

Stereo Receiver

TX-8255

Manuel d'instructions

Merci d'avoir choisi cet ampli-tuner stéréo Onkyo. Veuillez lire ce manuel avec attention avant de raccorder et de brancher l'appareil.

Respectez les instructions du présent manuel afin de pouvoir profiter pleinement des performances de votre nouveau amplificateur intégré et de découvrir un plaisir d'écoute incomparable.

Veuillez conserver ce manuel pour un usage ultérieur.

Manual de instrucciones

Muchas gracias por adquirir un Receptor estéreo de Onkyo. Lea atentamente el manual antes de proceder a la conexión y encendido de la unidad.

Si sigue las instrucciones de este manual, logrará el óptimo rendimiento y el máximo placer de escucha de su nuevo amplificador integrado.

Conserve el manual para consultas futuras.

Introduction Fr-2

Introducción Es-2

Branchements Fr-12

Conexiones Es-12

Écoute de sources audio Fr-19

Disfrutar de las fuentes de audio Es-19

Autres

Dépannage Fr-31

Fiche technique Fr-33

Otros

Resolución de problemas Es-31

Especificaciones Es-33

ATTENTION:

AFIN DE REDUIRE LES RISQUES D'INCENDIE ET DE DECHARGE ELECTRIQUE, NE PAS EXPOSER CET APPAREIL A LA PLUIE OU A L'HUMIDITE.

DANGER:

AFIN D'EVITER TOUT DANGER DE DECHARGE ELECTRIQUE, NE PAS OUVRIR LE BOITIER (OU L'ARRIERE) DE L'APPAREIL. CONFIER TOUT TRAVAIL D'ENTRETIEN OU DE REPARATION A UN TECHNICIEN QUALIFIE.



WARNING
RISK OF ELECTRIC SHOCK
DO NOT OPEN

AVIS
RISQUE DE CHOC ELECTRIQUE
NE PAS OUVRIR



Un symbole d'éclair fléché dans un triangle équilatéral est destiné à attirer l'attention de l'utilisateur sur le fait que certains organes internes non-isolés de l'appareil sont traversés par un courant électrique assez dangereux pour constituer un risque d'électrocution.



Un point d'exclamation dans un triangle équilatéral est destiné à attirer l'attention de l'utilisateur sur des instructions importantes relatives à l'entretien et à l'utilisation du produit.

Remarques importantes pour votre sécurité

1. Veuillez lire ces instructions.
2. Veuillez conserver ces instructions.
3. Respectez tous les avertissements.
4. Suivez toutes les instructions.
5. Ne vous servez pas de cet appareil à proximité d'eau.
6. Essuyez le boîtier avec un chiffon sec uniquement.
7. Ne bloquez pas les orifices d'aération. Installez cet appareil en suivant les instructions du fabricant.
8. Ne le placez pas à proximité de sources de chaleur telles que radiateurs, chauffage, poêles ou autre dispositif (y compris les amplificateurs) générateur de chaleur.
9. N'essayez pas de contourner le dispositif de sécurité que représente une fiche polarisée ou une fiche avec mise à la terre. Une fiche polarisée dispose de deux lames dont l'une est plus large que l'autre. Une fiche avec terre est munie de deux lames ainsi que d'une broche de mise à la terre. La lame la plus large ou la broche assurent votre sécurité. Si la fiche fournie ne peut être insérée dans la prise murale, demandez à un électricien de remplacer la prise.
10. Protégez le cordon d'alimentation en évitant qu'on ne marche pas dessus et qu'il ne soit plié (notamment au niveau des fiches, des cache-câbles et de la sortie de l'appareil).
11. Servez-vous exclusivement des fixations/accessoires préconisés par le fabricant.
12. Utilisez exclusivement le chariot, le support, le trépied, la fixation ou la table spécifiée(e) par le fabricant ou vendu(e) avec l'appareil. Un chariot contenant l'appareil doit toujours être déplacé avec précaution pour éviter qu'il ne se renverse et blesse quelqu'un.
13. Débranchez l'appareil durant un orage ou lorsqu'il reste inutilisé longtemps.
14. Veuillez faire appel à un technicien qualifié pour l'entretien. Un entretien est indispensable si l'appareil a été endommagé d'une façon ou d'une autre: cordon d'alimentation ou fiche endommagée, liquide renversé ou chute de petits objets dans l'appareil, exposition à la pluie ou à une humidité excessive, fonctionnement anormal ou chute de l'appareil.
15. Dommages nécessitant réparation
Débranchez l'appareil du secteur et confiez-le à un technicien qualifié lorsque:
 - A. Le cordon d'alimentation ou sa fiche sont endommagés.
 - B. Des objets sont tombés dans l'appareil ou du liquide a été renversé et a pénétré ce dernier.
 - C. L'appareil a été exposé à la pluie.
 - D. L'appareil ne semble pas fonctionner normalement lorsque vous l'utilisez en respectant les instructions données. N'effectuez que les réglages préconisés dans le manuel car un mauvais réglage d'autres commandes risque d'endommager l'appareil et nécessitera un long travail de remise en état par un technicien qualifié.
 - E. L'appareil est tombé ou son boîtier est endommagé.
 - F. Ses performances semblent affectées.
16. Pénétration de corps étrangers et de liquide
Veillez à ne pas insérer d'objets à l'intérieur de l'appareil car ils pourraient toucher des points de tension dangereux ou provoquer des court-circuits: il y a risque d'incendie ou d'électrocution.
Veillez à ne jamais exposer l'appareil à des gouttes ou des jets d'eau. Ne déposez aucun objet contenant un liquide (un vase, par exemple) sur l'appareil.
Ne déposez pas de bougies ou d'autres objets brûlants sur cette appareil.
17. Piles
Songez à l'environnement et veillez dès lors à respecter les consignes officielles pour la liquidation de piles épuisées.
18. Veillez à n'installer cet appareil que dans un rack ou un meuble qui n'entrave pas la ventilation.
Laissez un espace libre de 20 cm au-dessus et à côté de l'appareil ainsi que 10 cm en face arrière. La face arrière du rack ou du meuble doit se trouver à 10 cm ou plus du mur pour assurer une aération adéquate en vue de dissiper la chaleur.

AVERTISSEMENT POUR
SUPPORTS À ROULETTES



S3125A

Précautions

1. **Enregistrement et droits d'auteur**—Outre pour l'utilisation privée, tout enregistrement d'œuvres protégées par des droits d'auteur est interdit sans l'accord préalable du détenteur de ces droits.
2. **Fusible**—Le fusible à l'intérieur du appareil ne peut pas être remplacé par l'utilisateur. Si vous n'arrivez pas à mettre l'appareil sous tension, adressez-vous à votre revendeur Onkyo.
3. **Entretien**—Essayez régulièrement le boîtier de l'appareil avec un chiffon doux et sec. Vous pouvez éliminer les taches rebelles avec un chiffon légèrement imbibé d'eau et de détergent doux. Essayez ensuite l'appareil avec un chiffon propre et sec. N'utilisez jamais de chiffons rêches, de dissolvant, d'alcool ou d'autres solvants chimiques car ceux-ci pourraient endommager la finition ou faire disparaître la sérigraphie du boîtier.
4. **Alimentation**

AVERTISSEMENT

LISEZ LES CONSIGNES SUIVANTES AVANT DE BRANCHER L'APPAREIL AU SECTEUR POUR LA PREMIÈRE FOIS.

La tension du secteur change selon le pays. Vérifiez que la tension du secteur dans votre région correspond aux caractéristiques électriques figurant en face arrière de l'appareil (CA 230 V, 50 Hz ou CA 120 V, 60 Hz, par exemple).

La fiche du cordon d'alimentation sert à débrancher l'appareil de la source d'alimentation en courant alternatif. Vérifiez que la fiche est prête à l'emploi (facilement accessible) à tout moment.

Certains modèles sont dotés d'un sélecteur de tension et peuvent donc être utilisés à différentes tensions.

Avant de brancher un tel modèle au secteur, vérifiez si son sélecteur de tension est correctement réglé.

Une pression sur le bouton [ON/STANDBY] pour sélectionner le mode de veille ne coupe pas complètement l'alimentation de l'appareil. Si vous avez l'intention de ne pas utiliser l'appareil pendant une longue période, débranchez le cordon d'alimentation de la prise CA.

5. **Ne touchez jamais cet appareil avec des mains mouillées**—Ne manipulez jamais cet appareil ou son cordon d'alimentation avec des mains mouillées ou humides. Si de l'eau ou tout autre liquide pénètre à l'intérieur de l'appareil, faites-le vérifier par votre revendeur Onkyo.
6. **Remarques concernant la manipulation**
 - Si vous devez transporter cet appareil, servez-vous de l'emballage d'origine pour l'emballer comme il l'était lors de son acquisition.
 - N'utilisez pas de liquides volatiles, tels que des bombes insecticides, à proximité de cet appareil. Ne posez pas d'objets en caoutchouc ou en plastique à demeure sur cet appareil car ils risquent de laisser des marques sur le boîtier.
 - Les panneaux supérieur et latéraux de l'appareil peuvent devenir chauds après un usage prolongé. C'est parfaitement normal.

- Si vous n'utilisez pas l'appareil durant une période assez longue, il risque de ne pas fonctionner convenablement à la prochaine mise sous tension; veillez donc à l'utiliser de temps en temps.

Modèle pour les Canadiens

REMARQUE: CET APPAREIL NUMÉRIQUE DE LA CLASSE B EST CONFORME À LA NORME NMB-003 DU CANADA.

Sur les modèles dont la fiche est polarisée:

- **ATTENTION:** POUR ÉVITER LES CHOCS ÉLECTRIQUES, INTRODUIRE LA LAME LA PLUS LARGE DE LA FICHE DANS LA BORNE CORRESPONDANTE DE LA PRISE ET POUSSER JUSQU'AU FOND.

Modèles pour l'Europe

Déclaration de Conformité	
Nous, ONKYO EUROPE ELECTRONICS GmbH LIEGNITZERSTRASSE 6, 82194 GROEBENZELL ALLEMAGNE	
garantissons que le produit ONKYO décrit dans ce manuel est conforme aux normes techniques: EN60065, EN55013, EN55020 et EN61000-3-2, -3-3.	
GROEBENZELL, ALLEMAGNE	 K. MIYAGI
ONKYO EUROPE ELECTRONICS GmbH	

Table des matières

Introduction

Remarques importantes pour votre sécurité	2
Précautions	3
Table des matières	4
Accessoires fournis	4
Installation des piles	5
Fonctions	5
Découverte de l'ampli-tuner	6
Panneau avant	6
Panneau arrière	8
Écran	9
Télécommande	10
Utilisation de la télécommande	11

Branchements

Branchement des enceintes	12
Précautions lors du branchement des enceintes	12
Branchement des câbles d'enceinte	12
Branchement d'une antenne	13
Branchement de l'antenne FM intérieure	13
Branchement de l'antenne-cadre AM	13
Branchement d'une antenne FM extérieure	14
Branchement d'une antenne AM extérieure	14
Branchement de vos appareils	15
Branchement d'une platine disque	15
Branchement d'un lecteur CD	15
Branchement d'un appareil d'enregistrement	16
Branchement d'un dock Remote Interactive (RI Dock)	16
Branchement d'un lecteur DVD	16
Branchement d'un téléviseur ou d'un autre appareil avec une sortie audio	17
Branchement d'appareils RI	17
Alimenter d'autres éléments avec les prises en face arrière	18
Branchement du câble d'alimentation	18

Écoute de sources audio

Mise sous tension de l'ampli-tuner	19
Mise sous tension et en veille	19
Modification de l'écran d'entrée	19
Écoute de sources audio	20
Mise en sourdine du son de l'ampli-tuner (télécommande uniquement)	21
Utilisation d'un casque	21
Réglage de la luminosité de l'écran	21
Utilisation de la minuterie (Sleep Timer) (télécommande uniquement)	21
Utilisation des boutons Tone et Balance	22
Enregistrement	23
Enregistrement de la source d'entrée	23
Écoute de la radio	25
Réglage de l'intervalle de fréquences AM (pas en Amérique du Nord et en Europe)	25
Écoute de stations AM/FM	25
RDS (modèles européens uniquement)	27
Appellation les canaux mémorisés (à l'exception du modèle européen)	29
Saisie d'un nom	29
Correction d'un caractère	29
Branchement d'appareils n'étant pas atteints par les signaux de la télécommande (IR IN/OUT)	30
Si le signal de la télécommande n'atteint pas le capteur de la télécommande de l'ampli-tuner	30
Si le signal de la télécommande n'atteint pas d'autres appareils	30

Autres

Dépannage	31
Fiche technique	33

Accessoires fournis

Vérifiez que vous avez bien les éléments suivants :

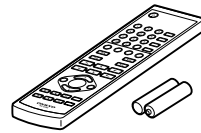

Télécommande et deux piles (AA/R6)



Antenne FM intérieure

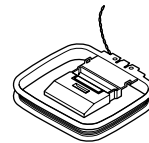

Antenne-cadre AM

* Dans les catalogues et sur les emballages, la lettre ajoutée à la fin du nom de produit indique la couleur. La fiche technique et le fonctionnement sont identiques, quelle que soit la couleur.

Installation des piles

- 1** Enlevez le couvercle des piles en pressant la languette et en tirant le couvercle vers le haut.

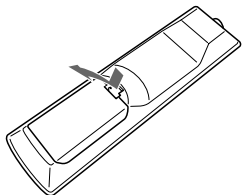

- 2** Insérez deux piles AA dans le compartiment à piles.
Respectez le schéma de polarité (symboles positif [+] et négatif [-]) indiqué à l'intérieur du compartiment à piles.

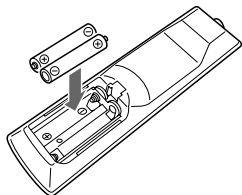

- 3** Après avoir correctement installé les piles, remettez en place le couvercle du compartiment.

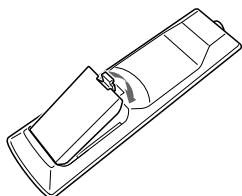

Remarques :

- Si la télécommande ne fonctionne plus correctement, remplacez les piles.
- Ne mélangez jamais des piles neuves avec des piles usagées, ni des types de piles différents.
- Pour éviter tout risque de fuite et de corrosion, retirez les piles si vous ne comptez pas utiliser la télécommande pendant une période prolongée.
- Si les piles sont usées, retirez-les immédiatement pour éviter tout risque de fuite et de corrosion.

Fonctions

- Panneau avant en aluminium brossé à nouveau design
- 50 W / canal à 8 ohms (FTC) (modèle nord-américain)
- 90 W / canal à 4 ohms (IEC) (modèles européen et australien)
- WRAT (Wide Range Amplifier Technology)
- Lecteur haute intensité basse impédance
- Circuits à séquences de sortie discrète
- 5 entrées audio (CD, TAPE 1, TAPE 2, LINE 1/DVD, LINE 2) et 2 sorties
- Entrée phono
- Bornes Speaker A/B
- RDS (PS/PTY/RT/TP) (modèle européen)
- Entrée/Sortie IR
- Connecteurs d'enceinte compatibles avec les fiches banane (modèle nord-américain)
- Compatible avec les docks RI pour iPod

Découverte de l'ampli-tuner

Panneau avant

Modèle nord-américain

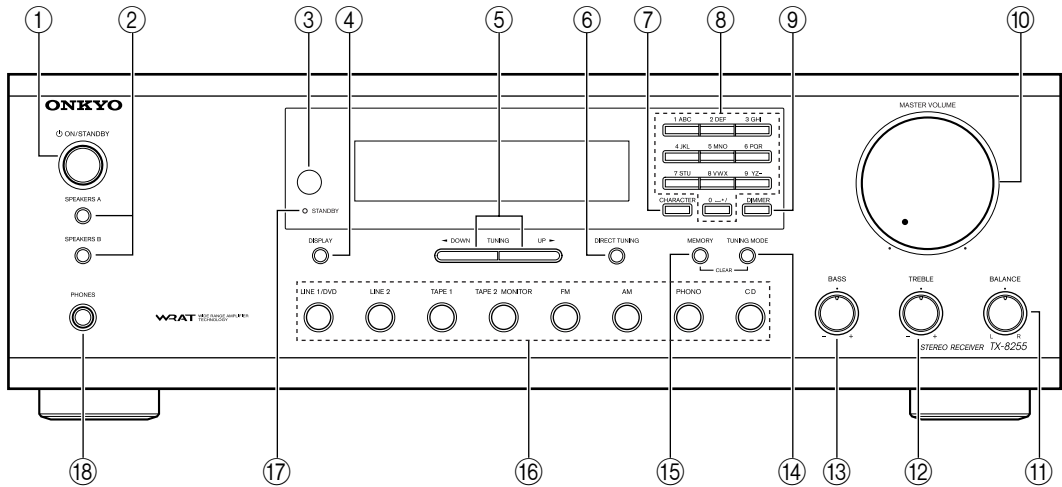

Autres modèles

* Le nom des boutons et autres commandes varie en fonction de la destination d'expédition. Pour de plus amples détails, consultez la description à la page suivante.

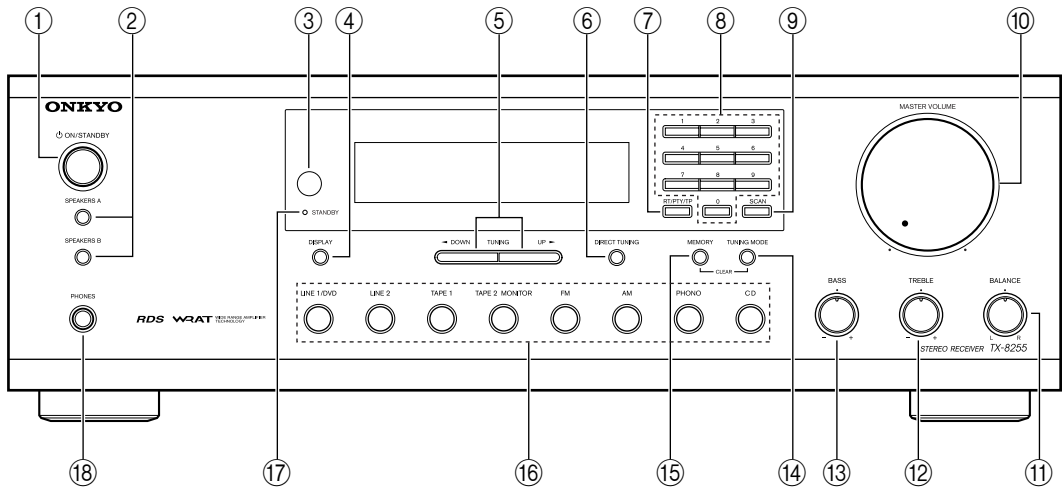

Certaines sections de numéro de bouton (comme ⑦ et ⑨) contiennent plusieurs descriptions de boutons car le nom et la fonction varient selon le modèle ou la destination d'expédition. Consultez la description correspondant à votre modèle.

Pour en savoir plus, voyez les pages indiquées entre parenthèses.

① **Bouton ON/STANDBY (19)**

Mise sous tension ou en veille de l'ampli-tuner.

② **Commutateurs SPEAKERS A et B (20)**

Mise en marche ou à l'arrêt des jeux d'enceintes A et B.

③ **Capteur de télécommande (11)**

Reçoit les signaux de la télécommande.

④ **DISPLAY (27)**

Affiche diverses informations sur la source d'entrée actuellement sélectionnée.

⑤ **Bouton TUNING UP/DOWN (25, 28)**

Utilisé pour le réglage de la radio.

⑥ **Bouton DIRECT TUNING (26)**

Lorsque vous connaissez la fréquence de la station que vous souhaitez écouter, vous pouvez sélectionner la station en entrant la fréquence directement au moyen de ce bouton et des boutons numériques.

⑦ **Bouton CHARACTER**

Sert à saisir le numéro de programmation de station FM ou AM.

Bouton RT/PTY/TP (28)

Sur le modèle européen, ce bouton a l'appellation RT/PTY/TP et sert pour le système RDS (Radio Data System). Voir « RDS (modèles européens uniquement) » page 27.

⑧ **Boutons numériques (26, 29)**

Sert à sélectionner une station en entrant directement la fréquence ou à saisir le numéro de programmation de station.

⑨ **Bouton DIMMER (21)**

Règle la luminosité de l'écran.

Bouton SCAN (28)

Sert à rechercher une station dans la diffusion RDS.

⑩ **Commande MASTER VOLUME (20)**

Règle le volume de l'ampli-tuner.

⑪ **Bouton BALANCE (22)**

Ce bouton sert à régler la balance du niveau sonore entre le canal gauche et le canal droit pour les enceintes et les casques.

⑫ **Bouton TREBLE (22)**

Ce bouton sert à régler le niveau des aigus.

⑬ **Bouton BASS (22)**

Ce bouton sert à régler le niveau des graves.

⑭ **Bouton TUNING MODE (25, 26)**

Sélectionne le mode de recherche automatique ou manuel des stations radio AM et FM.

⑮ **Bouton MEMORY (26)**

Sert à enregistrer ou supprimer des stations radio programmées.

⑯ **Bouton de sélection d'entrée (20, 23)**

Sélectionne les sources d'entrée.

Le bouton TAPE 2 MONITOR est également utilisé pour surveiller le son enregistré.

⑰ **Témoin STANDBY (19)**

Ce témoin s'allume lorsque l'ampli-tuner est en veille et clignote quand il reçoit un signal de la télécommande.

⑱ **Prise PHONES (21)**

Cette prise d'1/4" permet de brancher un casque stéréo disponible en option.

Panneau arrière

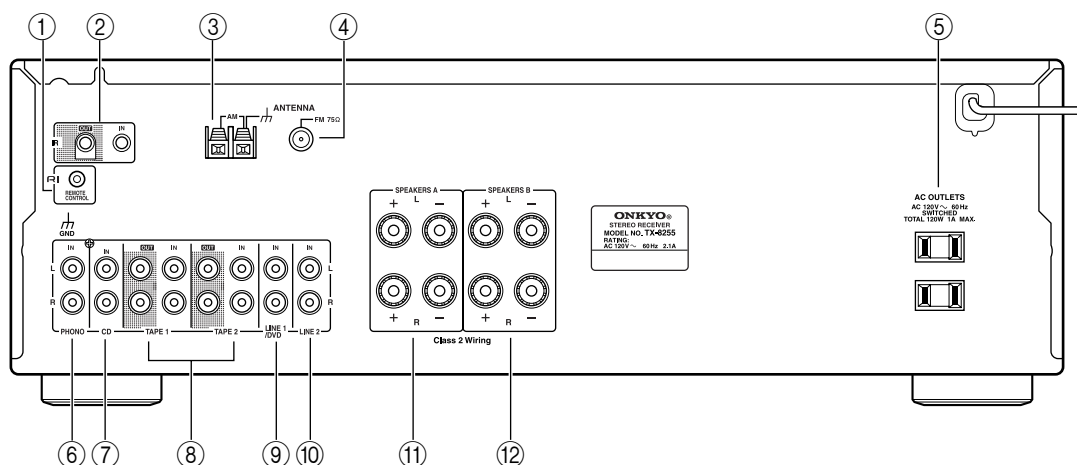

① Prises **RI** REMOTE CONTROL

Ces prises **RI** (Remote Interactive) peuvent être branchées aux prises **RI** d'autres appareils Onkyo. La télécommande de l'ampli-tuner permet alors de piloter tous vos appareils. Pour utiliser le **RI**, vous devez effectuer un branchement analogique entre l'ampli-tuner et chaque appareil.

② IR IN/OUT

Un récepteur IR disponible dans le commerce peut être branché à la prise IR IN, vous permettant alors de piloter votre ampli-tuner lorsqu'il est hors de votre champ de vision, par exemple s'il est installé dans une armoire.

Un émetteur IR disponible dans le commerce peut être branché à la prise IR OUT pour envoyer les signaux de la télécommande IR (infrarouges) à d'autres appareils.

③ AM ANTENNA

Ces bornes à poussoir servent à brancher une antenne AM.

④ FM ANTENNA

Cette prise sert à brancher une antenne FM.

⑤ AC OUTLET

Cette prise de courant commutée peut être utilisée pour alimenter un autre appareil. Le type de prise dépend du pays où vous avez acheté l'ampli-tuner.

⑥ Entrée PHONO (MM) et borne de mise à la terre

Cette entrée audio analogique sert à brancher une platine disque avec une cartouche à aimant mobile. La vis située au niveau des entrées PHONO (MM) en haut à droite sert à brancher un câble de mise à la terre pour platine.

⑦ Entrée CD

Cette entrée audio analogique permet de brancher la sortie audio analogique d'un lecteur de CD.

⑧ TAPE 1/2 IN/OUT

L'entrée et la sortie audio analogiques permettent de brancher un enregistreur avec une entrée et une sortie audio analogiques (cassette, enregistreur MD, etc.).

⑨ LINE 1/DVD

Cette entrée audio analogique permet de brancher la sortie audio analogique d'un appareil (DVD, RI-Dock, etc.).

⑩ Entrée LINE 2

Cette entrée audio analogique permet de brancher la sortie audio analogique d'un appareil (téléviseur, etc.).

⑪ SPEAKERS A

Ces bornes servent à brancher les enceintes A.

⑫ SPEAKERS B

Ces bornes servent à brancher les enceintes B.

Pour en savoir plus sur les branchements, voyez page 12–18.

Écran

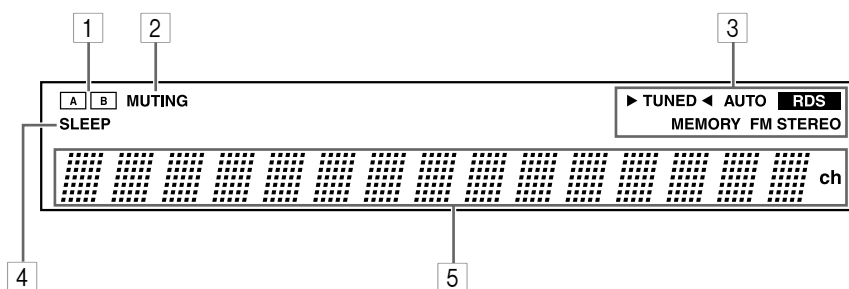

Pour en savoir plus, voyez les pages indiquées entre parenthèses.

1 Témoins des enceintes A et B

Le témoin A s'allume lorsque l'enceinte A est en marche. Le témoin B s'allume lorsque l'enceinte B est en marche.

2 Témoin MUTING

Ce témoin clignote lorsque l'ampli-tuner est en mis en sourdine.

3 Témoins de la radio

TUNED: Ce témoin s'allume lorsque l'ampli-tuner reçoit une station radio.

AUTO: Pour la radio AM et FM, le témoin s'allume lorsque la recherche automatique des stations est sélectionnée et s'éteint lorsque la recherche manuelle des stations est sélectionnée.

RDS (modèles européens uniquement): Ce témoin s'allume lorsque l'ampli-tuner reçoit une station émettant des informations RDS (Radio Data System).

MEMORY: Ce témoin s'allume lors de la programmation des stations radio.

FM STEREO: Ce témoin s'allume lorsque l'ampli-tuner reçoit une station FM stéréo.

4 Témoin SLEEP

Ce témoin s'allume lorsque vous activez la fonction de mise en veille automatique.

5 Zone de message

Affiche diverses informations sur la source d'entrée sélectionnée.

Télécommande

Pour en savoir plus, voyez les pages indiquées entre parenthèses.

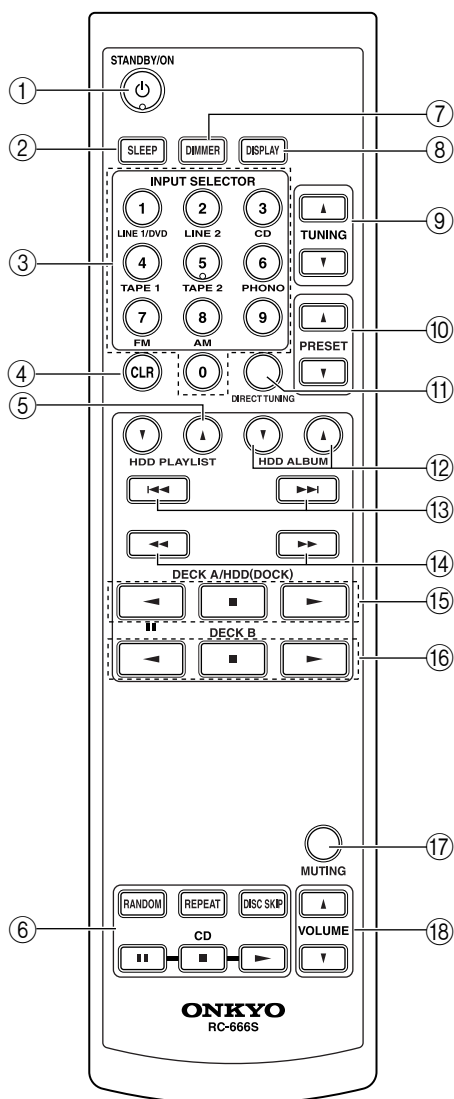

- ① **Bouton STANDBY/ON (19)**
Mise sous tension ou en veille de l'ampli-tuner.
- ② **Bouton SLEEP (21)**
Ce bouton est utilisé avec la fonction de mise en veille automatique.
- ③ **Boutons INPUT SELECTOR (20) et boutons numériques (26)**
Lorsque vous pressez l'un de ces boutons, la source d'entrée indiquée en dessous du bouton est activée. La sélection de la source d'entrée ne fonctionne pas pour le bouton sans indication. Pendant environ 5 secondes après avoir pressé le bouton DIRECT TUNING, vous pouvez saisir des numéros avec ces boutons. Pendant cette période, ces boutons peuvent servir à sélectionner directement les stations radio AM et FM et les canaux de radio satellite.
- ④ **Bouton CLR (25)**
Sert à entrer directement la fréquence de la station ou à annuler l'entrée numérique.
- ⑤ **Boutons HDD PLAYLIST, [▲]/[▼]**
Sélectionne une playlist mémorisée dans le lecteur sur un appareil HDD.
- ⑥ **Boutons de fonction CD**
RANDOM : utilisé avec la fonction de lecture aléatoire.
REPEAT : utilisé avec les fonctions de lecture répétée.
DISC SKIP : change le disque chargé lorsque le changeur de CD est connecté.
[||] : met en pause la lecture d'un CD.
[■] : arrête la lecture d'un CD.
[▶] : lance la lecture d'un CD.
- ⑦ **Bouton DIMMER (21)**
Règle la luminosité de l'écran.
- ⑧ **Bouton DISPLAY (27)**
Affiche diverses informations sur la source d'entrée sélectionnée.
- ⑨ **Bouton TUNING [▲]/[▼] (25)**
Lorsque AM ou FM est sélectionné, les boutons TUNING UP [▲] / DOWN [▼] sont utilisés pour le réglage de la radio.
- ⑩ **Bouton PRESET [▲]/[▼] (26)**
Utilisé pour sélectionner les stations radio programmées.
- ⑪ **Bouton DIRECT TUNING (26)**
Lorsque vous connaissez la fréquence de la station que vous souhaitez écouter, vous pouvez sélectionner la station en entrant la fréquence directement au moyen de ce bouton et des boutons numériques. Lorsque SAT RADIO est sélectionné, vous pouvez sélectionner le numéro du canal.

- ⑫ **Boutons HDD, ALBUM, [▲]/[▼]**
Sélectionne un album mémorisé dans le lecteur sur un appareil HDD.
- ⑬ **Boutons précédent et suivant [◀]/[▶]**
Ces boutons servent à sélectionner la plage précédente ou suivante sur un appareil HDD. Pressez-les à plusieurs reprises pour sélectionner des plages précédentes ou suivantes. Sur une platine cassette, ils servent au rembobinage et à l'avance rapide.
- ⑭ **Boutons retour et avance rapide [◀◀]/[▶▶]**
Ces boutons servent au retour et à l'avance rapide sur un appareil HDD.
- ⑮ **Boutons DECK A/HDD (DOCK)**
Pause [⏸]/Bouton de lecture inversée [◀] : interrompt la lecture sur un appareil HDD ; lance la lecture inversée sur une platine cassette.
Lecture [▶] : lance la lecture sur un appareil HDD ou une platine cassette.
Arrêt [■] : arrête la lecture sur un appareil HDD ou une platine cassette.
- ⑯ **Boutons DECK B**
Ce bouton permet de commander uniquement la platine « B » sur un lecteur de cassettes double platine.
Lecture [▶] : lance la lecture.
Arrêt [■] : arrête la lecture.
Bouton de lecture inversée [◀] : lance la lecture reverse.
- ⑰ **Bouton MUTING (21)**
Active ou désactive la mise en sourdine.
- ⑱ **Boutons VOLUME [▲]/[▼] (20)**
Ajuste le volume de l'ampli-tuner quelque soit le mode sélectionné sur la télécommande.

Utilisation de la télécommande

Orientez la télécommande vers le capteur de l'ampli-tuner.

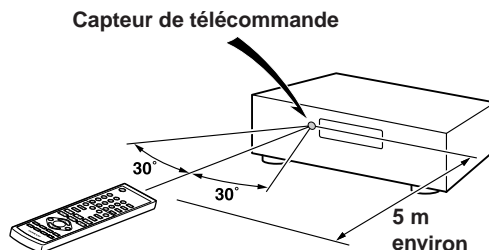

Remarques :

- Si l'ampli-tuner est exposé à une forte source d'éclairage ou aux rayons du soleil, la télécommande risque de ne pas fonctionner correctement. Tenez-en compte lors du choix de l'emplacement.
- L'utilisation d'une autre télécommande du même type dans la même pièce ou la présence d'un appareil émettant des rayons infrarouge à proximité de l'ampli-tuner peut provoquer des interférences.
- Ne posez jamais d'objet (livres, etc.) sur la télécommande car cela risquerait d'enfoncer accidentellement une touche et de vider les piles.
- Si vous placez l'ampli-tuner dans un meuble muni d'une porte en verre fumé, la télécommande risque de ne pas fonctionner correctement. Tenez-en compte lors du choix de l'emplacement.
- Si un obstacle se trouve entre l'ampli-tuner et la télécommande, l'appareil ne capte pas les signaux de la télécommande.

Branchement des enceintes

Débranchez l'appareil du secteur avant d'effectuer les branchements !

Précautions lors du branchement des enceintes

L'ampli-tuner permet de brancher deux jeux d'enceintes. Lorsque deux jeux d'enceintes sont branchés, vous pouvez sélectionner les jeux d'enceintes émettant le son ou utiliser les deux jeux pour qu'ils émettent le son simultanément.

- Lorsque vous branchez un jeu d'enceintes au connecteur SPEAKERS A ou SPEAKERS B, ou lorsque vous branchez deux jeux d'enceintes aux deux connecteurs d'enceinte et que le son est émis par l'un des jeux d'enceintes, utilisez des enceintes dont l'impédance se trouve entre 4 et 16 ohms.
- Lorsque vous branchez des enceintes aux connecteurs SPEAKER A et SPEAKER B et que le son est émis par les deux jeux simultanément, utilisez des enceintes dont l'impédance se situe entre 8 et 16 ohms.

Remarque :

Si le réglage des enceintes ou de la valeur d'impédance est incorrect, le circuit de protection intégré peut être activé, entraînant une interruption de l'émission sonore par les enceintes.

L'illustration ci-dessous indique la correspondance entre les enceintes et chaque paire de bornes.

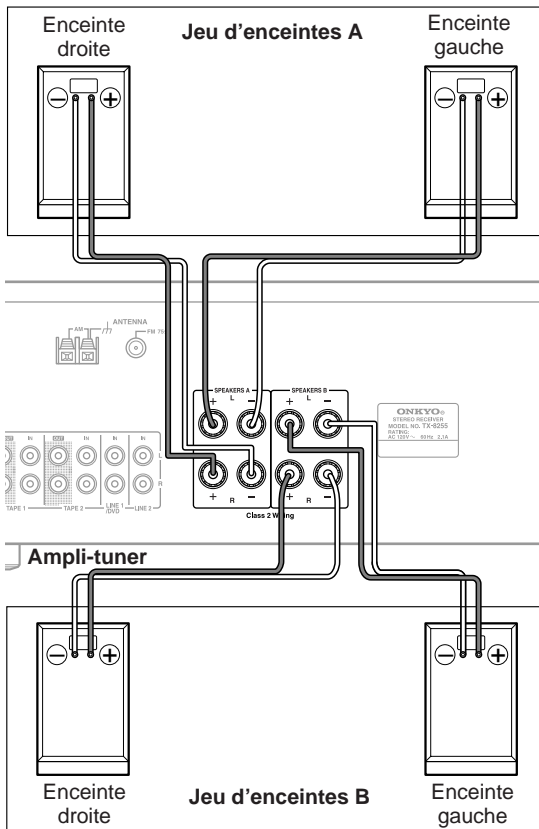

Branchement des câbles d'enceinte

- 1 **Dénudez environ 15 mm de gaine aux deux extrémités des câbles d'enceinte et torsadez les fils aussi fermement que possible.**

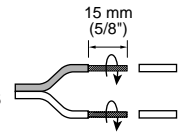

- 2 **Dévissez la vis de la borne.**



- 3 **Insérez la portion dénudée du fil aussi loin que possible dans l'ouverture.**



- 4 **Resserrez la vis de la borne.**



- Lisez les instructions figurant dans le manuel des enceintes.
- Soyez attentif à la polarité des câbles d'enceinte. Reliez la borne de pôle positif (+) au pôle positif (+) de l'enceinte et la borne de pôle négatif (-) au pôle négatif (-) de l'enceinte. Une inversion de la polarité produit un déphasage qui diminue la qualité sonore.
- Evitez les câbles de longueur excessive et les câbles trop minces car cela pourrait affecter le son.
- Veillez en outre à ce que les fils ne court-circuitent pas les pôles positif et négatif. Sans cela, vous risquez d'endommager l'ampli-tuner.
- Ne branchez pas plus d'un fil à chaque borne d'enceinte. Sans cela, vous risquez d'endommager l'ampli-tuner.
- Ne branchez pas une enceinte à plus d'une paire de bornes d'enceinte.

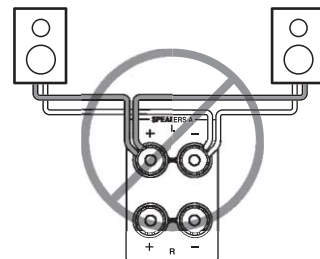
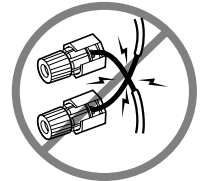

Branchement d'une antenne

Cette section explique comment brancher l'antenne FM intérieure et l'antenne-cadre AM fournies. Vous apprendrez aussi comment brancher des antennes FM et AM extérieures disponibles dans le commerce.

L'ampli-tuner ne capte aucun signal radio si vous n'avez pas branché d'antenne. Veillez donc à brancher une antenne si vous comptez écouter la radio.

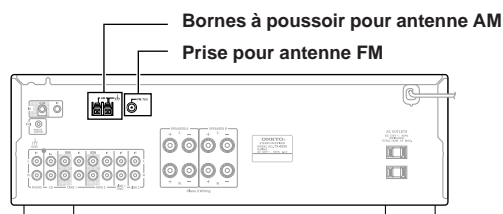

Branchement de l'antenne FM intérieure

L'antenne FM fournie est conçue exclusivement pour une utilisation intérieure.

1 Branchez l'antenne FM de la façon illustrée.

■ Modèle nord-américain

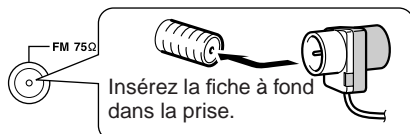

■ Autres modèles

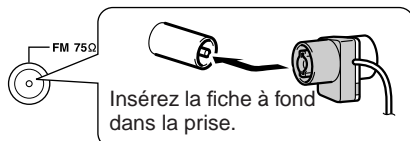

Dès que l'ampli-tuner est prêt pour l'utilisation, recherchez une station FM et déterminez l'emplacement idéal de l'antenne FM en vous basant sur la qualité du signal reçu.

2 Fixez l'antenne FM au mur à l'aide de punaises.

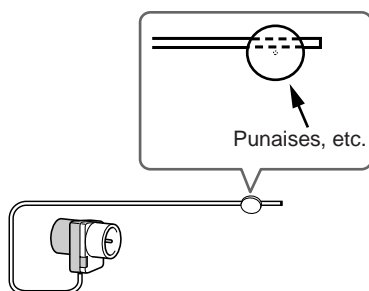

Attention : veillez à ne pas vous blesser avec les punaises.

Si la réception FM laisse à désirer avec l'antenne FM intérieure, remplacez celle-ci par une antenne FM extérieure (voyez page 14).

Branchement de l'antenne-cadre AM

L'antenne-cadre AM fournie est conçue exclusivement pour une utilisation intérieure.

1 Assemblez l'antenne-cadre AM en insérant les languettes dans le socle.

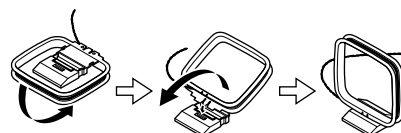

2 Insérez les deux fils de l'antenne-cadre AM dans les bornes à poussoir pour antenne AM comme indiqué.

(Cette antenne n'a pas de polarité. Vous pouvez donc brancher chaque fil dans une des deux bornes au choix.)

Vérifiez que les bornes à poussoir sont bien en contact avec les fils et non avec leur gaine.

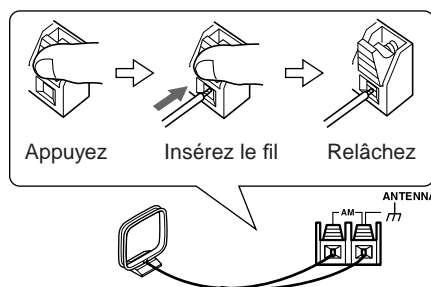

Dès que l'ampli-tuner est prêt pour l'utilisation, recherchez une station AM et déterminez l'emplacement idéal de l'antenne AM en vous basant sur la qualité du signal reçu.

Placez l'antenne aussi loin que possible de l'ampli-tuner, d'un téléviseur, de câbles d'enceinte et de cordons d'alimentation.

Si la réception AM laisse à désirer avec l'antenne-cadre AM, remplacez celle-ci par une antenne AM extérieure (voir page 14).

Branchement d'une antenne FM extérieure

Si la réception FM laisse à désirer avec l'antenne FM intérieure fournie, utilisez une antenne FM extérieure (disponible dans le commerce).

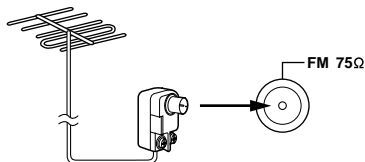

Remarques :

- Les antennes FM extérieures produisent une réception optimale en extérieur. Cependant, il suffit parfois de les installer dans un grenier pour obtenir une réception suffisante.
- Installez l'antenne FM extérieure en veillant à l'éloigner au maximum de grands immeubles. Il faut que l'antenne puisse recevoir correctement les ondes.
- Ne placez jamais l'antenne à proximité d'une source d'interférences (enseignes lumineuses, routes à circulation intense, etc.).
- Par mesure de sécurité, ne placez jamais d'antenne à proximité de lignes à haute tension ou d'appareils à haute tension.
- Une antenne extérieure doit être branchée à la terre conformément aux règlements en vigueur pour éviter les risques d'électrocution.

■ Utilisation d'un répartiteur d'antenne TV/FM

N'utilisez jamais la même antenne pour la réception de signaux FM et de programmes télévisés car cela pourrait produire des interférences. Si toutefois le manque d'espace ne permet que cette solution, utilisez un répartiteur d'antenne TV/FM.

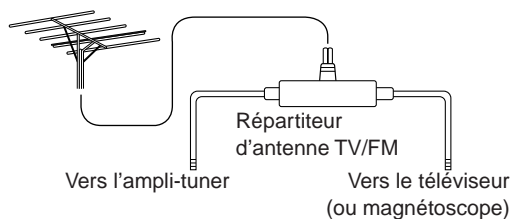

Branchement d'une antenne AM extérieure

Si l'antenne-cadre AM fournie ne suffit pas à obtenir une réception satisfaisante, vous pouvez ajouter une antenne AM extérieure.

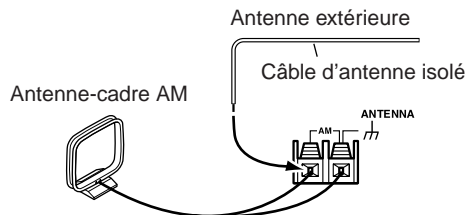

Dans la mesure du possible, placez l'antenne AM extérieure en position horizontale et à l'air libre. Cependant, il suffit parfois de l'installer au-dessus d'une fenêtre pour obtenir une réception suffisante. Ne débranchez en aucun cas l'antenne-cadre AM. Une antenne extérieure doit être branchée à la terre conformément aux règlements en vigueur pour éviter les risques d'électrocution.

Branchement de vos appareils

Avant d'effectuer les branchements

- Consultez toujours les instructions d'utilisation de l'appareil que vous raccordez.
- Ne branchez pas le cordon d'alimentation sur la prise secteur avant d'avoir effectué correctement tous les branchements.
- Ne liez pas les câbles audio aux cordons d'alimentation ou aux câbles d'enceintes. Cela pourrait réduire la qualité sonore.
- Pour éviter des interférences, éloignez les câbles d'alimentation et d'enceintes de l'antenne du tuner.

Code de couleurs des prises RCA pour appareils

Les prises et fiches rouges correspondent à l'entrée ou à la sortie droite (cette prise s'appelle généralement « R »). Les prises et fiches blanches correspondent à l'entrée ou à la sortie gauche (cette prise s'appelle généralement « L »).

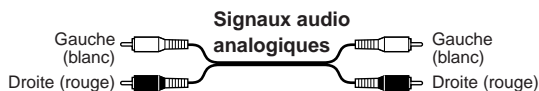

- Enfoncez chaque fiche à fond pour obtenir un branchement fiable (des branchements lâches peuvent provoquer du bruit ou des dysfonctionnements).

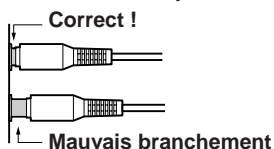

Branchement d'une platine disque

Les prises d'entrée PHONO de l'ampli-tuner servent à brancher des platines disque à cartouches à aimant mobile (MM).

Utilisez un câble audio analogique pour brancher les prises PHONO L/R de l'ampli-tuner aux prises de sortie audio de la platine, comme indiqué sur la figure.

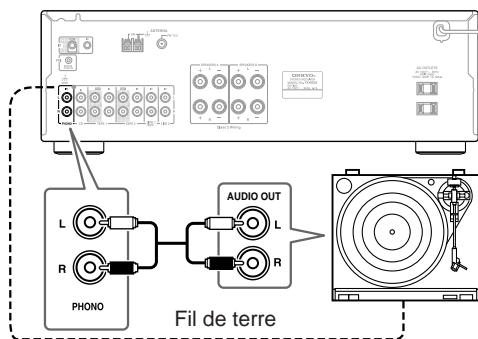

Remarques :

- Si la platine a un câble de terre, branchez-le à la borne GND de l'ampli-tuner. Avec certaines platines, le branchement d'un câble de terre peut causer un ronflement. Dans ce cas, débranchez-le.
- Si la platine a une cartouche de type MC (à bobine mobile), vous devez utiliser un préamplificateur phono MC du commerce. Dans ce cas, branchez la platine disque à l'entrée phono du préamplificateur et branchez la sortie phono du préamplificateur aux prises PHONO L/R de l'ampli-tuner.

Branchement d'un lecteur CD

Servez-vous d'un câble audio analogique pour relier les prises CD L/R de l'ampli-tuner aux prises de sortie audio analogique du lecteur CD, comme indiqué sur la figure.

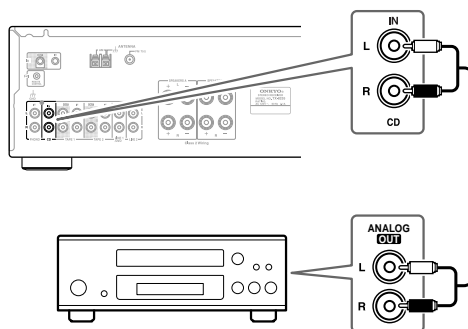

Branchement d'un appareil d'enregistrement

Pour brancher les appareils d'enregistrement (platine cassette, enregistreur MD et enregistreur CD), utilisez un câble audio analogique pour relier les prises TAPE 1 ou 2 IN L/R de l'ampli-tuner aux prises de sortie audio analogique de la platine cassette et utilisez un autre câble audio analogique pour relier les prises TAPE 1 ou 2 OUT L/R de l'ampli-tuner aux prises d'entrée audio analogique de la platine cassette.

Pour surveiller le son enregistré, utilisez les prises TAPE 2 pour brancher un enregistreur.

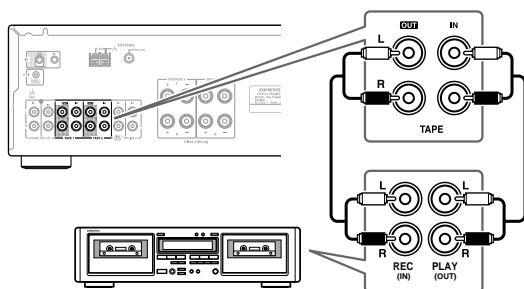

Branchement d'un dock Remote Interactive (RI Dock)

Servez-vous d'un câble audio analogique pour relier les prises TAPE 1 IN L/R aux prises de sortie audio analogique du **RI Dock**. Utilisez ensuite un câble **RI** pour brancher la prise **RI** de l'ampli-tuner à la prise **RI** du RI Dock, comme indiqué sur la figure.

Quand vous avez remplacé le nom d'affichage d'entrée par « HDD », vous pouvez piloter le RI Dock au moyen de la télécommande fournie avec l'ampli-tuner (voir page 19).

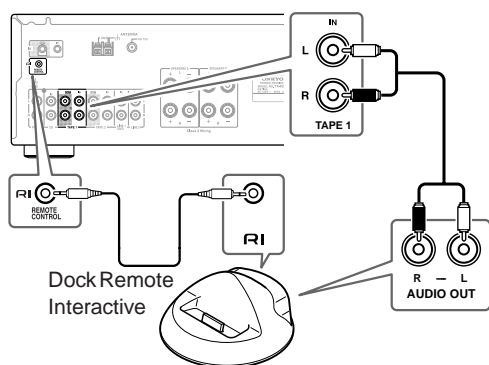

Remarque :

Si vous utilisez le dock Remote Interactive Onkyo (DS-A1), basculez l'interrupteur RI MODE placé sous l'appareil sur « HDD ».

Branchement d'un lecteur DVD

Seule l'entrée audio du lecteur DVD peut être reçue. L'entrée vidéo du lecteur DVD doit être branchée directement au téléviseur.

Servez-vous d'un câble audio analogique pour relier les prises LINE 1/DVD IN L/R aux prises de sortie audio analogique du lecteur DVD.

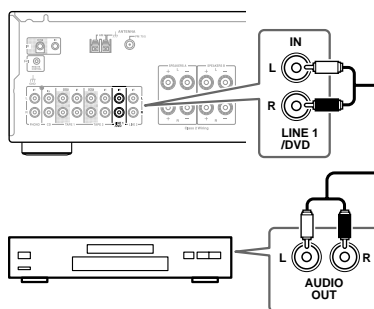

Branchement d'un téléviseur ou d'un autre appareil avec une sortie audio

Servez-vous d'un câble audio analogique pour relier les prises LINE 1/DVD IN L/R or LINE 2 IN L/R aux prises de sortie audio analogique de l'appareil branché.

Quand vous connectez un magnéto, l'entrée vidéo depuis le magnéto doit être directement envoyée à la TV.

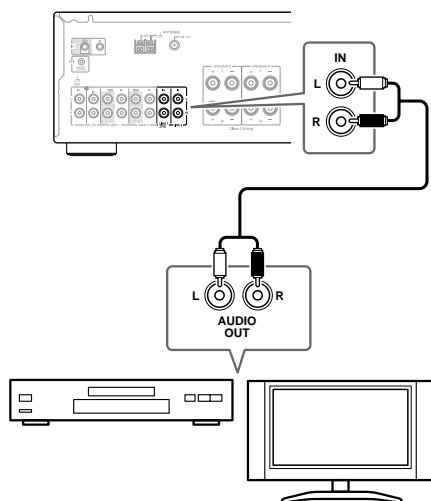

Branchement d'appareils RI

Si vous branchez d'autres appareils Onkyo à l'ampli-tuner avec les câbles RI et audio adaptés, vous pouvez utiliser les fonctions système ci-après. Les câbles RI sont des câbles spéciaux réservés à l'utilisation avec des produits Onkyo (aucun câble RI n'est fourni avec l'ampli-tuner).

Mise sous tension automatique

Quand vous mettez l'appareil sous tension ou lancez la lecture sur un appareil branché à l'ampli-tuner, l'ampli-tuner s'allume automatiquement. Quand vous mettez l'ampli-tuner en veille, tous les appareils branchés se mettent également en veille (pour ce faire, l'interrupteur POWER de l'ampli-tuner doit être sur la position ON).

Choix automatique de la source d'entrée

Quand vous lancez la lecture sur un appareil audio branché via RI, l'ampli-tuner sélectionne automatiquement l'appareil en question comme source d'entrée.

Fonctionnement avec la télécommande

Vous pouvez piloter tous les appareils de votre système à l'aide de la télécommande de l'ampli-tuner. Voir pages 10-11 pour plus d'informations.

Le branchement RI (« Remote Interactive ») permet de piloter d'autres appareils Onkyo compatibles RI (lecteur CD, RI Dock, etc.) avec la télécommande de l'ampli-tuner.

- Pour utiliser le RI, vous devez effectuer un branchement analogique entre l'ampli-tuner et chaque appareil audio.

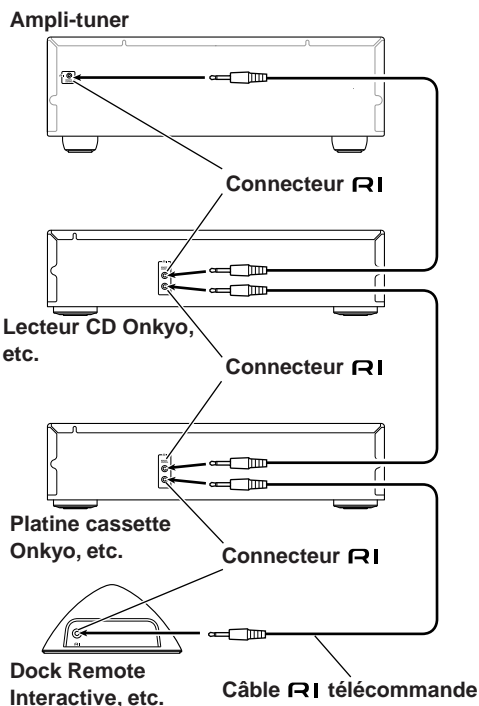

Remarques :

- Enfoncez chaque fiche à fond dans la prise pour obtenir un branchement fiable.
- Utilisez exclusivement des câbles RI spéciaux pour les branchements RI (aucun câble RI n'est fourni avec l'ampli-tuner).
- Les prises RI doivent uniquement être branchées à des appareils Onkyo. Si vous les branchez à des appareils d'autres marques, elles risquent de causer un dysfonctionnement de l'ampli-tuner.
- Certains appareils n'offrent pas toutes les fonctions RI. Pour plus d'informations, consultez les modes d'emploi fournis avec les autres appareils Onkyo.

Alimenter d'autres éléments avec les prises en face arrière

L'ampli-tuner comporte une ou plusieurs prises de courant en face arrière qui permettent de brancher le cordon d'alimentation d'autres éléments que vous comptez utiliser avec l'ampli-tuner. Vous pouvez laisser ces éléments sous tension car ils sont automatiquement activés et coupés respectivement quand vous mettez l'ampli-tuner sous tension ou quand vous activez son mode de veille.

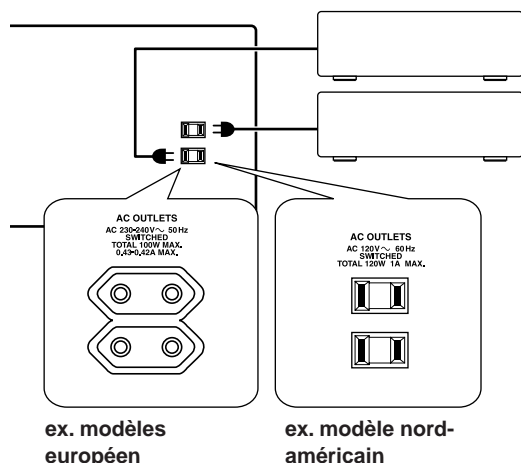

Attention :

- Vérifiez que la capacité totale des éléments branchés aux prises AC OUTLETS ne dépasse pas la capacité spécifiée (TOTAL 120 W, par exemple).

Remarques :

- Branchez les éléments d'Onkyo dotés de prises **RI** à une prise de courant murale.
- Le nombre, la forme et la capacité totale des prises AC OUTLETS dépendent du pays où vous avez acheté l'ampli-tuner.

Branchement du câble d'alimentation

- Branchez le cordon d'alimentation de l'ampli-tuner sur une prise secteur appropriée.

Remarques :

- **Avant de brancher le cordon d'alimentation au secteur, branchez tous les appareils AV et les enceintes.**
- La baisse de tension momentanée produite quand vous mettez l'ampli-tuner sous tension pourrait affecter d'autres appareils électriques. Si cela pose problème, branchez l'ampli-tuner à un autre circuit.

Mise sous tension de l'ampli-tuner

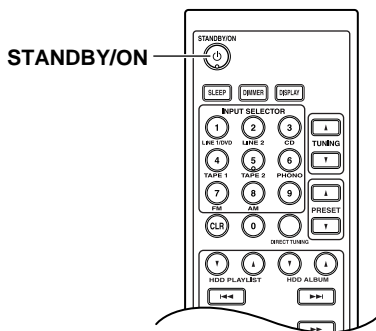
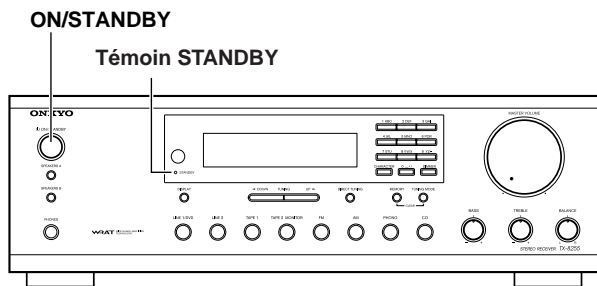

Mise sous tension et en veille

1

Ampli-tuner

ON/STANDBY



ou

Télécommande

STANDBY/ON



Pressez le bouton [ON/STANDBY].

Vous pouvez également presser le bouton [STANDBY/ON] de la télécommande.

L'ampli-tuner et l'écran s'allument et le témoin STANDBY s'éteint.

Pour mettre l'ampli-tuner hors tension, pressez le bouton [ON/STANDBY] ou le bouton [STANDBY/ON] de la télécommande. L'ampli-tuner passe alors en mode de veille. Pour éviter toute surprise retentissante lorsque vous rallumerez votre ampli-tuner, assurez-vous que vous avez baissé le volume avant de le mettre hors-tension.

Modification de l'écran d'entrée

Vous pouvez remplacer le nom d'affichage d'entrée par « HDD ». Quand le nom d'affichage d'entrée a été remplacé par « HDD » pour TAPE 1, le nom d'affichage de l'autre bouton ne peut pas être remplacé par « HDD ».

Après avoir remplacé le nom d'affichage d'entrée par « HDD », vous pouvez piloter le dock RI au moyen de la télécommande fournie avec l'ampli-tuner (voir pages 10-11).

1

TAPE 1



Pressez le bouton de sélection d'entrée correspondant.

Le nom d'entrée sélectionné apparaît à l'écran.

2

Pressez le bouton de sélection d'entrée sélectionné dans l'étape 1 ci-dessus et maintenez le enfoncé pendant environ 3 secondes pour remplacer le nom d'affichage par « HDD ».

Écoute de sources audio

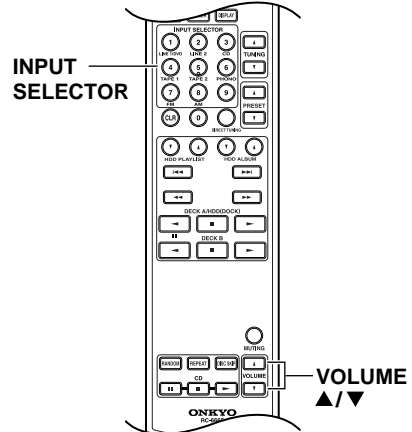
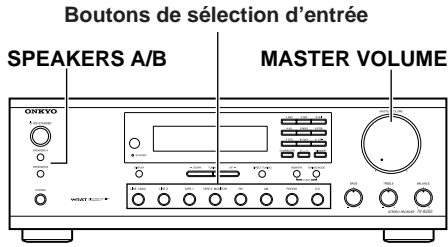

- 1** **Ampli-tuner**

Pressez le bouton de sélection d'entrée pour sélectionner l'appareil que vous souhaitez écouter.

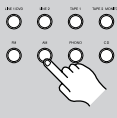

Télécommande

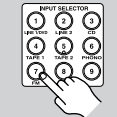
- 2** **Ampli-tuner**

Servez-vous des boutons [SPEAKERS A] et [SPEAKERS B] sur l'ampli-tuner pour sélectionner l'enceinte que vous souhaitez utiliser.

Les témoins des enceintes A et B indiquent si les jeux d'enceintes sont en marche ou à l'arrêt.

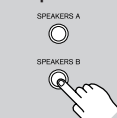

A
B
— Témoins
- 3**

Lancez la lecture sur l'appareil sélectionné.
- 4** **Ampli-tuner**

Pour régler le volume, utilisez le bouton [MASTER VOLUME] de l'ampli-tuner, ou les boutons de réglage du volume [▲]/[▼] de la télécommande.

Tournez le bouton dans le sens des aiguilles d'une montre pour augmenter le volume ou dans le sens inverse pour le baisser.

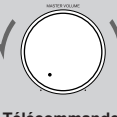

Télécommande



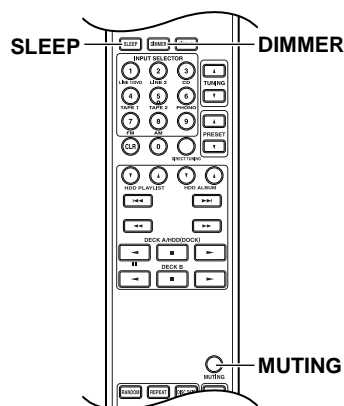
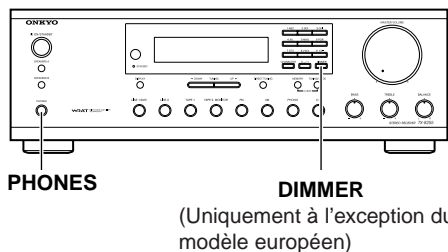

Mise en sourdine du son de l'ampli-tuner (télécommande uniquement)

Cette fonction permet de couper temporairement le son de l'ampli-tuner.

1

Télécommande



Pressez le bouton [MUTING] de la télécommande.

L'ampli-tuner est mis en sourdine. **Pour désactiver la mise en sourdine de l'ampli-tuner, pressez à nouveau le bouton [MUTING].**

Remarque :

La fonction de mise en sourdine est annulée si les boutons VOLUME de la télécommande sont pressés ou si l'ampli-tuner est mis en veille.

Utilisation d'un casque

Vous pouvez brancher un casque stéréo (fiche 1/4") à la prise PHONES de l'ampli-tuner pour une écoute en privé.

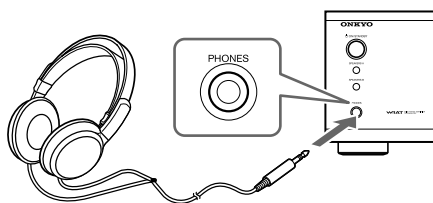

Remarques :

- Réglez le volume à la valeur minimum avant de brancher le casque.
- Le son émis par les enceintes est coupé même quand la fiche du casque est introduite dans la prise PHONES. Pour couper le son émis par les enceintes, utilisez les interrupteurs SPEAKERS A et SPEAKERS B.

Réglage de la luminosité de l'écran

Cette fonction vous permet de régler la luminosité de l'écran.

1

Ampli-tuner



Télécommande



Pressez le bouton [DIMMER] de la télécommande à plusieurs reprises pour sélectionner : dim, dimmer, ou luminosité normale.

Vous pouvez également utiliser le bouton [DIMMER] sur l'ampli-tuner (à l'exception du modèle européen).

Utilisation de la minuterie (Sleep Timer) (télécommande uniquement)

La désactivation permet de mettre automatiquement l'ampli-tuner hors tension après une période donnée.

1

Télécommande



Pressez le bouton [SLEEP] de la télécommande à plusieurs reprises pour sélectionner la durée de la minuterie.

La minuterie peut être réglée entre 90 et 10 minutes par intervalles de 10 minutes.

Quand vous définissez une durée pour la minuterie, le témoin SLEEP apparaît à l'écran, comme indiqué sur la figure. L'écran affiche la durée choisie pendant environ 5 secondes avant de retourner à l'affichage précédent.

Témoin SLEEP

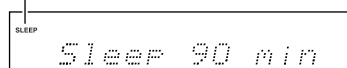

Pour désactiver la minuterie, pressez le bouton [SLEEP] jusqu'à ce que le voyant SLEEP disparaisse.

Pour vérifier la durée restante, pressez le bouton [SLEEP]. Si vous pressez [SLEEP] tant que le délai est affiché, la durée est raccourcie de 10 minutes.

Écoute de sources audio—Suite

Cette section explique les fonctions pouvant être utilisées avec toutes les sources d'entrée.

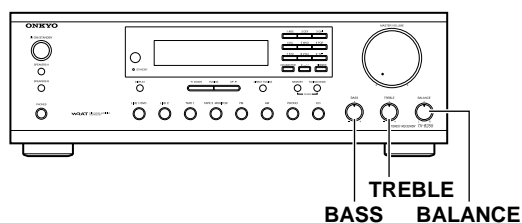

Utilisation des boutons Tone et Balance

Réglage des graves

Le bouton BASS règle les graves. Tournez-le vers le haut pour augmenter les graves. Tournez-le vers le bas pour réduire les graves. En règle générale, il devrait être réglé au milieu.

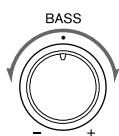

Réglage des aigus

Le bouton TREBLE règle les aigus. Tournez-le vers le haut pour augmenter les aigus. Tournez-le vers le bas pour réduire les aigus. En règle générale, il devrait être réglé au milieu.

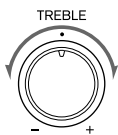

Ajustement de la balance

Le bouton BALANCE est utilisé pour régler le niveau du volume relatif des systèmes d'enceinte et des casques entre la gauche et la droite.

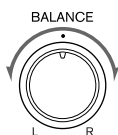

Enregistrement

Les législations en matière de copyright interdisent toute utilisation sortant du cadre privé d'enregistrements d'œuvres protégées par des droits d'auteur sans le consentement préalable!

Cette section explique comment enregistrer la source d'entrée sélectionnée sur un appareil capable d'enregistrer.

Boutons de sélection d'entrée

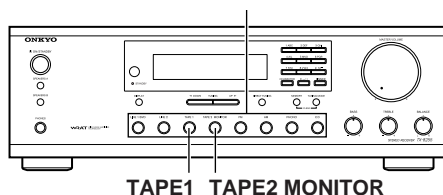

Enregistrement de la source d'entrée

Vous pouvez enregistrer un signal audio sur un appareil d'enregistrement branché aux prises TAPE 1 OUT ou TAPE 2 OUT.

Lorsque vous enregistrez un signal audio sur un appareil d'enregistrement branché aux prises TAPE 2 OUT, vous pouvez surveiller le son enregistré. Pour de plus amples détails, consultez la section "Surveillance du son enregistré" ci-dessous.

Lorsque vous souhaitez enregistrer l'entrée avec les prises TAPE 2 IN, vous ne pouvez pas enregistrer le son sur un appareil d'enregistrement branché sur les prises TAPE 1 OUT.

- 1 Préparez l'enregistreur :**
 - Réglez l'enregistreur de façon à ce qu'il soit prêt à enregistrer.
 - Si nécessaire, réglez le niveau d'enregistrement sur l'enregistreur.
 - Consultez le manuel de l'enregistreur pour plus d'informations.
- 2 Utilisez un autre bouton de sélection d'entrée que « TAPE 2 MONITOR » pour sélectionner l'appareil depuis lequel vous souhaitez enregistrer.**
- 3 Lancez la lecture de l'appareil sélectionné au point 1.**

Remarque :
Si vous choisissez une autre source d'entrée pendant l'enregistrement, c'est la nouvelle source d'entrée qui est enregistrée.

Remarque :

Le volume, la balance, la mise en sourdine et le correcteur de tonalité n'ont aucun effet sur le signal enregistré.

Surveillance du son enregistré

Lorsque vous enregistrez un signal audio sur un appareil d'enregistrement branché aux prises TAPE 2 OUT, vous pouvez surveiller le son enregistré. La fonction de surveillance du son enregistré vous permet de comparer les sons en basculant la sortie entre le son avant et après l'enregistrement.

TAPE 2 MONITOR



La pression de la touche TAPE 2 MONITOR active l'affichage du message "T2 MONITOR OFF". Maintenez la touche enfoncée pendant l'affichage du message et relâchez-la dès que le message "T2 MONITOR ON." apparaît.

Sur l'afficheur, à côté du nom de la source d'entrée apparaîtra le message "> T-2 ON". Toutefois si vous avez sélectionné un tuner comme source d'entrée seul le symbole ">" apparaîtra.

T2 MONITOR OFF



T2 MONITOR ON

Suivez la même procédure pour désactiver la fonction de surveillance du son.

Le flux du signal lors de la surveillance du son enregistré

Ampli-tuner

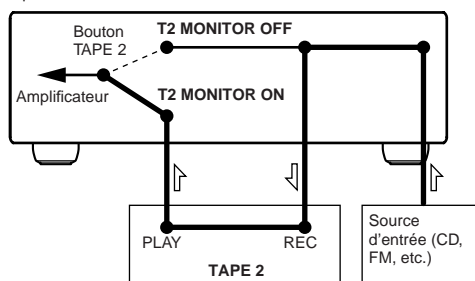

Le flux du signal lors de la surveillance du son avant l'enregistrement

Ampli-tuner

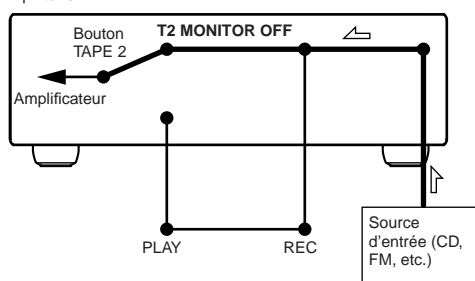

Ecoute de la radio

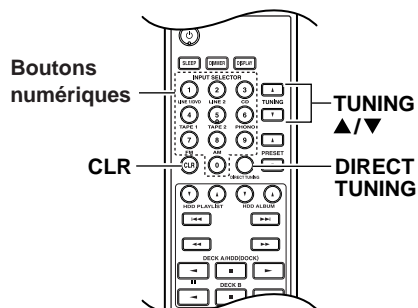
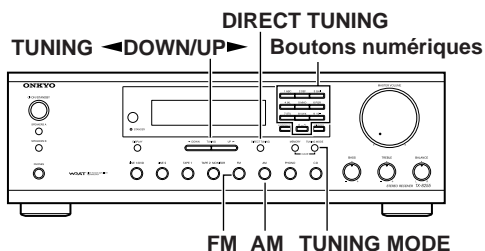

Réglage de l'intervalle de fréquences AM (pas en Amérique du Nord et en Europe)

Vous devez choisir l'intervalle de fréquences AM de votre région. Si vous modifiez ce paramètre, toutes les stations radio mémorisées sont effacées. Utilisez l'ampli-tuner pour exécuter la procédure ci-dessous.

1

Maintenez le bouton [AM] enfoncé et pressez le bouton [TUNING MODE].

Pressez le bouton [TUNING MODE] pour commuter le réglage d'intervalle de fréquences entre « 10 kHz » et « 9 kHz ».

AM
et
MEMORY TUNING MODE
CLEAR

AM Freq 10kHz

AM Freq 9kHz

Relâchez le bouton

Écoute de stations AM/FM

Grâce au tuner intégré, vous pouvez écouter les stations radio AM et FM.

1

Ampli-tuner

Choisissez « AM » ou « FM » avec le bouton [FM] ou [AM].

Dans cet exemple, la bande FM a été sélectionnée.

FM 87.5 MHz — ch

Bande Fréquence

(L'affichage est différent en fonction du pays.)

2

Ampli-tuner

MEMORY TUNING MODE CLEAR

Pressez le bouton [TUNING MODE] de sorte que le témoin AUTO apparaisse à l'écran ou disparaisse.

Recherche automatique des stations

Pour activer ce mode, pressez le bouton [TUNING MODE] pour allumer le témoin « AUTO ». Dans ce mode, vous captez la diffusion en stéréo.

Recherche manuelle des stations

Pour activer ce mode, pressez le bouton [TUNING MODE] pour éteindre le témoin « AUTO ». Dans ce mode, vous captez la diffusion en mono.

3

Ampli-tuner

DOWN TUNING UP

Pressez le bouton TUNING [◀ DOWN] ou [UP ▶].

Vous pouvez également utiliser les boutons TUNING [▲]/[▼] de la télécommande pour régler la radio.

Recherche automatique des stations

La recherche s'interrompt dès qu'une station a été trouvée.

Recherche manuelle des stations

La fréquence cesse de changer dès que vous relâchez le bouton.

Pressez plusieurs fois les boutons pour changer la fréquence par tranches.

■ Recherche des stations par fréquence

Vous pouvez également rechercher les stations AM et FM en entrant directement la fréquence souhaitée.

1 Ampli-tuner
DIRECT TUNING



Télécommande



Pressez le bouton [DIRECT TUNING].

FM  MHz

(L'affichage est différent en fonction du pays.)

2 Ampli-tuner



Télécommande



Dans les 8 secondes, utilisez les boutons numériques pour entrer la fréquence de la station radio.

Par exemple, pour syntoniser 87,5 (FM), pressez 8, 7, 5.

Mémorisation de stations AM/FM

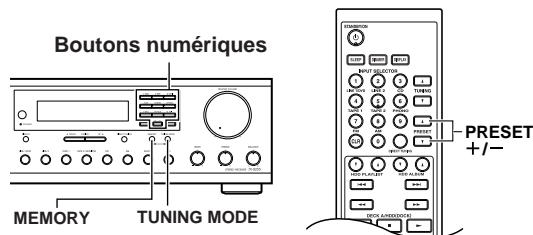

Vous pouvez enregistrer jusqu'à 40 de vos radios AM/FM préférées.

1 Recherchez la station AM/FM que vous souhaitez mémoriser.

2 Ampli-tuner
MEMORY



Le témoin MEMORY s'affiche et le numéro de la mémoire clignote.

FM 88.1 MHz MEMORY 

3 Ampli-tuner



Tant que le témoin MEMORY est affiché (environ 8 secondes), vous pouvez utiliser les boutons numériques sur l'ampli-tuner pour sélectionner un numéro de mémorisation entre 1 et 40.

4 Ampli-tuner
MEMORY



Pressez le bouton [MEMORY] pour mémoriser la station ou le canal.

La station ou le canal sont mémorisés et le numéro de la mémorisation cesse de clignoter.

Répétez cette procédure pour toutes les stations AM/FM que vous souhaitez mémoriser.

■ Sélection des stations ou canaux mémorisés

1 Ampli-tuner



Télécommande



Pour sélectionner une station ou un canal mémorisé, utilisez les boutons numériques sur l'ampli-tuner ou les boutons PRESET [▲]/[▼] sur la télécommande.

■ Effacement d'une station ou d'un canal mémorisé

1 Choisissez la station ou le canal mémorisé à effacer.

Consultez le paragraphe précédent.

2 Ampli-tuner
MEMORY TUNING MODE

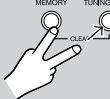

Maintenez le bouton [MEMORY] enfoncé en pressant le bouton [TUNING MODE].

La station ou le canal mémorisé choisi est effacé et son numéro disparaît de l'écran.

Sur le modèle nord-américain, la fréquence change par pas de 0,2 MHz sur la bande FM et de 10 kHz sur la bande AM. Sur les autres modèles, elle change par pas de 0,05 MHz sur la bande FM et de 9 kHz (ou 10 kHz) sur la bande AM.

Quand une station est trouvée, le témoin TUNED apparaît. Quand une station FM stéréo est trouvée, le témoin FM STEREO apparaît également.

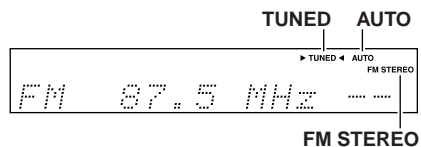

Réception d'une station FM stéréo faible

Si le signal d'une station FM stéréo est faible, il est possible que le tuner ne puisse pas la capter correctement. Dans ce cas, activez le mode de recherche manuelle et écoutez la station en mono.

RDS (modèles européens uniquement)

La fonction RDS n'est disponible que sur les modèles européens et ne peut être utilisée que dans les régions où des signaux RDS sont émis.

Quand une station RDS est trouvée, le témoin RDS apparaît.

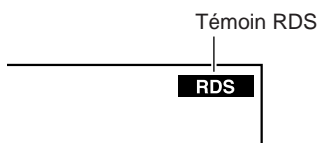

■ Qu'est-ce que « RDS » ?

RDS est l'acronyme de *Radio Data System*, un système de transmission de données des signaux radio FM. Il a été développé par l'Union Européenne de Radio-Télévision (UER) et est disponible dans la plupart des pays européens. De nombreuses stations FM s'en servent. Outre l'affichage d'informations, RDS vous permet aussi de trouver des stations radio par type (infos, sport, rock, etc.).

L'ampli-tuner reconnaît quatre types d'informations RDS :

PS (Program Service)

Si vous écoutez un canal RDS émettant des signaux PS, le nom de la station apparaît. Pressez le bouton [DISPLAY] pour afficher la fréquence pendant 3 secondes.

RT (Radio Text)

Quand l'appareil capte une station RDS diffusant des informations RT, le texte s'affiche à l'écran (voir page 28).

PTY (Program Type)

Cette fonction permet de rechercher des stations radio RDS par type (voir page 28).

TP (Traffic Program)

Cette fonction permet de rechercher des stations radio RDS diffusant des informations sur la circulation (voir page 28).

Remarques :

- Dans certains cas, les caractères affichés sur l'ampli-tuner peuvent différer de ceux transmis par la station de radio. Des caractères inattendus peuvent apparaître à la réception de caractères non reconnus. Il ne s'agit pas d'un dysfonctionnement.
- Si le signal d'une station RDS est faible, les données RDS peuvent apparaître par intermittence ou pas du tout.

Types de programmes RDS (PTY)

Type	Écran
Aucun	NONE
Actualités	NEWS
Affaires courantes	AFFAIRS
Informations	INFO
Sport	SPORT
Education	EDUCATE
Art dramatique	DRAMA
Culture	CULTURE
Science et technologie	SCIENCE
Divers	VARIED
Musique pop	POP M
Musique rock	ROCK M
Variétés	EASY M
Musique classique facile	LIGHT M
Musique classique	CLASSICS
Autres musiques	OTHER M
Météo	WEATHER
Finance	FINANCE
Programmes pour enfants	CHILDREN
Affaires sociales	SOCIAL
Religion	RELIGION
Ligne ouverte	PHONE IN
Voyages	TRAVEL
Loisirs	LEISURE
Jazz	JAZZ
Musique country	COUNTRY
Musique nationale	NATION M
Ancienne musique populaire	OLDIES
Musique folklorique	FOLK M
Documentaires	DOCUMENT
Test alarme	TEST
Alarme	ALARM

Affichage d'informations radio (RT)

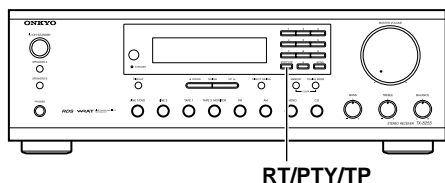

Quand l'appareil capte une station RDS diffusant des informations RT, le texte s'affiche à l'écran.

1



Pressez une fois le bouton [RT/PTY/TP].

Les informations RT défilent à l'écran.

Remarques :

- Le message « Waiting » apparaît lorsque l'ampli-tuner attend des informations RT.
- Si le message « No Text Data » apparaît à l'écran, il n'y a pas d'informations RT disponibles.

Recherche de stations par type (PTY)

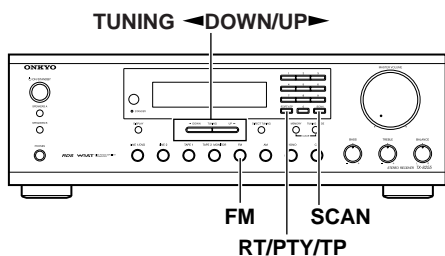

Vous pouvez chercher des stations par type.

1



Utilisez le bouton de sélection d'entrée [FM].

2



Pressez deux fois le bouton [RT/PTY/TP].

Le type de programme en cours s'affiche à l'écran.

3

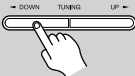

Utilisez les boutons TUNING [◀DOWN]/[UP▶] pour sélectionner le type de programme que vous souhaitez utiliser.

Consultez le tableau à la page 27.

4



Pour lancer la recherche, pressez [SCAN].

L'ampli-tuner cherche jusqu'à ce qu'il trouve une station du type spécifié ; il s'arrête alors brièvement avant de poursuivre la recherche.

5



Lorsque vous avez trouvé la station voulue, pressez [SCAN].

Si aucune station n'est détectée, le message « Not Found » apparaît.

Ecoute des informations sur la circulation (TP)

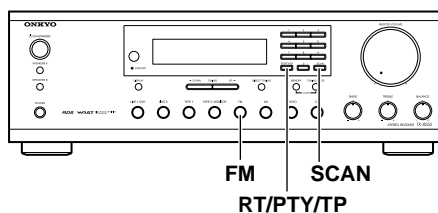

Vous pouvez rechercher les stations diffusant des informations sur la circulation routière.

1



Utilisez le bouton de sélection d'entrée [FM].

2



Pressez trois fois le bouton [RT/PTY/TP].

Quand l'appareil capte une station diffusant des informations TP (Traffic Program), « [TP] » s'affiche à l'écran et vous entendez automatiquement les informations sur la circulation dès leur diffusion. Si « TP » apparaît sans crochets, cela signifie que la station n'est pas en train d'émettre des informations sur la circulation (TP).

3



Pour localiser une station qui émet des informations TP, pressez [SCAN].

L'ampli-tuner effectue une recherche jusqu'à ce qu'il trouve une station émettant des informations TP.

Si aucune station n'est détectée, le message « Not Found » apparaît.

Appellation les canaux mémorisés (à l'exception du modèle européen)

A la réception d'une station mémorisée FM ou AM, au maximum 8 caractères (lettres, chiffres et certains symboles) peuvent être mémorisés, par exemple pour indiquer le nom de la station.

Vous pouvez attribuer un nom à la station RDS (pour le modèle européen).

Caractères pouvant être utilisés : A B C D E F G H I J K L M N O P Q R S T U V W X Y Z 1 2 3 4 5 6 7 8 9 0 - _ * /

Remarque : _ indique un espace.

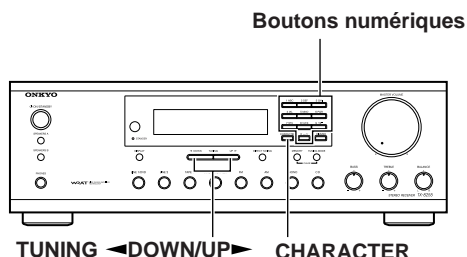

Saisie d'un nom

Par exemple, admettons qu'une station FM dont la fréquence est 89,50 MHz est mémorisée sous le numéro 2 et porte le nom « ONKYO ».

1 **Sélectionnez le canal mémorisé souhaité.**
(Consultez « Sélection des stations ou canaux mémorisés » page 26.)

2 **Pressez le bouton [CHARACTER] sur la face avant de l'appareil.**
La fréquence affichée à l'écran disparaît et le curseur clignote (_).



3 **Continuez à presser le bouton [5MNO] jusqu'à ce que « O » s'affiche.**
A chaque fois que vous pressez le bouton, le caractère qui apparaît à l'écran change dans l'ordre suivant : 5 → M → N → O → 5...
Si vous ne pressez aucun bouton pendant une seconde, le curseur passe automatiquement à la position suivante.



4 **Continuez à presser les boutons pour entrer les caractères souhaités.**
Pour entrer N, pressez le bouton [5MNO].
Pour entrer K, pressez le bouton [4JKL].
Pour entrer Y, pressez le bouton [9YZ-].

5 **Pressez le bouton [CHARACTER] pour mémoriser les caractères entrés.**



Si vous ne pressez aucun bouton pendant 16 secondes, l'opération s'interrompt automatiquement.

Remarque :

Pressez le bouton [DISPLAY] pour vérifier la fréquence lorsque vous entrez les caractères.

Correction d'un caractère

1 **Sélectionnez la station souhaitée.**
(Consultez « Sélection des stations ou canaux mémorisés » page 26.)

2 **Pressez le bouton [CHARACTER].**
Le premier caractère et le curseur clignotent en alternance.

3 **Pressez le bouton TUNING [◀ DOWN] ou [UP ▶] pour déplacer le curseur sous le caractère que vous souhaitez modifier.**

Le curseur se déplace vers la droite lorsque vous pressez le bouton [UP ▶] et vers la gauche lorsque vous pressez le bouton [◀ DOWN].

Effacement de tous les caractères
Pressez le bouton [DIRECT TUNING].

4 **Entrez le caractère désiré.**
Le caractère précédent est remplacé par le nouveau caractère.

5 **Pressez le bouton [CHARACTER].**

Branchement d'appareils n'étant pas atteints par les signaux de la télécommande (IR IN/OUT)

Pour commander l'ampli-tuner au moyen de la télécommande à partir d'un point éloigné, vous devez vous procurer un kit multiroom (vendu séparément) du type présenté ci-dessous :

- Systèmes de distribution et de commande Multiroom A/V comme ceux de Niles® et Xantech®

* Xantech est une marque déposée de Xantech Corporation.

* Niles est une marque déposée de Niles Audio Corporation.

Si le signal de la télécommande n'atteint pas le capteur de la télécommande de l'ampli-tuner

Disposition efficace du capteur

Exemple pour la pièce principale

Si l'ampli-tuner est placé dans un meuble stéréo ou tout autre meuble fermé dans lequel les rayons infrarouges de la télécommande ne peuvent pénétrer, il est impossible d'utiliser la télécommande. Dans ce cas, il est nécessaire d'installer un capteur infrarouge à l'extérieur du meuble pour capter les rayons infrarouges de la télécommande.

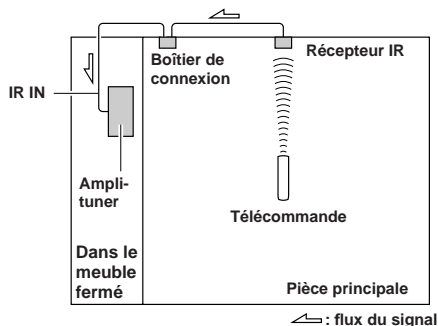

Exemple pour la zone distante

L'entrée IR IN vous permet de commander l'ampli-tuner depuis la zone distante au moyen de la télécommande, même si la zone distante est située à l'opposé du bâtiment de la zone principale. Ci-dessous figure le schéma de branchement pour la zone distante.

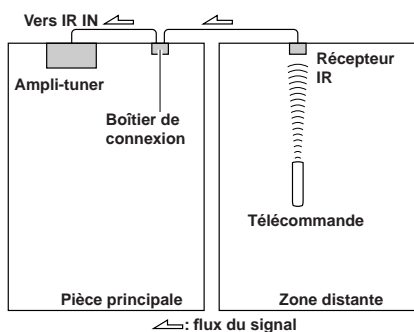

Branchements du capteur

Quand vous placez le récepteur IR dans la pièce principale, branchez le câble du boîtier de raccordement sur la borne IR IN.

Effectuez le branchement comme indiqué ci-après. Ne branchez pas d'appareil sur la prise d'alimentation tant que tous les branchements n'ont pas été effectués.

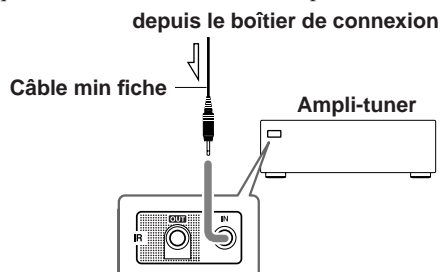

Si le signal de la télécommande n'atteint pas d'autres appareils

Disposition efficace du capteur

Dans ce cas, il est nécessaire de se procurer un émetteur IR. Branchez la mini fiche de l'émetteur IR à la borne IR OUT de l'ampli-tuner, puis placez l'émetteur IR sur le capteur infrarouge de l'appareil ou en face du capteur. Une fois l'émetteur IR branché, seule l'entrée de signal vers la borne IR IN est transmise à la borne IR OUT. L'entrée de signal de capteur infrarouge à l'avant de l'ampli-tuner n'est pas transmise à la borne IR OUT.

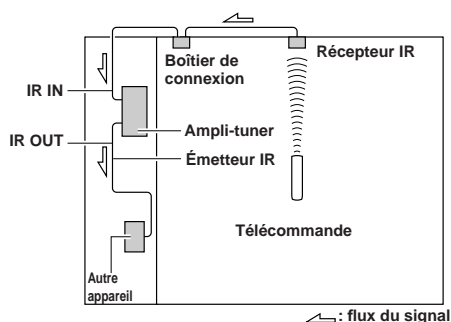

Branchements du capteur

Quand vous placez le récepteur IR dans la pièce principale, branchez le câble du boîtier de raccordement sur la borne IR OUT.

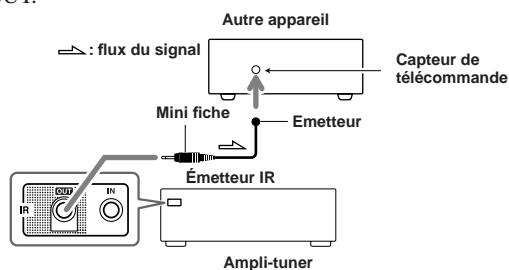

Dépannage

Si vous rencontrez des problèmes pendant l'utilisation de l'ampli-tuner, cherchez-en la solution dans cette section.

Si cela ne permet pas de résoudre le problème, tentez de réinitialiser l'ampli-tuner avant de contacter votre revendeur Onkyo.

Pour rétablir les réglages d'usine de l'ampli-tuner, mettez-le sous tension et maintenez le bouton [LINE 2] enfoncé en pressant le bouton [ON/STANDBY].

« Clear » apparaît à l'écran et l'ampli-tuner passe en mode de veille.

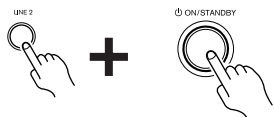

La réinitialisation de l'ampli-tuner supprime les stations radio mémorisées et les réglages personnalisés.

Alimentation

Impossible de mettre l'ampli-tuner sous tension

- Vérifiez que le cordon d'alimentation est correctement branché à la prise murale.
- Débranchez le cordon d'alimentation de la prise murale et attendez au moins 5 secondes avant de le rebrancher.

L'indicateur STANDBY clignote

- Le circuit de protection de l'amplificateur est activé. Débranchez immédiatement le cordon d'alimentation de la prise murale. Débranchez tous les câbles d'enceinte et sources d'entrée et laissez l'ampli-tuner débranché pendant une heure. Rebranchez ensuite le cordon d'alimentation et pressez à nouveau le bouton [ON/STANDBY]. Si cela ne permet pas de résoudre le problème, contactez votre revendeur Onkyo.

Son

Le son est très bas ou inaudible

- Vérifiez que le jeu d'enceinte A ou B est en marche (page 20).
- Vérifiez que toutes les fiches audio sont bien branchées à fond (pages 12 - 18).
- Vérifiez que la polarité des câbles d'enceintes est correcte et que les portions de fil dénudées sont bien en contact avec la partie métallique de chaque borne d'enceinte (page 12).
- Vérifiez si les câbles des enceintes ne produisent pas de court-circuit.
- Vérifiez que les entrées et sorties de tous les appareils sont correctement branchées.
- Vérifiez que vous avez choisi la source d'entrée correcte (page 20).
- Si le témoin MUTING est affiché à l'écran, pressez le bouton [MUTING] de la télécommande pour désactiver la mise en sourdine de l'ampli-tuner (page 21).
- Si votre platine disque n'est pas équipée d'un préampli phono intégré, vous devez en brancher un entre la platine et l'ampli-tuner. Si votre platine disque fonctionne avec une cartouche MC, utilisez un préampli MC ou un transformateur MC et un préampli phono.

Bruit audible

- N'attachez pas les câbles audio avec les cordons d'alimentation ni les câbles d'enceintes dans un même faisceau car cela pourrait nuire à la qualité du son.
- Un câble audio capte peut-être des interférences. Changez la position des câbles.

Tuner

La réception est parasitée, la réception FM stéréo est mauvaise, ou le témoin FM STEREO ne s'affiche pas

- Déplacez votre antenne.
- Eloignez l'ampli-tuner de votre téléviseur ou ordinateur.
- Écoutez la station en mono (page 26).
- Pendant l'écoute d'une station AM, l'utilisation de la télécommande peut produire du bruit.
- Le passage de véhicules ou d'avions peut produire des interférences.
- Les murs en béton affaiblissent les signaux radio captés.
- Si vous n'arrivez pas à améliorer la réception, installez une antenne extérieure.

Télécommande

La télécommande ne fonctionne pas

- Vérifiez que les piles sont installées conformément aux indications de polarité (page 5).
- Installez des piles neuves. Ne mélangez jamais des piles neuves avec des piles usagées, ni des types de piles différents (page 5).
- Vérifiez que la télécommande n'est pas trop éloignée de l'ampli-tuner et qu'il n'y a pas d'obstacle entre la télécommande et le capteur de télécommande de l'ampli-tuner (page 11).
- Veillez à ce que l'ampli-tuner ne soit pas exposé aux rayons directs du soleil ou à des lumières fluorescentes. Déplacez-le si nécessaire (page 11).

Impossible de piloter d'autres appareils

- Si vous avez branché un dock Remote Interactive DS-A1 de Onkyo compatible **RI** aux prises TAPE 1 sur l'ampli-tuner, vous devez régler l'affichage d'entrée sur HDD pour que votre télécommande fonctionne correctement (voir page 19).
- S'il s'agit d'un appareil Onkyo, vérifiez que le câble **RI** et le câble audio analogique sont correctement branchés. La seule connexion du câble **RI** ne permet pas le pilotage (page 17).
- Avec certains appareils, certains boutons ne fonctionnent pas normalement, voire pas du tout.
- Pour piloter un appareil Onkyo branché via **RI**, pointez la télécommande vers l'ampli-tuner.

Enregistrement

Impossible d'enregistrer

- Sur votre enregistreur, vérifiez que la source d'entrée sélectionnée est correcte.
- Pour éviter les boucles du signal et l'endommagement de l'ampli-tuner, les signaux d'entrée ne sont pas transmis aux sorties avec le même nom (p. ex., TAPE IN à TAPE OUT).

Autres

Les fonctions **RI** ne fonctionnent pas

- Pour utiliser **RI**, vous devez effectuer un branchement **RI** et un branchement audio analogique (RCA) entre l'appareil et l'ampli-tuner, même si le branchement est numérique (page 17).

L'ampli-tuner comporte un microprocesseur pour le traitement du signal et les fonctions de pilotage. Dans des cas rarissimes, la présence de fortes interférences, de bruit d'une source externe ou d'électricité statique peut bloquer le microprocesseur. Si vous rencontrez ce phénomène exceptionnel, débranchez le cordon d'alimentation de la prise secteur, attendez au moins cinq secondes et rebranchez l'appareil au secteur.

Onkyo décline toute responsabilité pour des dommages (notamment les coûts de location de CD) résultant d'un enregistrement raté suite à un dysfonctionnement de l'appareil. Avant d'enregistrer des données importantes, vérifiez que l'enregistreur fonctionne correctement.

Avant de débrancher le cordon d'alimentation de la prise murale, veillez à mettre l'ampli-tuner en mode de veille.

Sauvegarde des réglages

L'ampli-tuner contient un système de sauvegarde des réglages sans pile qui conserve les stations radio mémorisées et d'autres réglages quand vous mettez l'appareil hors tension ou si vous le débranchez du secteur. Bien que ce système ne requière aucune pile, il faut brancher l'ampli-tuner au secteur pour recharger la batterie du système de sauvegarde. Quand elle est entièrement chargée, l'ampli-tuner conserve les réglages mémorisés pendant plusieurs semaines. Cette durée sera toutefois plus courte dans un climat humide.

Fiche technique

Section amplificateur

Puissance de sortie spécifiée (FTC) (Amérique du Nord)	
Tous les canaux :	50 watts minimum de courant continu par canal, charges 8 ohm, 2 canaux de 20 Hz à 20 kHz, avec une distorsion harmonique maximale de 0,08 %
Puissance de sortie spécifiée (IEC) (Europe et Australie)	2 canaux × 90 W à 4 ohms, 1 kHz, 1 canaux
Puissance de sortie maximale (JEITA) (Asie)	90 W à 4 ohms, 1 kHz, 2 canaux
Puissance dynamique	
Amérique du Nord :	135 W + 135 W (2 Ω) 105 W + 105 W (4 Ω) 70 W + 70 W (8 Ω)
Europe et Australie :	110 W + 110 W (2 Ω) 90 W + 90 W (4 Ω) 55 W + 55 W (8 Ω)
Distorsion harmonique totale (DHT)	0,08 % (à la puissance spécifiée)/ 0,08 % (1 kHz, 1 W)
Facteur d'atténuation	60 (avant, 1 kHz, 8 Ω)
Sensibilité d'entrée et impédance	150 mV/ 50 kΩ (LINE) 2,5 mV/ 50 kΩ (PHONO MM)
Niveau de sortie et impédance	150 mV/ 2,2 kΩ (REC OUT)
Réponse en fréquence	10 Hz–100 kHz/ +1 dB–3 dB (CD)
Réglage de timbre	±10 dB, 100 Hz (BASS) ±10 dB, 10 kHz (TREBLE)
Rapport signal/bruit	100 dB (LINE, IHF-A) 80 dB (PHONO, IHF-A)
Impédance des enceintes	4 Ω–16 Ω

Section tuner

■ FM

Plage de fréquence de syntonisation	Amérique du Nord: 87,5 MHz– 107,9 MHz Autres : 87,5 MHz– 108,0 MHz
-------------------------------------	---

■ AM

Plage de fréquence de syntonisation	Amérique du Nord : 530 kHz–1710 kHz Autres : 522 kHz–1611 kHz
-------------------------------------	--

Canal programmé	40
-----------------	----

Caractéristiques générales

Alimentation	Amérique du Nord : CA 120 V, 60 Hz Europe : CA 230-240 V, 50 Hz Autres : CA 230-240 V, 50Hz
Consommation	Amérique du Nord : 2,1 A Europe : 180 W Autres : 180 W
Consommation en état de veille	Amérique du Nord : 0,2 W Autres : 0,3 W
Dimensions (L × H × P)	435 × 149 × 340 mm 17-1/8" × 5-7/8" × 13-3/8"
Poids	7,5 kg 16,5 lbs

■ Entrées audio

Entrées analogiques	PHONO, CD, TAPE 1, TAPE 2, LINE 1, LINE 2
---------------------	---

■ Sorties audio

Sorties analogiques	TAPE 1, TAPE 2
Sorties pour enceintes	SPEAKERS A SPEAKERS B
Prise pour casque d'écoute	1
Entrée / sortie IR	1/1

Les spécifications et caractéristiques sont susceptibles d'être modifiées sans préavis.

ADVERTENCIA:

PARA REDUCIR EL RIESGO DE INCENDIOS O DE DESCARGAS ELÉCTRICAS, NO EXPONGA ESTE APARATO A LA LLUVIA NI A LA HUMEDAD.

PRECAUCIÓN:

PARA REDUCIR EL RIESGO DE DESCARGAS ELÉCTRICAS, NO quite la cubierta (o panel posterior). En su interior no existe ninguna pieza que pueda reparar el usuario. En caso de avería, solicite los servicios de personal de reparación cualificado.



WARNING
RISK OF ELECTRIC SHOCK
DO NOT OPEN

AVIS
RISQUE DE CHOC ELECTRIQUE
NE PAS OUVRI



El símbolo de rayo con cabeza de flecha, inscrito en un triángulo equilátero, tiene la finalidad de avisar al usuario la presencia de "tensiones peligrosas" no aisladas dentro de la caja del producto que son de magnitud suficiente como para constituir un riesgo de descargas eléctricas a personas



El signo de exclamación, inscrito en un triángulo equilátero, tiene la finalidad de avisar al usuario la presencia de instrucciones importantes de operación y mantenimiento (reparación) en la literatura que acompaña a este producto.

Instrucciones de seguridad importantes

1. Lea estas instrucciones.
2. Guarde estas instrucciones.
3. Tenga en cuenta todas las advertencias.
4. Siga todas las instrucciones.
5. No use este aparato cerca del agua.
6. Límpielo únicamente con un paño seco.
7. No bloquee los orificios de ventilación. Instálelo siguiendo las instrucciones del fabricante.
8. No lo instale cerca de radiadores, aparatos de calefacción, estufas ni ningún tipo de aparatos (incluyendo amplificadores) que generen calor.
9. Tenga en cuenta los fines de seguridad de los conectores con derivación a masa y / o polarizados. Los conectores polarizados tienen dos contactos, uno de mayor tamaño que el otro. Un conector con derivación a masa tiene dos contactos con un tercero para derivar a masa. El contacto ancho o el tercer contacto se instalan con fines de seguridad. Si el conector del equipo no encaja en la toma de corriente disponible, acuda a un técnico electricista cualificado para que le sustituya la toma obsoleta.
10. Evite que el cable de alimentación pueda ser pisado o atrapado, en especial en los conectores, y en los puntos en que sale del aparato.
11. Use sólo los accesorios / conexiones especificados por el fabricante.
12. Use sólo el soporte, trípode, abrazadera o mesa indicados por el fabricante, o vendidos junto con el aparato. Si utiliza una mesilla con ruedas, tenga cuidado, al desplazar el conjunto de mesilla / aparato, ya que si se vuelca podría recibir lesiones.
13. Desconecte este aparato si hay tormenta o cuando no vaya a ser utilizado por largos períodos de tiempo.
14. Deje que el mantenimiento lo lleve a cabo personal cualificado. Es necesario reparar el aparato cuando ha recibido algún tipo de daño, como por ejemplo si el cable de alimentación ha sufrido daños, si se ha derramado algún líquido en el interior del aparato o si éste ha quedado expuesto a la lluvia o humedad y no funciona normalmente o si ha caído al suelo.
15. Daños que requieren reparación
Desenchufe el aparato y solicite los servicios de personal cualificado cuando:
 - A. El cable de alimentación o el enchufe esté dañado.
 - B. En el interior del aparato hayan entrado objetos sólidos o líquidos.
 - C. El aparato haya estado expuesto a la lluvia o al agua.
 - D. El aparato parezca no funcionar adecuadamente aunque se sigan las instrucciones de operación. Ajuste solamente los controles indicados en el manual de instrucciones, ya que un ajuste inadecuado podría resultar en daños, y podría requerir el trabajo laborioso de un técnico cualificado para devolver el aparato a su funcionamiento normal.
 - E. El aparato haya caído o haya sufrido otros daños, y
 - F. El aparato parezca no funcionar normalmente, indicando que necesita reparación
16. Introducción de objetos sólidos y líquidos
No introduzca nunca ningún objeto a través de las aberturas del aparato, ya que podrían tocar puntos de tensión peligrosa o cortocircuitar partes, lo que resultaría en un incendio o descargas eléctricas. El equipo no se debería exponer a gotas ni a salpicaduras y nunca debería colocar objetos que contengan líquidos, como los floreros, encima de éste. No coloque velas ni otros objetos incandescentes encima de la unidad.
17. Baterías
Tenga en cuenta los aspectos ambientales y siga las regulaciones locales a la hora de desechar las baterías.
18. Si instala el aparato en una instalación empotrada, como en una estantería o en una librería, asegúrese de que esté bien ventilado.
Deje 20 cm de espacio libre por encima y por los lados y 10 cm en la parte posterior. El borde posterior del estante o el tablero de encima del aparato debería estar a unos 10 cm del panel posterior o de la pared, de forma que deje un espacio libre para que el aire caliente pueda circular.

ADVERTENCIA PARA CARRITOS CON RUEDAS



S3125A

Precauciones

1. **Copyright de las grabaciones**—A menos que se utilice de forma exclusivamente personal, la grabación de material sujeto a copyright es ilegal sin el permiso del propietario del copyright.
2. **Fusible de CA**—El fusible de CA se encuentra en el interior de la unidad y no es un elemento accesible al usuario. Si todavía no puede activar la unidad, póngase en contacto con su distribuidor Onkyo.
3. **Mantenimiento**—De vez en cuando limpie esta unidad con un paño suave. Para la suciedad más difícil de eliminar, use un paño suave ligeramente humedecido con una solución de agua y detergente suave. A continuación, seque la unidad inmediatamente con un paño limpio. No use paños abrasivos, alcohol, ni disolventes químicos de ningún tipo ya que con ellos podría dañar el acabado de la unidad e incluso borrar la serigrafía del panel.

4. Alimentación

ATENCIÓN

ANTES DE CONECTAR LA UNIDAD POR PRIMERA VEZ, LEA CON ATENCIÓN LA SECCIÓN SIGUIENTE.

Los voltajes de las tomas de CA varían para cada país. Compruebe que el voltaje de su zona cumpla con los requisitos de voltaje indicados en la etiqueta de características que se encuentra en el panel posterior de esta unidad (por ejemplo, AC 230 V, 50 Hz o AC 120 V, 60 Hz).

El enchufe del cable de alimentación se utiliza para desconectar esta unidad de la fuente de alimentación CA. Asegúrese de que el enchufe puede siempre utilizarse de forma inmediata (debe ser fácilmente accesible).

Algunos modelos tienen un conmutador selector de voltaje que proporciona compatibilidad con los sistemas de alimentación de todo el mundo. Antes de conectar este tipo de modelo, asegúrese de que el selector de voltaje está ajustado al voltaje correcto de su zona.

Presionando el botón [ON/STANDBY] para seleccionar el modo Standby no se apaga del todo la unidad. Si no tiene previsto utilizar la unidad durante un periodo prolongado, retire el cable de alimentación de la toma de CA.

5. **Nunca toque esta unidad con las manos húmedas**—Nunca utilice esta unidad ni su cable de alimentación si tiene las manos húmedas o mojadas. Si penetra agua o algún otro líquido en el interior de esta unidad, hágalo revisar por su distribuidor Onkyo.
6. **Notas acerca del manejo de la unidad**
 - Si tiene que transportar esta unidad, use el empaque original para empaquetarlo de la misma forma en que estaba empaquetado originalmente al adquirirlo.
 - No use cerca de la unidad líquidos volátiles como aerosoles insecticidas. No deje por mucho tiempo objetos de plástico o goma sobre esta unidad ya

que, con el tiempo, podrían dejar marcas en la superficie.

- Después de un uso prolongado, es posible que los paneles superior y posterior de esta unidad se calienten. Esto es normal.
- Si no va a usar esta unidad por un largo período de tiempo, es posible que al activarla de nuevo no funcione correctamente, por lo que es aconsejable que la utilice de vez en cuando.

Para los modelos europeos

Declaración de Conformidad	
Nosotros, de ONKYO EUROPE ELECTRONICS GmbH LIEGNITZERSTRASSE 6, 82194 GROEBENZELL, ALEMANIA	
declaramos, bajo nuestra propia responsabilidad, que el producto de ONKYO que se describe en el presente manual de instrucciones cumple con las normas técnicas EN60065, EN55013, EN55020 y EN61000-3-2, -3-3.	
GROEBENZELL, ALEMANIA	
ONKYO EUROPE ELECTRONICS GmbH	

Contenido

Introducción

Instrucciones de seguridad importantes	2
Precauciones	3
Contenido	4
Accesorios incluidos	4
Instalar las pilas	5
Características	5
Empezar a conocer el receptor	6
Panel frontal	6
Panel posterior	8
Pantalla	9
Mando a distancia	10
Usar el mando a distancia	11

Conexiones

Conectar los altavoces	12
Precauciones durante la conexión de los altavoces	12
Conectar los cables de los altavoces	12
Conectar la antena	13
Conexión de la antena FM de interiores	13
Conexión de la antena en bucle AM	13
Conexión de una antena FM de exteriores	14
Conexión de una antena AM de exteriores	14
Conectar otros componentes	15
Conectar un tocadiscos	15
Conectar un reproductor de CDs	15
Conectar un componente de grabación	16
Conectar un Dock Remoto Interactivo (Dock RI)	16
Conectar un reproductor de DVDs	16
Conectar un televisor u otro componente con salida de audio	17
Conectar componentes RI	17
Conectar los cables de alimentación de otros componentes	18
Conectar el cable de alimentación	18

Disfrutar de las fuentes de audio

Encender el receptor	19
Encendido y Standby	19
Cambiar la visualización de la pantalla de entrada	19
Disfrutar de las fuentes de audio	20
Enmudecer el receptor (sólo mando a distancia)	21
Usar auriculares	21
Ajustar el brillo de la pantalla	21
Usar el temporizador Sleep (sólo mando a distancia)	21
Usar los mandos Tone y Balance	22
Grabación	23
Grabar la fuente de entrada	23
Escuchar la radio	25
Configuración de la fase de frecuencia AM (no para modelos norteamericanos y europeos)	25
Escuchar emisoras AM/FM	25
Utilizar RDS (sólo modelos europeos)	27
Denominar los canales programados (modelos no europeos)	29
Introducir el nombre	29
Corregir un carácter	29
Conectar componentes no alcanzados por las señales del mando a distancia (IR IN/OUT)	30
Si la señal del mando a distancia no alcanza el sensor remoto del receptor	30
Si la señal del mando a distancia no llega a otros componentes	30

Otros

Resolución de problemas	31
Especificaciones	33

Accesorios incluidos

Compruebe que no falta ninguno de los accesorios siguientes:

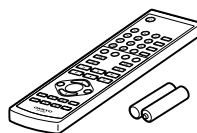

Mando a distancia y dos pilas (AA/R6)



Antena FM de interiores

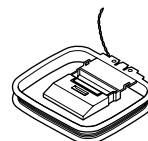

Antena en bucle AM

* En los catálogos y embalajes, la letra al final del nombre del producto indica el color. Las especificaciones y el funcionamiento son los mismos, independientemente del color.

Instalar las pilas

- 1** Quite la cubierta de las pilas presionando la lengüeta y tire de la cubierta hacia arriba.

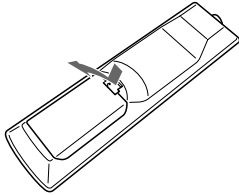

- 2** Inserte dos pilas tamaño AA en el compartimiento de las pilas.

Siga cuidadosamente el diagrama de polaridad (símbolos positivo + y negativo -) que se encuentra dentro del compartimiento de las pilas.

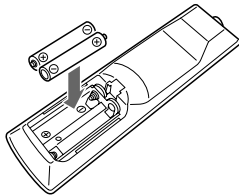

- 3** Cuando las pilas están instaladas y colocadas correctamente, coloque la cubierta del compartimiento.

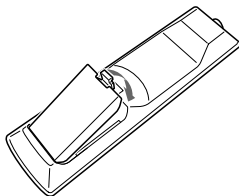

Notas:

- Si el mando a distancia no funciona correctamente, cambie las pilas.
- No mezcle pilas viejas y nuevas ni tipos de pilas diferentes.
- Si no tiene intención de utilizar el mando a distancia durante mucho tiempo, quite las pilas para evitar posibles pérdidas y corrosiones.
- Las pilas agotadas se deben sacar lo antes posible para evitar daños por pérdidas o corrosión.

Características

- Panel frontal de aluminio cepillado con nuevo diseño
- 50 vatios/canal a 8 ohmios (FTC) (modelo norteamericano)
- 90 vatios/canal a 4 ohmios (IEC) (modelos europeos y australianos)
- WRAT (Wide Range Amplifier Technology, Tecnología de Amplificador de Gama Amplia)
- Impulsor de alto voltaje, baja impedancia
- Circuitos de etapa de salida discreta
- 5 entradas de audio (CD, TAPE 1, TAPE 2, LINE 1/DVD, LINE 2) y 2 salidas
- Entrada fono
- Terminales de altavoces A/B
- RDS (PS/PTY/RT/TP)(modelo europeo)
- Entrada/salida IR
- Terminales de altavoces compatibles con conector tipo banana (modelo norteamericano)
- Compatible con el Dock interactivo remoto del iPod

Empezar a conocer el receptor

Panel frontal

Modelos norteamericanos

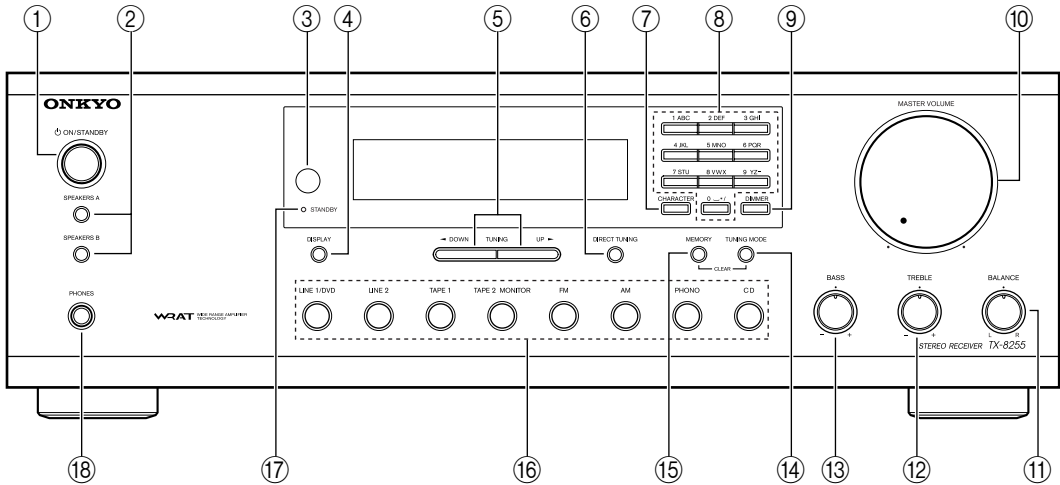

Otros modelos

* Los nombres de los botones y de otros mandos pueden variar según el país de destino. Para mayor información, consulte la descripción en la página siguiente.

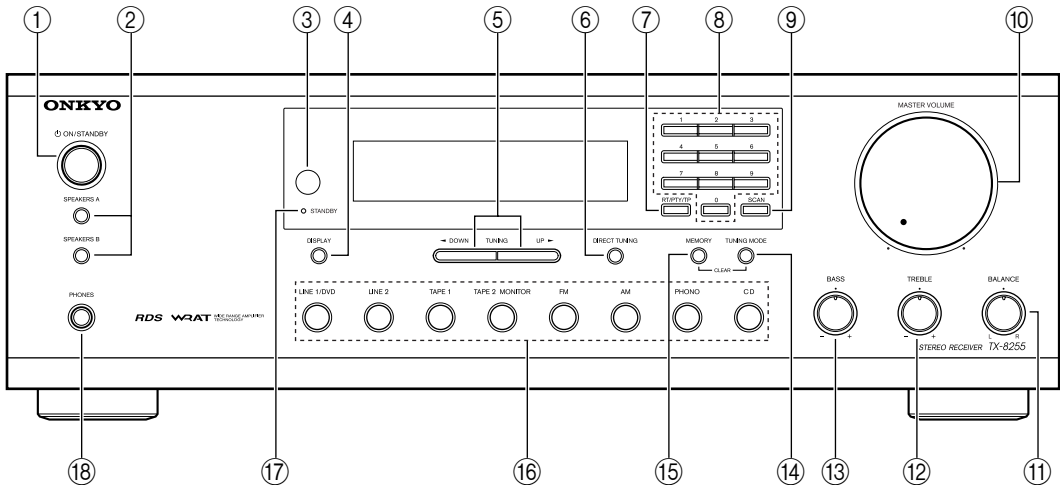

Algunas secciones numéricas de los botones (como ⑦ y ⑨) contienen diferentes descripciones del botón porque el nombre y la función varían según el modelo o el país de destino. Consulte la descripción que corresponde al modelo que posee.

Para obtener información detallada, consulte las páginas entre paréntesis.

① **Botón ON/STANDBY (19)**

Enciende el receptor o lo pone en el modo Standby.

② **Interruptores SPEAKERS A y B (20)**

Enciende o apaga el conjunto de altavoces A y B.

③ **Sensor del control remoto (11)**

Recibe señales de control del mando a distancia.

④ **DISPLAY (27)**

Visualiza varias informaciones sobre la fuente de entrada actualmente seleccionada.

⑤ **Botones TUNING UP/DOWN (25, 28)**

Se utilizan para sintonizar la radio.

⑥ **Botón DIRECT TUNING (26)**

Cuando conoce la frecuencia de la emisora que desea escuchar, puede seleccionarla introduciendo la frecuencia directamente mediante este botón y los botones numéricos.

⑦ **Botón CHARACTER**

Se utiliza para etiquetar el número programado de la emisora FM o AM.

Botón RT/PTY/TP (28)

En los modelos europeos, éste es el botón RT/PTY/TP y se utiliza con el sistema RDS (Radio Data System). Consulte “Utilizar RDS (sólo modelos europeos)” en la página 27.

⑧ **Botones numéricos (26, 29)**

Se utilizan para seleccionar una emisora introduciendo directamente la frecuencia, o bien para etiquetar el número programado de la emisora.

⑨ **Botón DIMMER (21)**

Ajusta el brillo de la pantalla.

Botón SCAN (28)

Se utiliza para buscar una emisora en transmisión RDS.

⑩ **Mando MASTER VOLUME (20)**

Ajusta el volumen del receptor.

⑪ **Mando BALANCE (22)**

Ajusta el balance de nivel de sonido entre el canal derecho e izquierdo de los altavoces y auriculares.

⑫ **Mando TREBLE (22)**

Este mando ajusta el nivel de los agudos.

⑬ **Mando BASS (22)**

Este mando ajusta el nivel de los bajos.

⑭ **Botón TUNING MODE (25, 26)**

Selecciona el modo de sintonización Auto o Manual para las emisoras AM y FM.

⑮ **Botón MEMORY (26)**

Se utiliza para almacenar o borrar las emisoras de radio programadas.

⑯ **Botones del selector de entrada (20, 23)**

Seleccionan las fuentes de entrada.

El botón TAPE 2 MONITOR también se utiliza para monitorear el sonido grabado.

⑰ **Indicador STANDBY (19)**

Se enciende cuando el receptor está en el modo Standby y parpadea mientras recibe la señal del mando a distancia.

⑱ **Jack PHONES (21)**

Este jack fono de 1/4 de pulgada se utiliza para conectar unos auriculares estéreo estándares para escuchar en silencio.

Panel posterior

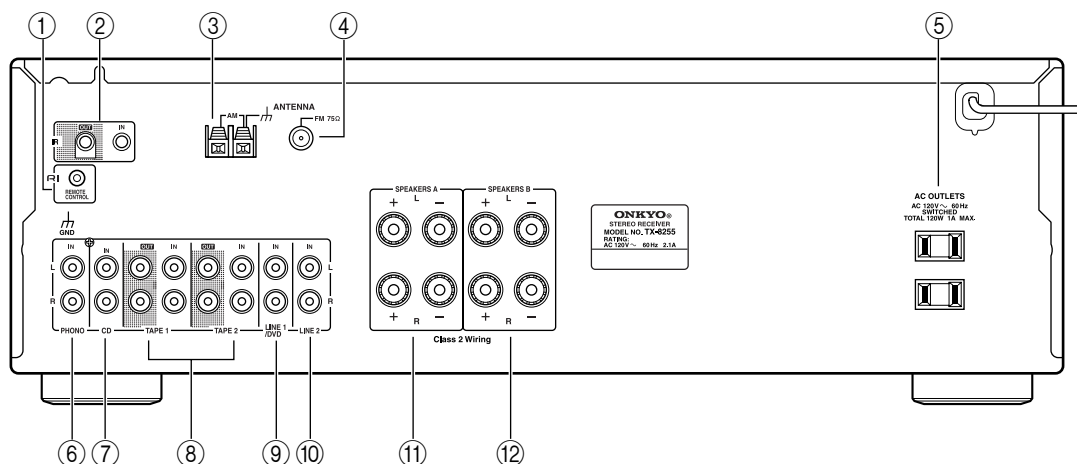

① Jacks **RI** REMOTE CONTROL

Estos jacks **RI** (Remoto Interactivo) pueden conectarse a los jacks **RI** de otros componentes de audio Onkyo. El mando a distancia del receptor se puede utilizar para controlar todos los componentes. Para usar el **RI**, debe realizar una conexión de audio analógico entre el receptor y cada componente.

② IR IN/OUT

Se puede conectar un receptor IR disponible en el mercado al jack IR IN, para poder controlar el receptor cuando está fuera del campo visual, por ejemplo instalado en un armario.

Se puede conectar un transmisor IR disponible en los comercios al jack IR OUT para pasar las señales del mando a distancia IR (infrarrojo) a otros componentes.

③ AM ANTENNA

Estos terminales de entrada sirven para conectar una antena AM.

④ FM ANTENNA

Este jack sirve para conectar una antena FM.

⑤ AC OUTLET

Esta toma de CA conectada se puede utilizar para alimentar otro componente. El tipo de toma depende del país en que adquirió el receptor.

⑥ PHONO (MM) IN y terminal de tierra

Esta entrada de audio analógico se utiliza para conectar un tocadiscos con portaagujas con imán móvil. El tornillo ubicado arriba a la derecha de las entradas PHONO (MM) sirve para conectar un cable de tierra del tocadiscos.

⑦ CD IN

Esta entrada de audio analógico sirve para conectar la salida de audio analógico de un reproductor de CDs.

⑧ TAPE 1/2 IN/OUT

Estas entradas y salidas de audio analógico sirven para conectar una grabadora con una entrada y salida de audio analógico, como una platina de casete, grabadora de MDs, etc.

⑨ LINE 1/DVD

Esta entrada de audio analógico sirve para conectar una salida de audio analógico de un componente (DVD, Dock Remoto Interactivo, etc.).

⑩ LINE 2 IN

Esta entrada de audio analógico sirve para conectar la salida de audio analógico de un componente (televisor, etc.).

⑪ SPEAKERS A

Estos terminales sirven para conectar el grupo de altavoces A.

⑫ SPEAKERS B

Estos terminales sirven para conectar el grupo de altavoces B.

Consulte las páginas 12–18 para obtener más información acerca de este tipo de conexión.

Pantalla

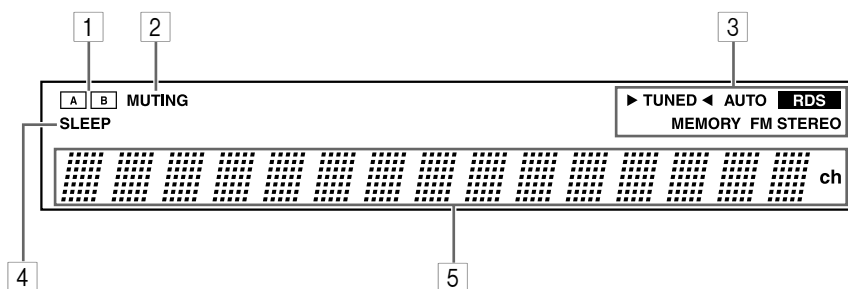

Para obtener información detallada, consulte las páginas entre paréntesis.

1 Indicadores de altavoces A y B

El indicador A se enciende cuando está encendido el conjunto de altavoces A. El indicador B se enciende cuando está encendido el conjunto de altavoces B.

2 Indicador MUTING

Parpadea cuando el receptor está en el modo silencioso (MUTING).

3 Indicadores de radio

TUNED: Se enciende cuando está sintonizado en una emisora de radio.

AUTO: Para las emisoras AM y FM, se enciende cuando está seleccionado el modo Auto Tuning y se apaga cuando está seleccionado el modo Manual Tuning.

RDS (sólo para los modelos europeos):

Se enciende cuando está sintonizado en una emisora de radio que suporta el sistema RDS (Radio Data System).

MEMORY: Se enciende al programar emisoras de radio.

FM STEREO: Se enciende cuando está sintonizado en una emisora FM estéreo.

4 Indicador SLEEP

Se enciende cuando se programa la función Sleep.

5 Área de mensajes

Visualiza varias informaciones sobre la fuente de entrada seleccionada.

Mando a distancia

Para obtener información detallada, consulte las páginas entre paréntesis.

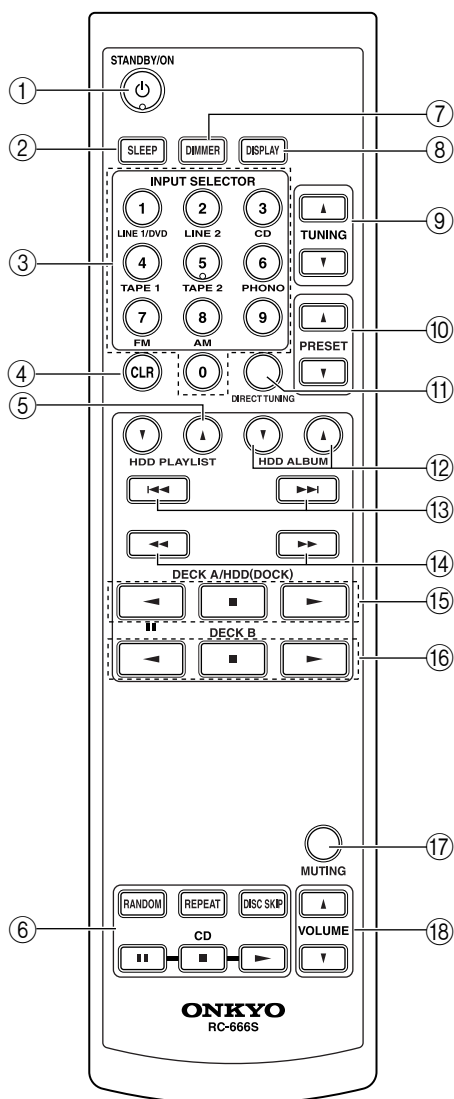

- Botón STANDBY/ON (19)**
Enciende el receptor o lo pone en el modo Standby.
- Botón SLEEP (21)**
Se utiliza con la función Sleep.
- Botones INPUT SELECTOR (20) (selector de entrada) y botones numéricos (26)**
Al presionar uno de estos botones, la fuente de entrada cambia a la que se indica debajo del botón. El botón sin etiqueta no funciona para la selección de la fuente de entrada. Tras presionar el botón DIRECT TUNING, estos botones funcionan como botones numéricos durante unos 5 segundos. Durante este plazo, los botones pueden utilizarse para seleccionar directamente emisoras de radio AM y FM y canales de radio vía satélite.
- Botón CLR (25)**
Se utiliza para introducir directamente la frecuencia de la emisora o para borrar el número introducido.
- Botones HDD PLAYLIST [▲]/[▼]**
Seleccionan una lista de reproducción memorizada en un componente HDD.
- Botones de funcionamiento CD**
RANDOM: se utiliza con la función de reproducción aleatoria.
REPEAT: se utiliza con las funciones de reproducción repetida.
DISC SKIP: cambia el disco cargado cuando está conectado el cambiador de CDs.
[||]: efectúa un alto de la reproducción de un CD.
[■]: detiene la reproducción de un CD.
[▶]: empieza la reproducción de un CD.
- Botón DIMMER (21)**
Ajusta el brillo de la pantalla.
- Botón DISPLAY (27)**
Visualiza varias informaciones sobre la fuente de entrada seleccionada.
- Botones TUNING [▲]/[▼] (25)**
Cuando está seleccionado AM o FM, los botones TUNING ARRIBA [▲]/ ABAJO [▼] se utilizan para sintonizar la radio.
- Botones PRESET [▲]/[▼] (26)**
Se utilizan para seleccionar las emisoras de radio programadas.
- Botón DIRECT TUNING (26)**
Cuando conoce la frecuencia de la emisora que desea escuchar, puede seleccionarla introduciendo la frecuencia directamente mediante este botón y los botones numéricos. Cuando está seleccionado SAT RADIO, se puede seleccionar el número del canal.

- ⑫ **Botones HDD ALBUM [▲]/[▼]**
Seleccionan un álbum guardado en el reproductor de un componente HDD.
- ⑬ **Botones Anterior y Siguiente [◀]/[▶]**
Estos botones se utilizan para seleccionar la pista previa o siguiente de un componente HDD. Si se presionan repetidas veces, seleccionan pistas anteriores o posteriores. En una platina de casete, se usan para el rebobinado y el avance rápido.
- ⑭ **Botones Rebobinado y Avance rápido [◀◀]/[▶▶]**
Estos botones se utilizan para el rebobinado o avance rápido de un componente HDD.
- ⑮ **Botones DECK A/HDD (DOCK)**
Pausa [⏸]/Rebobinado [◀]: efectúa un alto en la reproducción de un componente HDD; empieza el rebobinado de una platina de casete.
Reproducción [▶]: empieza la reproducción de un casete o componente HDD.
Parada [■]: detiene la reproducción de un casete o componente HDD.
- ⑯ **Botones DECK B**
En los dispositivos de doble pletina, sólo puede controlarse la pletina B.
Reproducción [▶]: empieza la reproducción.
Parada [■]: detiene la reproducción.
Rebobinado [◀]: empieza el rebobinado.
- ⑰ **Botón MUTING (21)**
Activa o desactiva el modo silencioso (MUTING) del receptor.
- ⑱ **Botones VOLUME [▲]/[▼] (20)**
Ajusta el volumen del receptor independientemente del modo seleccionado actualmente para el mando a distancia.

Usar el mando a distancia

Apunte el mando a distancia hacia el sensor del control remoto.

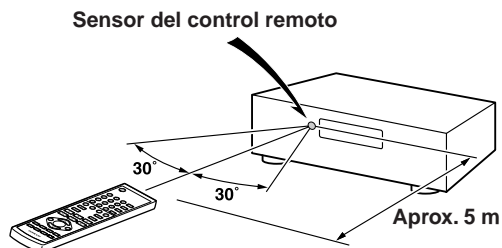

Notas:

- Puede que el mando a distancia no funcione correctamente si el receptor está expuesto a una luz fuerte como, por ejemplo, la luz directa del sol o bombillas fluorescentes con inversor. Téngalo en cuenta a la hora de llevar a cabo la instalación.
- Si utiliza otro mando a distancia similar en la misma habitación, o si el receptor está instalado cerca de un equipo que utiliza rayos infrarrojos, puede que el mando a distancia no funcione correctamente.
- No coloque nada (p.ej., libros) sobre el mando a distancia, ya que se podrían pulsar los botones involuntariamente y gastar las pilas.
- Puede que el mando a distancia no funcione correctamente si el receptor se coloca en un estante detrás de puertas con cristales oscurecidos. Téngalo en cuenta a la hora de llevar a cabo la instalación.
- El mando a distancia no funcionará correctamente si hay algún obstáculo entre él y el sensor del control remoto del receptor.

Conectar los altavoces

Desconecte el cable de alimentación de la toma de corriente antes de realizar las conexiones.

Precauciones durante la conexión de los altavoces

El receptor permite conectar dos conjuntos de altavoces. Cuando se conectan dos conjuntos de altavoces, se puede seleccionar las salidas del conjunto de altavoces que se desea utilizar o bien utilizar a la vez las salidas de ambos conjuntos de altavoces.

- Al conectar un solo conjunto de altavoces a los bornes de los terminales SPEAKERS A o SPEAKERS B, o si se conectan los dos conjuntos de altavoces a ambos bornes de los terminales y el sonido sale sólo de uno de los dos conjuntos, cabe utilizar altavoces cuya impedancia esté entre 4 y 16 ohmios.
- Si se conectan los altavoces a ambos bornes de los terminales SPEAKER A y SPEAKER B y el sonido sale de ambos conjuntos a la vez, cabe utilizar altavoces cuya impedancia esté entre 8 y 16 ohmios.

Nota:

Si realiza un ajuste incorrecto de los altavoces o de los valores de impedancia, podría activarse el circuito interno de protección y por consiguiente los altavoces no emitirán ningún sonido.

La siguiente ilustración muestra qué altavoz debe conectarse a cada par de terminales.

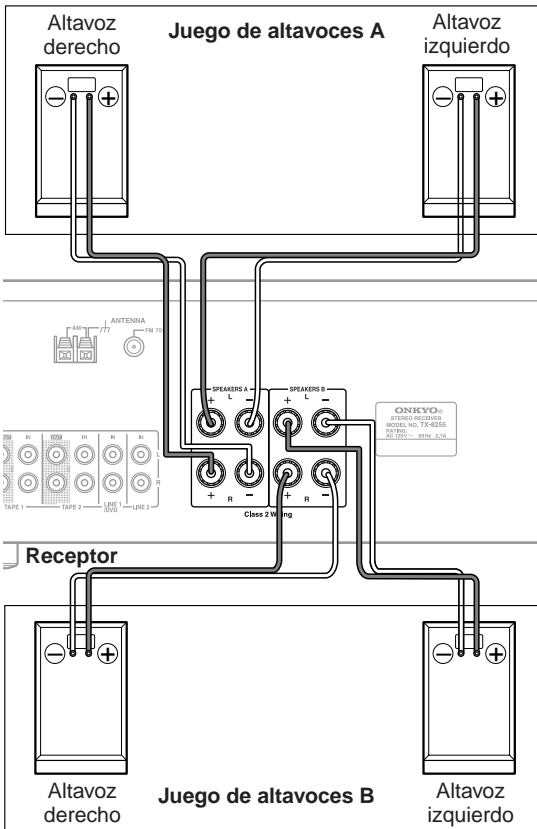

Conectar los cables de los altavoces

- 1** Pele unos 15 mm del aislamiento de los extremos de los cables de los altavoces, y retuézalos apretándolos bien, como se indica en la ilustración.

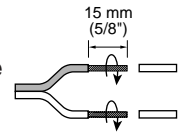

- 2** Desenrosque el terminal.



- 3** Inserte los cables pelados a fondo.



- 4** Enrosque el terminal a tope.



- Lea las instrucciones incluidas con los altavoces.
- Preste especial atención a la polaridad del cableado del altavoz. Es decir, conecte los terminales positivos (+) sólo a los terminales positivos (+), y los terminales negativos (-) sólo a los terminales negativos (-). Si lo hace al revés, el sonido se emitirá desfasado y sonará mal.
- No utilice cables para altavoces demasiado largos o delgados, ya que podrían afectar a la calidad de sonido.
- Tenga cuidado de no cortocircuitar los cables positivos y negativos. Si lo hace, puede dañar el receptor.
- No conecte más de un cable a cada terminal de altavoz. Si lo hace, puede dañar el receptor.
- No conecte un solo altavoz a más de un par de terminales de altavoces.

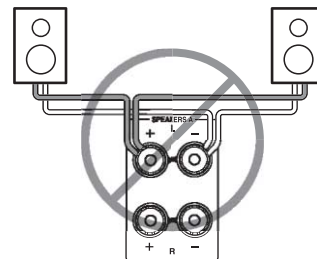
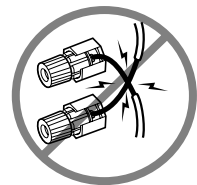

Conectar la antena

En esta sección se describe cómo conectar la antena FM de interiores y la antena en bucle AM suministradas, y cómo conectar las antenas FM y AM de exteriores disponibles en el mercado.

El receptor no recibirá las señales de radio si no se conecta una antena, por tanto, tiene que conectar la antena si desea usar el sintonizador.

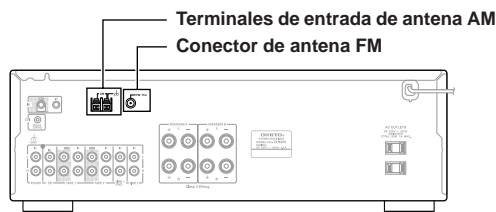

Conexión de la antena FM de interiores

La antena FM de interiores incluida está diseñada sólo para uso en interiores.

1 Instale la antena FM, como se muestra.

■ Modelos norteamericanos

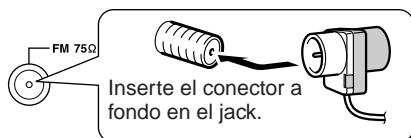

■ Otros modelos

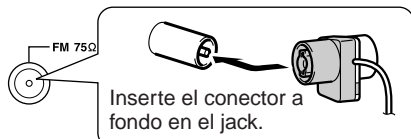

Cuando el receptor esté preparado para ser utilizado, deberá sintonizar una emisora de radio FM y ajustar la posición de la antena FM para conseguir la mejor recepción posible.

2 Utilice chinchetas o algo similar para fijar la antena FM en su posición correcta.

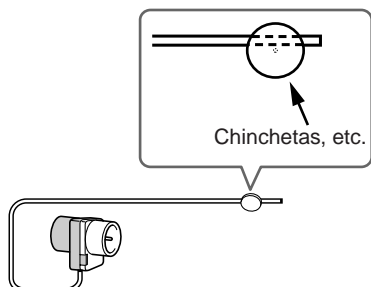

Precaución: Tenga cuidado de no hacerse daño al utilizar las chinchetas.

Si no logra obtener una recepción de calidad con la antena FM de interiores incluida, pruebe una antena FM de exteriores disponible en el mercado (consulte página 14).

Conexión de la antena en bucle AM

La antena en bucle AM de interiores incluida está diseñada sólo para uso en interiores.

1 Instale la antena en bucle AM, insertando las pestañas en la base, tal como se muestra.

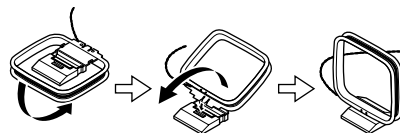

2 Conecte los dos cables de la antena en bucle AM a los terminales de entrada AM, tal como se muestra a continuación.

(Los cables de antena no son sensibles a la polaridad, por tanto, pueden conectarse en cualquier dirección.)

Asegúrese de que los cables están bien fijados y de que los terminales de entrada sujetan los cables pelados y no la parte aislada.

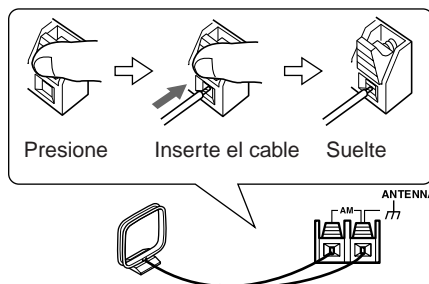

Cuando el receptor esté preparado para ser utilizado, deberá sintonizar una emisora de radio AM y ajustar la posición de la antena AM hasta lograr la mejor recepción posible.

Mantenga la antena lo más lejos posible del receptor, del televisor, de los cables de altavoz y de los cables de alimentación.

Si no logra una recepción de calidad con la antena en bucle AM de interiores incluida, pruebe una antena AM de exteriores disponible en el mercado (consulte página 14).

Conexión de una antena FM de exteriores

Si no logra una recepción de calidad con la antena FM de interiores incluida, pruebe una antena FM de exteriores disponible en el mercado.

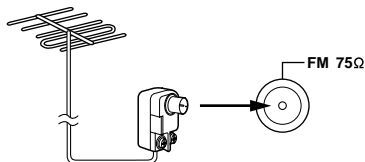

Notas:

- Las antenas FM de exteriores funcionan mejor en el exterior, aunque a veces se obtienen buenos resultados instalándolas en un ático o en un desván.
- Para obtener los mejores resultados, instale la antena FM de exteriores lejos de edificios altos, a ser posible en una posición donde no haya obstáculos hacia el transmisor de FM.
- La antena de exteriores se debe situar lejos de las posibles fuentes de interferencias, como señales de neón, carreteras muy transitadas, etc.
- Por motivos de seguridad, las antenas de exteriores deben colocarse lejos de líneas eléctricas o de otros equipos de alto voltaje.
- Las antenas de exteriores se deben derivar a masa de acuerdo con las regulaciones locales para evitar el riesgo de descargas eléctricas.

■ Utilizar un divisor de antena de TV/FM

Es mejor no utilizar la misma antena para la recepción FM y TV, ya que esto puede ocasionar problemas de interferencias. Si las circunstancias lo requieren, utilice un divisor de antena TV/FM, como se muestra.

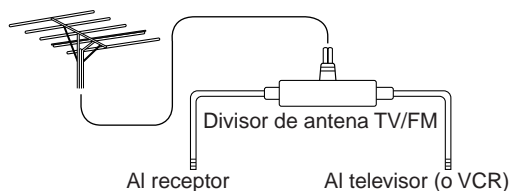

Conexión de una antena AM de exteriores

Si no logra una recepción de calidad con la antena en bucle AM incluida, puede utilizar también una antena AM de exteriores, además de la antena en bucle, tal como se muestra.

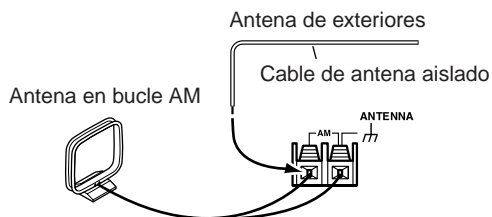

Las antenas AM de exteriores funcionan mejor si se instalan horizontalmente en el exterior, sin embargo, a veces se obtienen mejores resultados si se instalan en el interior horizontalmente encima de una ventana. Tenga en cuenta que la antena en bucle AM debe dejarse conectada.

Las antenas de exteriores se deben derivar a masa de acuerdo con las regulaciones locales para evitar el riesgo de descargas eléctricas.

Conectar otros componentes

Antes de hacer cualquier conexión

- Consulte siempre las instrucciones incluidas con el componente que está conectando.
- No enchufe el cable de alimentación hasta que haya realizado todas las conexiones debidamente.
- No ate los cables de audio junto con los cables de alimentación y los cables de los altavoces. Si lo hace, la calidad del sonido se puede ver afectada.
- Para evitar interferencias, mantenga los cables de alimentación y los cables de los altavoces lejos de la antena del sintonizador.

Codificación por colores de la conexión

Utilice los conectores rojos para conectar las entradas y salidas de audio del canal derecho (normalmente etiquetadas con la letra "R"). Utilice los conectores blancos para conectar las entradas y salidas de audio del canal izquierdo (normalmente etiquetadas con la letra "L").



- Introduzca los conectores a fondo para que hagan contacto correctamente (las conexiones sueltas pueden causar ruidos o un funcionamiento incorrecto).

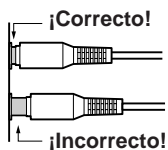

Conectar un tocadiscos

Los jacks de entrada PHONO del receptor se usan para portaagujas tipo imán móvil (MM).

Use un cable de audio analógico para conectar los jacks PHONO L/R del receptor a los jacks de salida de audio analógico del tocadiscos, como se indica en la ilustración.

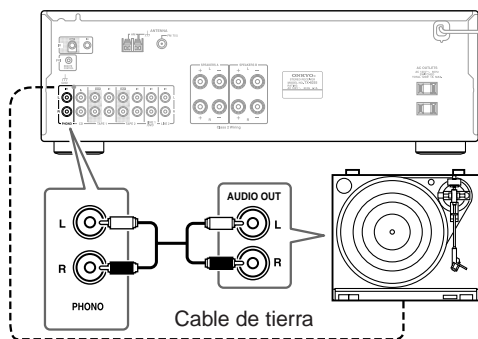

Notas:

- Si el tocadiscos tiene un cable de tierra, conéctelo al terminal GND del receptor. Con algunos tocadiscos la conexión a tierra puede causar un zumbido, en cuyo caso hay que desconectarla.
- Si el tocadiscos tiene un portaagujas tipo bobina móvil (MC), necesitará un preamplificador fono MC de venta en establecimientos especializados. En este caso, conecte el tocadiscos a la entrada fono del preamplificador y conecte la salida fono del preamplificador a los jacks PHONO L/R del receptor.

Conectar un reproductor de CDs

Use un cable de audio analógico para conectar los jacks CD L/R del receptor a los jacks de salida de audio analógico del reproductor de CDs, como se indica en la ilustración.

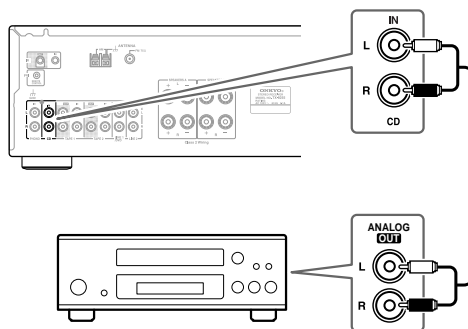

Conectar un componente de grabación

Para conectar componentes de grabación, como una platina de casete, un grabador de MDs y un grabador de CDs, use un cable de audio analógico para conectar los jacks del receptor **TAPE 1** o **2 IN L/R** a los jacks de salida de audio analógico de la platina de casete, y use otro cable de audio analógico para conectar los jacks del receptor **TAPE 1** o **2 OUT L/R** a los jacks de entrada de audio analógico de la platina de casete, como se muestra. Si desea monitorear el sonido grabado, use los jacks **TAPE 2** para conectar un grabador.

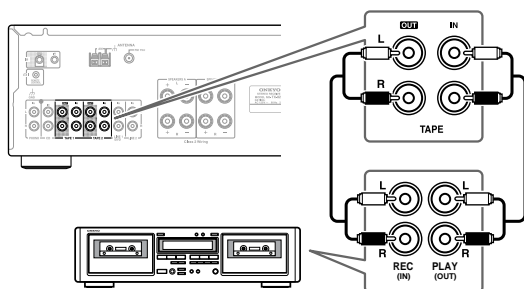

Conectar un reproductor de DVDs

Sólo se puede recibir entrada de audio del reproductor de DVDs. La entrada de vídeo del reproductor de DVDs debe conectarse directamente al televisor.

Utilice un cable de audio analógico para conectar los jacks **LINE 1/DVD IN L/R** a los jacks de salida de audio analógico del reproductor de DVDs.

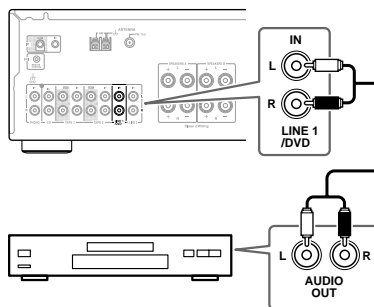

Conectar un Dock Remoto Interactivo (Dock RI)

Use un cable de audio analógico para conectar los jacks **TAPE 1 IN L/R** a los jacks de salida de audio analógico del Dock RI. Luego use un cable **RI** para conectar el jack **RI** del receptor al jack **RI** del Dock RI, como se muestra.

Cuando cambie el nombre de la entrada a “HDD”, puede hacer funcionar el Dock RI utilizando el mando a distancia suministrado con el receptor (consulte página 19).

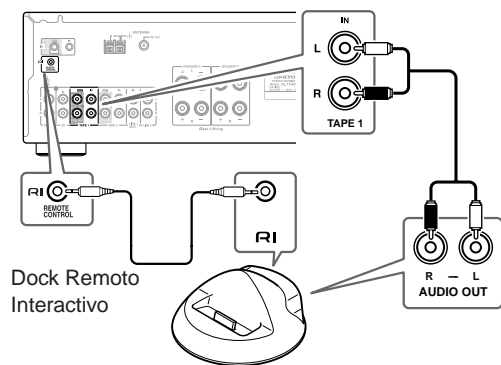

Nota:

Si usa el Dock Remoto Interactivo Onkyo (DS-A1), ponga el interruptor **RI MODE** en la posición “HDD”, que se halla en el lado inferior.

Conectar un televisor u otro componente con salida de audio

Use un cable de audio analógico para conectar los jacks LINE 1/DVD IN L/R o LINE 2 IN L/R a los jacks de salida de audio analógico del componente conectado. Cuando se conecta un VCR, la entrada de vídeo del VCR debe enviarse directamente al televisor.

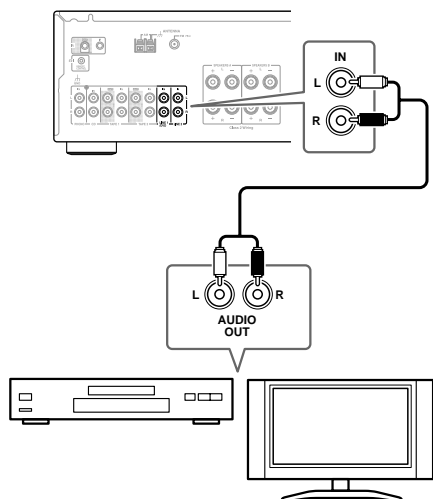

Conectar componentes RI

Si conecta otros componentes de Onkyo al receptor con los cables de audio y **RI** adecuados, puede utilizar las siguientes funciones del sistema. Los cables **RI** son cables especiales destinados exclusivamente al uso con productos de Onkyo (no se suministran cables **RI** con el receptor).

Encendido automático

Cuando encienda la alimentación o empiece la reproducción en un componente conectado con el receptor, éste se encenderá automáticamente. Cuando ponga el receptor en el modo Standby, todos los componentes conectados también se pondrán en Standby (el interruptor POWER del receptor debe ponerse en ON para que éste funcione).

Cambio directo

Cuando se inicia la reproducción en un componente de audio conectado mediante **RI**, el receptor selecciona automáticamente ese componente como fuente de entrada.

Funcionamiento del mando a distancia

Puede controlar todos los componentes de su sistema mediante el mando a distancia del receptor. Consulte la páginas 10-11 para obtener más información.

Con **RI** (Remoto Interactivo), puede controlar su reproductor de CDs de Onkyo, un Dock RI etc. compatibles con **RI** mediante el mando a distancia del receptor.

- Para usar el **RI**, debe realizar una conexión de audio analógico entre el receptor y cada componente de audio.

Receptor

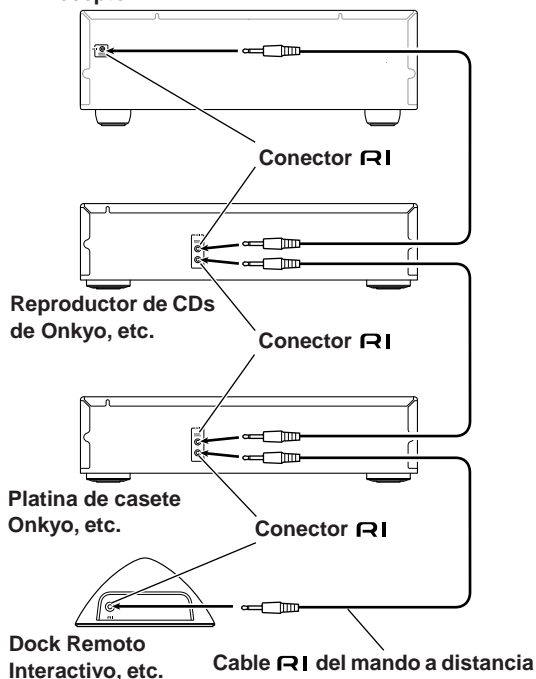

Notas:

- Introduzca los conectores a fondo para que hagan contacto correctamente.
- Utilice sólo cables **RI** dedicados para conexiones **RI** (no se suministran cables **RI** con el receptor).
- Los jacks **RI** deben conectarse sólo a componentes de Onkyo. Si se conectan a componentes de otros fabricantes, el receptor puede tener un funcionamiento anómalo.
- Puede que algunos componentes no ofrezcan todas las funciones **RI**. Consulte los manuales incluidos con los demás componentes de Onkyo para obtener mayor información.

Conectar los cables de alimentación de otros componentes

El receptor incorpora toma(s) de CA en el panel posterior que pueden utilizarse para conectar los cables de alimentación de los componentes que desee utilizar con el receptor. Estos componentes pueden dejarse activados para que se activen y se desactiven cuando el receptor está activado y ajustado a Standby.

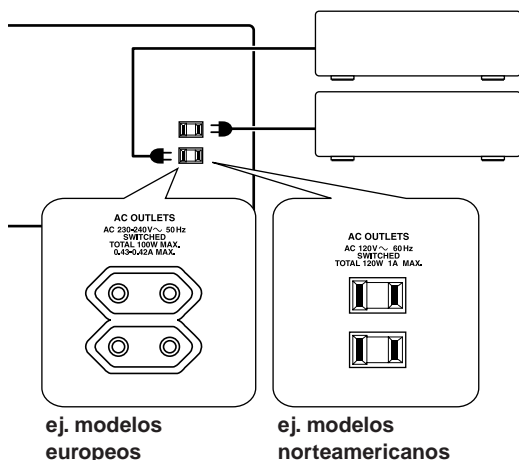

Precaución:

- Asegúrese de que la capacidad total de los componentes que conecta a las tomas AC OUTLETS no excede la capacidad especificada (por ejemplo, TOTAL 120 W).

Notas:

- Los componentes Onkyo con zócalos **RI** deberían conectarse a tomas de paredes regulares.
- El número de tomas AC OUTLETS, el tipo de conector, y la capacidad total dependerá del país en el que adquirió el receptor.

Conectar el cable de alimentación

- Conecte el cable de alimentación del receptor a una toma de corriente de pared adecuada.

Notas:

- **Antes de conectar el cable de alimentación, conecte todos los altavoces y los componentes de AV.**
- El encendido del receptor podría resultar en una subida de tensión momentánea que puede interferir con otros equipos eléctricos en el mismo circuito. Si esto supone un problema, conecte el receptor a otro circuito distinto.

Encender el receptor

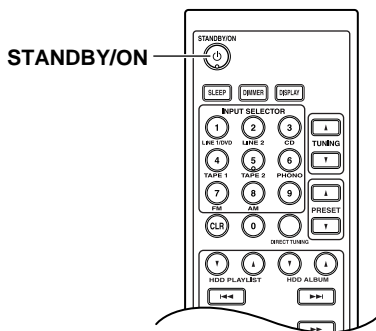
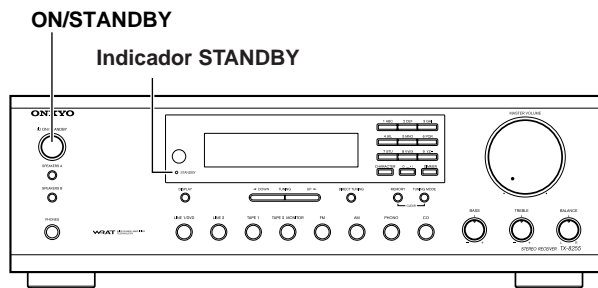

Encendido y Standby

1

Receptor

ON/STANDBY



o

Mando a distancia

STANDBY/ON



Pulse el botón [ON/STANDBY]. O bien, pulse el botón [STANDBY/ON] del mando a distancia.

El receptor se enciende, la pantalla se ilumina y el indicador STANDBY se apaga.

Para apagar el receptor, pulse el botón [ON/STANDBY], o el botón [STANDBY/ON] del mando a distancia. El receptor pasará al modo Standby. Para evitar desagradables ruidos al volver a encender el receptor, baje siempre el volumen antes de apagarlo.

Cambiar la visualización de la pantalla de entrada

Se puede cambiar el nombre visualizado de la pantalla de entrada a "HDD". Cuando se ha cambiado el nombre de la pantalla de entrada a "HDD" para TAPE 1, el nombre de la pantalla del otro botón no puede cambiarse a "HDD".

Cuando cambie el nombre visualizado de la pantalla de entrada a "HDD", puede controlar el Dock RI utilizando el mando a distancia suministrado con el receptor (consulte las páginas 10-11).

1



Pulse el botón del selector de entrada correspondiente.

El nombre de entrada seleccionado aparece en la pantalla.

2

Pulse y mantenga pulsado el botón del selector de entrada seleccionado en el Paso 1 arriba durante unos 3 segundos para cambiar el nombre visualizado de la pantalla a "HDD".

Disfrutar de las fuentes de audio

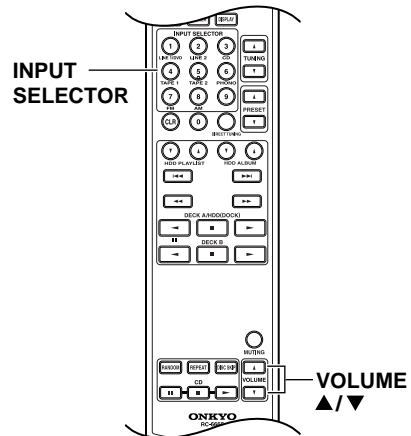
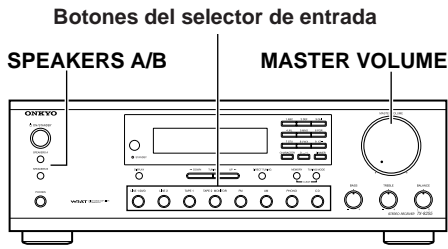

- 1** Receptor

Mando a distancia

Pulse el botón del selector de entrada para seleccionar el componente que desea escuchar.
- 2** Receptor

Use los botones [SPEAKERS A] y [SPEAKERS B] del receptor para seleccionar el conjunto de altavoces que desea utilizar.

Los indicadores de los altavoces A y B muestran qué conjunto de altavoces está encendido o apagado.

A B — Indicadores
- 3** Inicie la reproducción en el componente seleccionado.
- 4** Receptor

Mando a distancia

Para ajustar el volumen, use el mando del receptor [MASTER VOLUME], o los botones del mando a distancia VOLUME [▲]/[▼].

Gire el mando en el sentido de las agujas del reloj para aumentar el volumen o en el sentido contrario para disminuirlo.

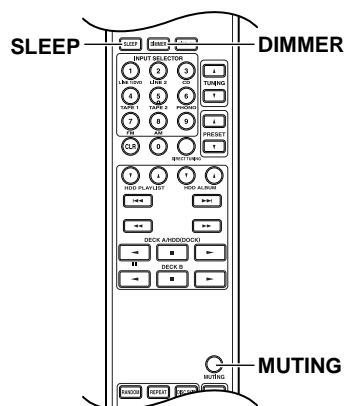
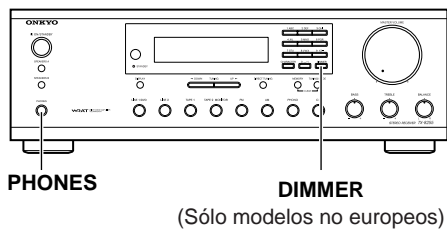

Enmudecer el receptor (sólo mando a distancia)

Puede enmudecer temporalmente la salida del receptor.

1

Mando a distancia



Pulse el botón [MUTING] del mando a distancia.

El receptor se enmudece.

Para desenmudecer el receptor, pulse el botón [MUTING] de nuevo.

Nota:

La función Mute se anula si se aprietan los botones VOLUME del mando a distancia o si el receptor se pone en Standby.

Usar auriculares

Puede conectar unos auriculares estéreo (con conector para auriculares de 1/4 de pulgada) al jack PHONES del receptor para escuchar en privado.

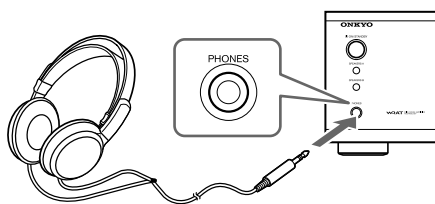

Notas:

- Antes de conectar los auriculares, baje siempre el volumen.
- El sonido que sale de los altavoces no se apaga ni siquiera si (cuando) el enchufe de los auriculares se introduce en el jack PHONES. Para apagar o encender el sonido que sale de los altavoces, use los interruptores SPEAKERS A y SPEAKERS B.

Ajustar el brillo de la pantalla

Puede ajustar el brillo de la pantalla.

1

Receptor



Mando a distancia



Pulse el botón [DIMMER] del mando a distancia para seleccionar: oscuro, más oscuro, o brillo normal.

Como alternativa, puede utilizar el botón [DIMMER] en el receptor (modelos no europeos).

Usar el temporizador Sleep (sólo mando a distancia)

Con el temporizador Sleep puede ajustar el receptor para que se desactive automáticamente después de un periodo especificado.

1

Mando a distancia



Pulse el botón [SLEEP] del mando a distancia para seleccionar el tiempo de Sleep deseado.

Se puede establecer un periodo de 90 a 10 minutos con incrementos de 10 minutos.

El indicador SLEEP aparece en la pantalla cuando se ha ajustado el temporizador Sleep, como se muestra. El tiempo de Sleep especificado aparece en la pantalla durante unos cinco segundos y a continuación vuelve a aparecer la pantalla anterior.

Indicador SLEEP

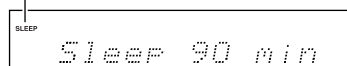

Para anular el temporizador de Sleep, pulse el botón [SLEEP] repetidamente hasta que desaparezca el indicador SLEEP.

Para comprobar el tiempo restante de Sleep pulse el botón [SLEEP]. Tenga en cuenta que si pulsa el botón [SLEEP] mientras se visualiza el tiempo de Sleep, éste se reducirá de 10 minutos.

Disfrutar de las fuentes de audio—Continúa

En esta sección se explican las funciones que pueden utilizarse con cualquier fuente de entrada.

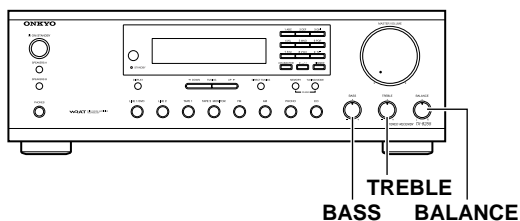

Usar los mandos Tone y Balance

Ajustar los bajos

El mando BASS ajusta los sonidos bajos. Súbalo para que se oigan más altos. Bájelo para que se oigan más bajos. Normalmente debería estar en la posición central.

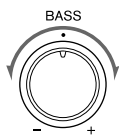

Ajustar los agudos

El mando TREBLE ajusta los sonidos agudos. Súbalo para que se oigan más altos. Bájelo para que se oigan más bajos. Normalmente debería estar en la posición central.

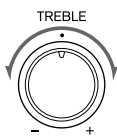

Ajustar el balance

El mando BALANCE se utiliza para controlar el nivel de volumen de los conjuntos de los altavoces derechos e izquierdos o de los auriculares.

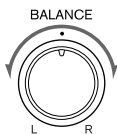

Grabación

A no ser que tenga el consentimiento total del propietario del copyright, las leyes del copyright prohíben utilizar las grabaciones para cualquier cosa que no sea la diversión personal.

En esta sección se explica cómo grabar la fuente de entrada seleccionada en un componente con capacidad de grabación.

Botones del selector de entrada

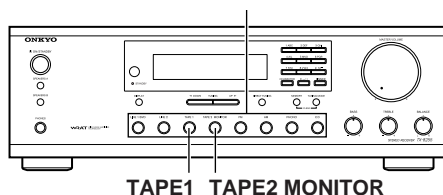

Grabar la fuente de entrada

Puede grabar una señal de audio en un componente de grabación conectado a los jacks TAPE 1 OUT o TAPE 2 OUT.

Al grabar una señal de audio en un componente de grabación conectado a los jacks TAPE 2 OUT, puede monitorear el sonido grabado. Para mayor información, consulte la sección “Monitorear el sonido grabado” abajo.

Cuando desea grabar la entrada de los jacks TAPE 2 IN, no puede grabar el sonido en un componente de grabación conectado a los jacks TAPE 1 OUT.

- 1 Preparación de la grabadora:**
 - Configure la grabadora para que esté lista para grabar.
 - Si es necesario, ajuste el nivel de grabación en la grabadora.
 - Consulte el manual de la grabadora para obtener mayor información.
- 2 Use un botón del selector de entrada que no sea “TAPE 2 MONITOR” para seleccionar el componente del cual desea grabar.**
- 3 Empiece la reproducción del componente seleccionado en el punto 1.**

Nota:
Si selecciona otra fuente de entrada durante la grabación, se grabará la nueva fuente seleccionada.

Nota:

Los mandos de control del volumen, balance, modo silencioso y tono no surten efecto en la señal que se está grabando.

Monitorear el sonido grabado

Al grabar una señal de audio en un componente de grabación conectado a los jacks TAPE 2 OUT, puede monitorear el sonido grabado. La función de monitorización del sonido grabado le permite comparar los sonidos conmutando la salida entre el sonido antes o después de la grabación.



Al presionar el botón TAPE 2 MONITOR en la pantalla aparece la indicación “T2 MONITOR OFF”. Presionar y mantener presionado el botón mientras se visualiza dicha indicación, luego soltarlo cuando la indicación cambia a “T2 MONITOR ON.”

A continuación se verá la indicación “> T-2 ON” cerca del nombre de la fuente de entrada en la pantalla. Sin embargo la indicación “>” se visualiza sólo si está seleccionado un sintonizador como fuente de entrada.

T2 MONITOR OFF



T2 MONITOR ON

Seguir el mismo procedimiento para desactivar la función de monitorización del sonido.

El flujo de la señal durante la monitorización del sonido grabado

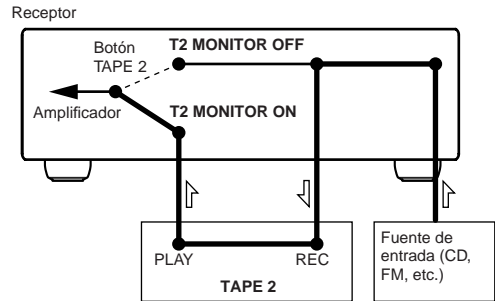

El flujo de la señal durante la monitorización del sonido antes de la grabación

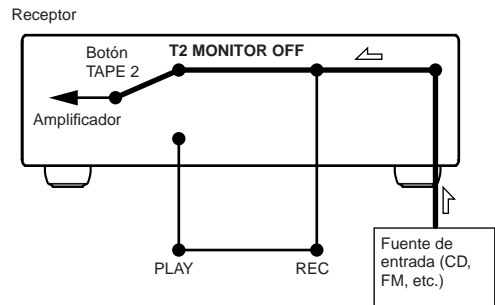

Escuchar la radio

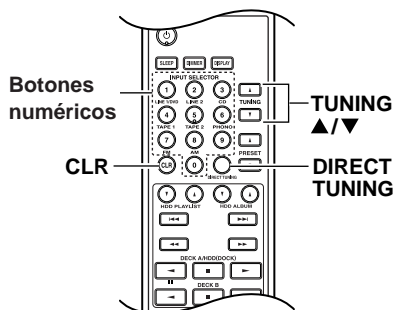
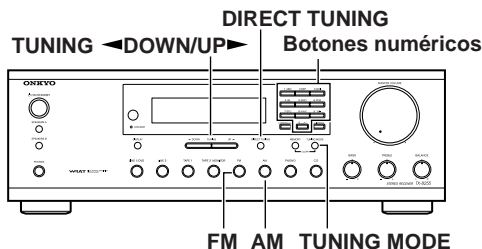

Configuración de la fase de frecuencia AM (no para modelos norteamericanos y europeos)

Tendrá que especificar el paso de frecuencia AM que se utiliza en su zona. Recuerde que al cambiar este ajuste, se borran todas las emisoras de radio programadas. Use el receptor para llevar a cabo el procedimiento descrito a continuación.

1

Manteniendo pulsado el botón [AM], pulse el botón [TUNING MODE].

Cada vez que presione el botón [TUNING MODE] se cambia el paso de frecuencia entre "10 kHz" y "9 kHz".

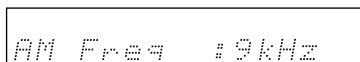
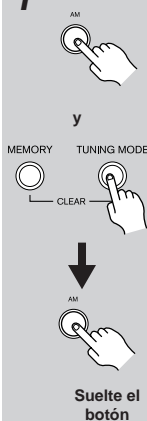

Cuando se visualiza la frecuencia deseada, suelte el botón [AM].

Escuchar emisoras AM/FM

Con el sintonizador integrado puede disfrutar de las emisoras de radio AM y FM.

1

Receptor



Utilice el botón del selector de entrada [FM] o [AM] para seleccionar AM o FM.

En este ejemplo, se ha seleccionado la banda FM.

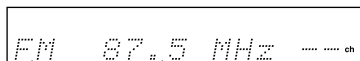

Banda Frecuencia

(La visualización en pantalla depende del país.)

2

Receptor

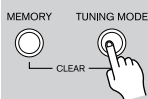

Pulse el botón [TUNING MODE] para que el indicador AUTO aparezca o desaparezca de la pantalla.

Sintonización automática

Para activar este modo, pulse el botón [TUNING MODE] para encender el indicador "AUTO". En este modo, recibirá la emisión en sonido estéreo.

Sintonización manual

Para activar este modo, pulse el botón [TUNING MODE] para apagar el indicador "AUTO". En este modo, recibirá la emisión en sonido monoaural.

3

Receptor

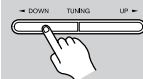

Pulse el botón TUNING [◀ DOWN] o [UP ▶].

Puede asimismo usar los botones del mando a distancia TUNING [▲]/[▼] para sintonizar la radio.

Sintonización automática

La búsqueda se detiene cuando se encuentra una emisora.

Sintonización manual

La frecuencia deja de cambiar cuando se suelta el botón.

Pulse los botones repetidamente para cambiar la frecuencia un paso a la vez.

■ Sintonizar emisoras por frecuencia

Puede sintonizar emisoras AM y FM introduciendo directamente la frecuencia correspondiente.

1 Receptor
DIRECT TUNING



Mando a distancia



Pulse el botón [DIRECT TUNING].

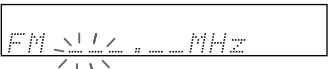

(La visualización en pantalla depende del país.)

2 Receptor



Mando a distancia



Antes de que pasen 8 segundos, use el botón numérico para introducir la frecuencia de la emisora de radio.

Por ejemplo, para sintonizar en 87.5 (FM), pulse 8, 7, 5.

Programación de emisoras AM/FM

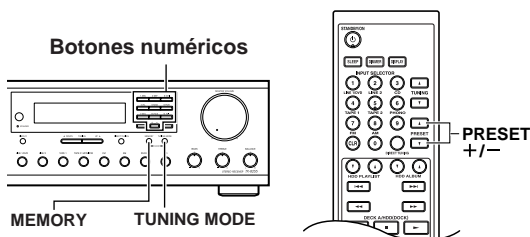

Puede guardar una combinación de hasta 40 de sus emisoras AM/FM favoritas.

1 Sintonice la emisora AM/FM que desea guardar.

2 Receptor
MEMORY



Pulse el botón [MEMORY].

Aparece el indicador MEMORY y el número de programación parpadea.

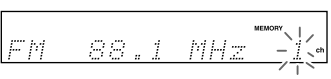

3 Receptor

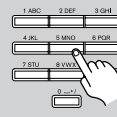

Mientras se visualiza el indicador MEMORY (durante unos 8 segundos), utilice los botones numéricos para seleccionar una programación de 1 a 40.

4 Receptor
MEMORY



Pulse de nuevo el botón [MEMORY] para guardar la emisora o el canal.

La emisora o el canal se guarda y el número de programación deja de parpadear.

Repita este procedimiento para todas sus emisoras AM/FM favoritas.

■ Seleccionar emisoras programadas

1 Receptor

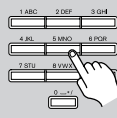

Mando a distancia



Para seleccionar una emisora programada, use los botones numéricos del receptor, o los botones PRESET [▲]/[▼] del mando a distancia.

■ Eliminar emisoras programadas

1 Seleccione la emisora programada que desea eliminar.

Para más información, consulte la sección anterior.

2 Receptor
MEMORY TUNING MODE

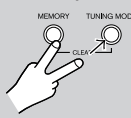

Con el botón [MEMORY] pulsado, pulse el botón [TUNING MODE].

La emisora programada seleccionada se borra y el número desaparece de la pantalla.

Los modelos norteamericanos cambian la frecuencia FM en pasos de 0,2 MHz y pasos de 10 kHz para AM. Los otros modelos cambian la frecuencia en pasos de 0,05 MHz para FM y en pasos de 9 kHz (o 10 kHz) para AM. Cuando se sintoniza una emisora, aparece el indicador TUNED. Cuando se sintoniza una emisora FM estéreo, se visualiza también el indicador FM STEREO.

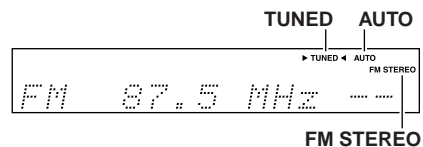

Sintonizar emisoras FM estéreo débiles
Si la señal de una emisora FM estéreo es débil, puede resultar imposible obtener una buena recepción. En este caso, cambie al modo Manual Tuning y escuche la emisora en mono.

Utilizar RDS (sólo modelos europeos)

El sistema RDS sólo funciona con los modelos europeos y sólo en áreas donde estén disponibles emisiones RDS. Cuando se sintoniza una emisora RDS, aparece el indicador RDS.

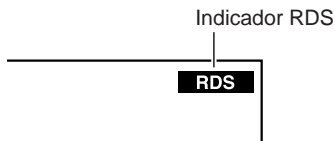

■ ¿Qué es RDS?

RDS es la sigla de *Radio Data System* y es un método de transmisión de información en las señales de radio FM. Fue desarrollado por la European Broadcasting Union (EBU) y está disponible en la mayoría de países europeos. La mayoría de emisoras FM ya lo utilizan. Además de visualizar información de texto, RDS puede ayudarle a encontrar emisoras de radio por tipo (por ejemplo, noticias, deportes, rock, etc.).

El receptor suporta cuatro tipos de información RDS:

PS (“Program Service”, servicio de programa)

Cuando se sintoniza una emisora RDS que transmita información PS, aparecerá el nombre de la emisora. Pulsando el botón [DISPLAY] se visualizará la frecuencia durante 3 segundos.

RT (“Radio Text”, texto de radio)

Cuando se sintoniza una emisora RDS que transmite información RT, en la pantalla se visualiza el texto (consulte página 28).

PTY (“Program Type”, tipo de programa)

Esto le permite buscar emisoras de radio RDS por tipo (consulte página 28).

TP (“Traffic Program”, programa de tráfico)

Esto le permite buscar emisoras de radio RDS que transmitan información de tráfico (consulte página 28).

Notas:

- En algunos casos, es posible que los caracteres de texto visualizados en el receptor no sean iguales a los emitidos por la emisora de radio. Además, si se reciben caracteres no compatibles es posible que no se visualicen. Esto no es un funcionamiento incorrecto.
- Si la señal de una emisora RDS es débil, es posible que la información RDS se visualice de forma intermitente o que, simplemente, no se visualice.

Tipos de programas RDS (PTY)

Tipo	Visualización en pantalla
Ninguno	NONE
Noticiarios	NEWS
Actualidad	AFFAIRS
Información	INFO
Deportes	SPORT
Educación	EDUCATE
Teatro	DRAMA
Cultura	CULTURE
Ciencias y tecnologías	SCIENCE
Varias	VARIED
Música pop	POP M
Música rock	ROCK M
Música de carretera	EASY M
Música clásica ligera	LIGHT M
Música clásica seria	CLASSICS
Otros tipos de música	OTHER M
Tiempo	WEATHER
Financia	FINANCE
Programas infantiles	CHILDREN
Asuntos sociales	SOCIAL
Programas religiosos	RELIGION
Programas con llamadas de los oyentes	PHONE IN
Viajes	TRAVEL
Ocio	LEISURE
Música jazz	JAZZ
Música country	COUNTRY
Música nacional	NATION M
Música de los años pasados	OLDIES
Música folk	FOLK M
Documentarios	DOCUMENT
Prueba de alarma	TEST
Alarma	ALARM

Visualización de texto de radio (RT)

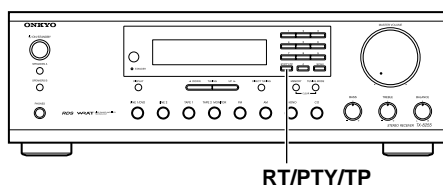

Al sintonizar una emisora RDS que emite información RT, esta información puede visualizarse.

1



Pulse el botón [RT/PTY/TP] una vez.

La información RT se desplazará por la pantalla.

Notas:

- Es posible que aparezca el mensaje “Waiting” (esperando) mientras el receptor espera la información RT.
- Si aparece el mensaje “No Text Data” (ningún dato de texto) en pantalla, significa que no hay información RT disponible.

Buscar emisoras por tipo (PTY)

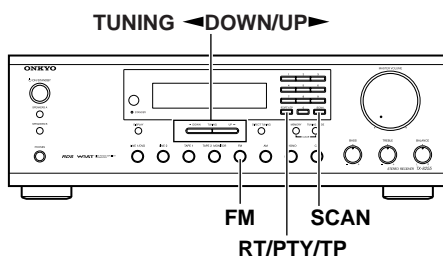

También puede buscar emisoras de radio por tipo.

1



Use el botón del selector de entrada [FM].

2



Pulse el botón [RT/PTY/TP] dos veces.

Aparecerá el tipo de programa actual en la pantalla.

3

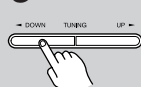

Use los botones TUNING [◀ DOWN]/[UP ▶] para seleccionar el tipo de programa deseado.

Consulte la tabla de la página 27.

4



Para iniciar la búsqueda, pulse [SCAN].

El receptor buscará hasta que encuentre una emisora del tipo especificado y, cuando la encuentre, se detendrá unos momentos antes de seguir buscando.

5



Cuando encuentre una emisora que desee escuchar, pulse [SCAN].

Si no encuentra emisoras, aparecerá el mensaje “Not Found”.

Escuchar información de tráfico (TP)

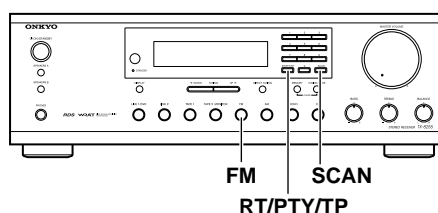

Puede buscar emisoras que transmitan información de tráfico.

1



Use el botón del selector de entrada [FM].

2



Pulse el botón [RT/PTY/TP] tres veces.

Si la emisora actual está emitiendo TP (“Traffic Program”, programa de tráfico), en la pantalla aparecerá “[TP]” y escuchará la información de tráfico cuando sea emitida. Si aparece “TP” sin corchetes, significa que la emisora no está emitiendo TP.

3



Para localizar una emisora que está emitiendo TP, pulse [SCAN].

El receptor buscará hasta que encuentre una emisora que esté emitiendo TP.

Si no encuentra emisoras, aparecerá el mensaje “Not Found”.

Denominar los canales programados (modelos no europeos)

Cuando recibe una emisora programada FM o AM, puede guardar un máximo de 8 caracteres formados por letras, números o símbolos, por ejemplo para indicar el nombre de la emisora.

No se puede asignar un nombre a las emisoras RDS (para los modelos europeos).

Caracteres que pueden introducirse: A B C D E F G H I J K L M N O P Q R S T U V W X Y Z 1 2 3 4 5 6 7 8 9 0 - _ * /

Nota: _ indica un espacio.

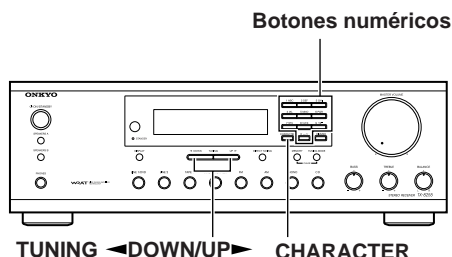

Introducir el nombre

Por ejemplo, supongamos que una emisora FM con una frecuencia de 89.50 MHz se ha guardado con el número 2 y se le ha asignado el nombre "ONKYO".

1 **Seleccione el canal programado deseado.**
(Consulte el apartado "Seleccionar emisoras programadas" en la página 26)

2 **Pulse el botón [CHARACTER] en el panel frontal.**
La frecuencia en pantalla desaparece y el cursor (_) parpadea.



3 **Continúe pulsando el botón [5MNO] hasta que se visualice "O".**



Cada vez que pulsa el botón, los caracteres visualizados en pantalla cambian de uno en uno según la secuencia siguiente: 5 → M → N → O → 5...

Si no pulsa un botón dentro de un segundo, el cursor pasa automáticamente a la posición siguiente.

4 **Continúe pulsando los botones numéricos para introducir los caracteres deseados.**

Para introducir N, pulse el botón [5MNO].
Para introducir K, pulse el botón [4JKL].
Para introducir Y, pulse el botón [9YZ].

5



Pulse el botón [CHARACTER] para guardar los caracteres introducidos.

Si no pulsa un botón dentro de 16 segundos, la operación se concluye automáticamente.

Nota:

Pulse el botón [DISPLAY] si desea comprobar la frecuencia mientras está introduciendo los caracteres.

Corregir un carácter

1 **Seleccione la emisora deseada.**
(Consultar el apartado "Seleccionar emisoras programadas" en la página 26.)

2 **Pulse el botón [CHARACTER].**
El primer carácter y el cursor parpadean alternadamente.

3 **Pulse el botón TUNING [◀ DOWN] o [UP ▶] para desplazar el cursor hasta el carácter que desea cambiar.**
El cursor se mueve hacia la derecha cuando se pulsa el botón [UP ▶] y hacia la izquierda cuando se pulsa el botón [◀ DOWN].

Borrado de todos los caracteres
Pulse el botón [DIRECT TUNING].

4 **Introduzca el carácter deseado.**
El carácter anterior se sustituye por el nuevo.

5 **Pulse el botón [CHARACTER].**

Conectar componentes no alcanzados por las señales del mando a distancia (IR IN/OUT)

Para utilizar el mando a distancia para controlar el receptor desde una zona remota, se necesita un kit de ambientes múltiples (de venta por separado), como los que se indican a continuación:

- Sistemas de control y distribución de AV en ambientes múltiples como los de Niles® y Xantech®

* Xantech es una marca registrada de Xantech Corporation.

* Niles es una marca registrada de Niles Audio Corporation.

Si la señal del mando a distancia no alcanza el sensor remoto del receptor

Disposición efectiva del sensor

Ejemplo para la zona principal

Si el receptor está instalado en un mueble u otro compartimiento que no pueden atravesar los rayos infrarrojos del mando a distancia, no se podrá controlar su funcionamiento con el mando a distancia. En este caso, será necesario instalar un sensor remoto fuera del mueble para que lleguen los rayos infrarrojos del mando.

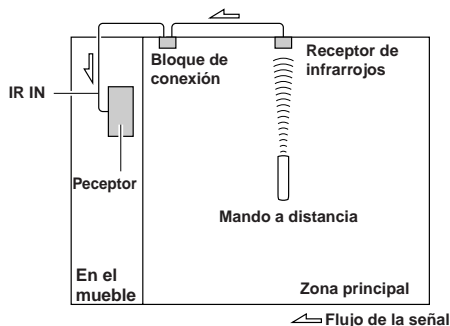

Ejemplo de zona remota

La entrada IR IN permite controlar el receptor desde la zona remota mediante el mando a distancia, incluso si la zona remota se encuentra justo al otro lado de donde se encuentra la zona principal. El diagrama a continuación muestra cómo realizar las conexiones adecuadas para la zona remota.

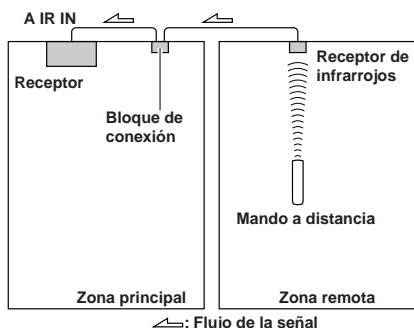

Conexiones de los sensores

Al colocar el receptor de IR en el ambiente principal, conecte el cable del bloque de conexión al terminal IR IN. Realice las conexiones como se indica a continuación. No enchufe ningún equipo a la toma de corriente hasta que no se hayan realizado todas las conexiones.

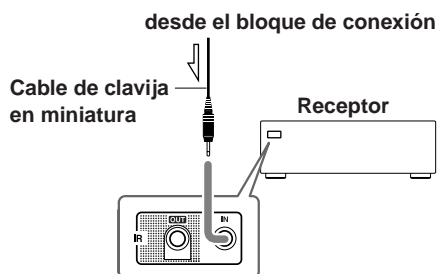

Si la señal del mando a distancia no llega a otros componentes

Disposición efectiva del sensor

En este caso, será necesario utilizar un emisor de infrarrojos disponible en comercios. Conecte la mini clavija del emisor de IR al terminal IR OUT del receptor y, a continuación, coloque el emisor de IR en el sensor remoto del componente u orientado hacia éste. Una vez conectado el emisor de infrarrojos, sólo se envía la entrada de señal al terminal IR IN al terminal IR OUT. La entrada de señal del sensor remoto en el panel frontal del receptor no se enviará al terminal IR OUT.

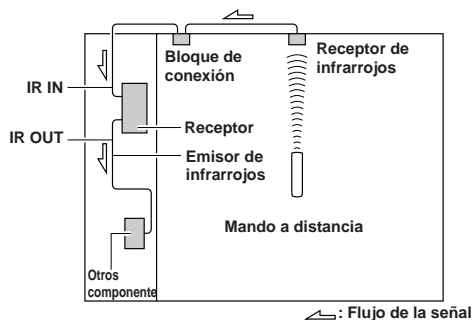

Conexiones de los sensores

Al colocar el receptor de IR en el ambiente principal, conecte el cable del bloque de conexión al terminal IR OUT.

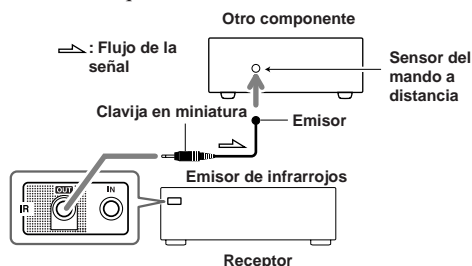

Resolución de problemas

Si tiene algún problema al utilizar el receptor, busque la solución en esta sección.

Si no consigue solucionar el problema, intente restablecer el receptor poniéndose en contacto con su distribuidor Onkyo.

Para restablecer el receptor según sus ajustes de fábrica, enciéndalo y, mientras mantiene pulsado el botón [LINE 2], pulse el botón [ON/STANDBY]. Aparecerá "Clear" en la pantalla y el receptor pasará al modo Standby.

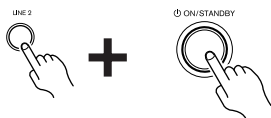

Observe que al restablecer el receptor se borrarán las emisoras de radio programadas y los ajustes personalizados.

Alimentación

No se enciende el receptor.

- Asegúrese de que el cable de alimentación está enchufado correctamente en la toma de pared.
- Desenchufe el cable de alimentación de la toma de pared, espere 5 segundos como mínimo y vuelva a enchufarlo.

El indicador STANDBY parpadea.

- El circuito de protección del amplificador se ha activado. Desenchufe inmediatamente el cable de alimentación de la toma de pared. Desconecte todos los cables de los altavoces y las fuentes de entrada y deje el cable de alimentación del receptor desenchufado durante 1 hora. A continuación, vuelva a conectar el cable de alimentación y pulse de nuevo el botón [ON/STANDBY]. Si no consigue solucionar el problema, póngase en contacto con su distribuidor Onkyo.

Audio

No hay sonido o es muy bajo.

- Asegúrese de que el conjunto de los altavoces A o B está encendido (página 20).
- Asegúrese de que todos los enchufes de conexión de audio están conectados firmemente (páginas 12 - 18).
- Asegúrese de que la polaridad de los cables de los altavoces es correcta y de que los cables pelados están en contacto con la parte metálica de cada terminal de altavoz (página 12).
- Asegúrese de que los cables del altavoz no están cortocircuitados.
- Asegúrese de que las entradas y las salidas de todos los componentes están conectadas correctamente.
- Asegúrese de que está seleccionada la fuente de entrada correcta (página 20).
- Si se visualiza el indicador MUTING en la pantalla, pulse el botón [MUTING] del mando a distancia para anular el modo silencioso del receptor (página 21).
- Si el tocadiscos no dispone de un preamplificador fono integrado, debe conectar uno entre el tocadiscos y el receptor. Si el tocadiscos utiliza un portaagujas MC, debe conectar un amplificador principal MC o un transformador MC y un preamplificador fono.

Se oye ruido.

- Procure no atar los cables de audio con los cables de alimentación, los cables de los altavoces, etc. para no perjudicar la calidad del audio.
- Un cable de audio puede estar captando interferencias. Intente cambiar la posición de los cables.

Sintonizador

La recepción presenta interferencias, la recepción FM estéreo presenta silbidos, o el indicador FM STEREO no se visualiza.

- Coloque la antena en otro sitio.
- Aleje el receptor del televisor o del ordenador.
- Escuche la emisora en mono (página 26).
- El uso del mando a distancia mientras se escucha una emisora AM puede causar ruido.
- Los coches y los aviones también pueden causar interferencias.
- Las paredes de cemento debilitan las señales de radio.
- Si la recepción no mejora de ninguna forma, instale una antena de exteriores.

Mando a distancia

El mando a distancia no funciona.

- Asegúrese de que las pilas están instaladas con la polaridad correcta (página 5).
- Instale pilas nuevas. No mezcle pilas de distinto tipo, ni pilas nuevas y viejas (página 5).
- Asegúrese de que el mando a distancia no está demasiado lejos del receptor y que no hay obstáculos entre el mando a distancia y el sensor de control remoto del receptor (página 11).
- Asegúrese de que el receptor no está expuesto a la luz directa del sol ni bajo bombillas fluorescentes con inversor. Cámbielo de posición si es necesario (página 11).

No puede controlar otros componentes.

- Si ha conectado un dock interactivo remoto Onkyo DS-A1 que suporta **RI** a los jacks TAPE 1 en el receptor, para que el mando a distancia funcione correctamente, debe ajustar la pantalla de entrada a HDD (consulte la página 19).
- Si se trata de un componente Onkyo, asegúrese de que el cable **RI** y el cable de audio analógico están conectados correctamente. Si conecta sólo un cable **RI** no funcionará (página 17).
- Con algunos componentes, es posible que algunos botones no funcionen de la forma esperada o que, simplemente, no funcionen.
- Para controlar un componente de Onkyo conectado vía **RI**, apunte el mando a distancia hacia el receptor.

Grabación

No se puede grabar.

- En la grabadora, asegúrese de que está seleccionada la fuente de entrada correcta.
- Para evitar bucles de señal y daños al receptor, las señales de entrada no se envían a las salidas con el mismo nombre (p. ej. TAPE IN a TAPE OUT).

Otros

La función **RI** no funciona.

- Para utilizar el **RI**, debe realizar una conexión **RI** y una conexión de audio analógico (RCA) entre el componente y el receptor, incluso si están conectados digitalmente (página 17).

El receptor contiene un microprocesador para procesar señales y funciones de control. En ocasiones muy poco frecuentes, las interferencias graves, el ruido de una fuente externa o la electricidad estática pueden causar que se bloquee. Si esto sucediera, desconecte el cable de alimentación de la toma de pared, espere como mínimo cinco segundos y conéctelo de nuevo.

Onkyo no se hace responsable de los daños causados por malas grabaciones debidas a un funcionamiento anómalo de la unidad (por ejemplo, no cubre los gastos de alquiler de CDs). Antes de grabar información importante, asegúrese de que el material se grabará correctamente.

Antes de desconectar el cable de alimentación de la toma de corriente de pared, ponga el receptor en el modo Standby.

Copia de seguridad de la memoria

El receptor utiliza un sistema de copia de seguridad de la memoria sin pilas para conservar la programación de las emisoras de radio, así como otros ajustes mientras está desconectado o en el caso de un fallo de la alimentación. Aunque no se requieren pilas, es necesario que el receptor haya estado conectado a una toma de CA para cargar el sistema de copia de seguridad. Una vez cargado, el receptor guarda la configuración durante varias semanas, si bien esto depende del clima; el tiempo de conservación será menor en climas húmedos.

Especificaciones

Sección del amplificador

Potencia de salida nominal (FTC) (Modelos norteamericanos)	
Todos los canales:	Potencia continua mínima de 50 vatios por canal, cargas de 8 ohmios, 2 canales de 20 Hz a 20 kHz, con distorsión armónica total máxima de 0,08 %
Potencia de salida nominal (IEC) (modelos europeos y australianos)	2 c × 90 W a 4 ohmios, 1 kHz, 1 c
Potencia de salida máxima (JEITA) (modelo asiáticos)	90 W a 4 ohmios, 1 kHz, 2 c
Potencia dinámica	
Modelos norteamericanos:	135 W + 135 W (2 Ω) 105 W + 105 W (4 Ω) 70 W + 70 W (8 Ω)
Modelos europeos y australianos:	110 W + 110 W (2 Ω) 90 W + 90 W (4 Ω) 55 W + 55 W (8 Ω)
THD ("total harmonic distortion", distorsión armónica total)	0,08 % (Potencia nominal)/ 0,08 % (1 kHz, 1 W)
Factor de amortiguación	60 (frontal, 1 kHz, 8 Ω)
Sensibilidad de entrada e impedancia	150 mV/ 50 kΩ (LINE) 2,5 mV/ 50 kΩ (PHONO MM)
Nivel de salida e impedancia	150 mV/ 2,2 kΩ (REC OUT)
Respuesta de frecuencia	10 Hz–100 kHz/ +1 dB–3 dB (CD)
Control de sonido	±10 dB, 100 Hz (BASS) ±10 dB, 10 kHz (TREBLE)
Relación Señal/Ruido	100 dB (LINE, IHF-A) 80 dB (PHONO, IHF-A)
Impedancia de los altavoces	4 Ω–16 Ω

Sección del sintonizador

■ FM

Intervalo de frecuencia de sintonización	Modelos norteamericanos: 87,5 MHz–107,9 MHz Otros: 87,5 MHz– 108,0 MHz
--	---

■ AM

Intervalo de frecuencia de sintonización	Modelos norteamericanos: 530 kHz–1710 kHz Otros modelos: 522 kHz–1611 kHz
--	--

Canales programados	40
---------------------	----

General

Alimentación	Modelos norteamericanos: CA 120 V, 60 Hz Modelos europeos: CA 230-240 V, 50 Hz Otros modelos: CA 230-240 V, 50Hz
Consumo	Modelos norteamericanos: 2,1A Modelos europeos: 180 W Otros modelos: 180 W
Consumo eléctrico en el modo standby	Modelos norteamericanos: 0,2 W Otros modelos: 0,3 W
Dimensiones (W × H × D)	435 × 149 × 340 mm 17-1/8" × 5-7/8" × 13-3/8"
Peso	7,5 kg 16,5 lbs

■ Entradas de audio

Entradas analógicas	PHONO, CD, TAPE 1, TAPE 2, LINE 1, LINE 2
---------------------	---

■ Salidas de audio

Salidas analógicas	TAPE 1, TAPE 2
Salidas de altavoz	SPEAKERS A SPEAKERS B
Auriculares	1
Entrada/salida IR	1/1

Las especificaciones y las funciones están sujetas a cambio sin previo aviso.

ONKYO CORPORATION

Sales & Product Planning Div. : 2-1, Nisshin-cho, Neyagawa-shi, OSAKA 572-8540, JAPAN
Tel: 072-831-8023 Fax: 072-831-8124

ONKYO U.S.A. CORPORATION

18 Park Way, Upper Saddle River, N.J. 07458, U.S.A.
Tel: 201-785-2600 Fax: 201-785-2650 <http://www.us.onkyo.com/>

ONKYO EUROPE ELECTRONICS GmbH

Liegnitzerstrasse 6, 82194 Groebenzell, GERMANY
Tel: +49-8142-4401-0 Fax: +49-8142-4401-555 <http://www.eu.onkyo.com/>

ONKYO EUROPE UK Office

Suite 1, Gregories Court, Gregories Road, Beaconsfield, Buckinghamshire, HP9 1HQ
UNITED KINGDOM Tel: +44-(0)1494-681515 Fax: +44(0)-1494-680452

ONKYO CHINA LIMITED

Units 2102-2107, Metroplaza Tower I, 223 Hing Fong Road, Kwai Chung,
N.T., HONG KONG Tel: 852-2429-3118 Fax: 852-2428-9039
<http://www.ch.onkyo.com/>



D0805-1

SN 29344819

(C) Copyright 2008 ONKYO CORPORATION Japan. All rights reserved.

