

# ONKYO

CD Receiver

# CR-255

CD Receiver System

# CS-255

CD Receiver (CR-255)

Speakers (D-T15)

## Instruction Manual

Thank you for purchasing an Onkyo CD Receiver System. Please read this manual thoroughly before making any connections and plugging it in.

Following the instructions in this manual will enable you to obtain optimum performance and listening enjoyment from your new CD Receiver System.

Please retain this manual for future reference.

## Manuel d'instructions

Merci d'avoir porté votre choix sur système d'Ampli-tuner CD de Onkyo. Veuillez lire attentivement ce manuel avant de connecter l'appareil et de le mettre sous tension.

Observez les instructions données dans ce manuel afin de pouvoir profiter pleinement de votre nouveau système d'Ampli-tuner CD. Conservez ce manuel afin de pouvoir le consulter ultérieurement.

## Manual de instrucciones

Muchas gracias por el sistema Receptor de CDs Onkyo. Antes de realizar las conexiones y de conectar la alimentación, lea detenidamente este manual.

Si sigue las instrucciones de este manual, logrará el óptimo rendimiento y el máximo placer de escucha de su nuevo sistema de Receptor de CDs.

Guarde este manual para futuras referencias.



English

Français

Español

Getting Started ..... En-2  
Premiers pas..... Fr-2  
Primeros pasos ..... Es-2

Connections ..... En-13  
Branchements ..... Fr-13  
Conexiones ..... Es-13

Basic Operations..... En-16  
Fonctionnement de base..... Fr-16  
Funcionamiento básico ..... Es-16

Playing CDs ..... En-17  
Lecture de CD ..... Fr-17  
Reproducción de CDs..... Es-17

Playing Your iPod/iPhone ..... En-20  
Lecture d'un iPod/iPhone ..... Fr-20  
Reproducir su iPod/iPhone.... Es-20

Listening to the Radio ..... En-22  
Écoute de la radio ..... Fr-22  
Escuchar la radio ..... Es-22

Playing a USB Flash Drive.... En-24  
Lecture d'une clé USB ..... Fr-24  
Reproducir una unidad USB... Es-24

Setting the CD Receiver ..... En-24  
Configuration de  
l'Ampli-tuner CD ..... Fr-24  
Configuración del Receptor CD... Es-24

Using the Timer ..... En-25  
Utilisation de la minuterie ..... Fr-25  
Utilización de  
el temporizador ..... Es-25

Miscellaneous..... En-27  
Divers ..... Fr-27  
Varios ..... Es-27



## WARNING:

TO REDUCE THE RISK OF FIRE OR ELECTRIC SHOCK, DO NOT EXPOSE THIS APPARATUS TO RAIN OR MOISTURE.

## CAUTION:

TO REDUCE THE RISK OF ELECTRIC SHOCK, DO NOT REMOVE COVER (OR BACK). NO USER-SERVICEABLE PARTS INSIDE. REFER SERVICING TO QUALIFIED SERVICE PERSONNEL.



**WARNING**  
RISK OF ELECTRIC SHOCK  
DO NOT OPEN

**AVIS**  
RISQUE DE CHOC ELECTRIQUE  
NE PAS OUVRIIR



The lightning flash with arrowhead symbol, within an equilateral triangle, is intended to alert the user to the presence of uninsulated "dangerous voltage" within the product's enclosure that may be of sufficient magnitude to constitute a risk of electric shock to persons.



The exclamation point within an equilateral triangle is intended to alert the user to the presence of important operating and maintenance (servicing) instructions in the literature accompanying the appliance.

## Important Safety Instructions

1. Read these instructions.
2. Keep these instructions.
3. Heed all warnings.
4. Follow all instructions.
5. Do not use this apparatus near water.
6. Clean only with dry cloth.
7. Do not block any ventilation openings. Install in accordance with the manufacturer's instructions.
8. Do not install near any heat sources such as radiators, heat registers, stoves, or other apparatus (including amplifiers) that produce heat.
9. Do not defeat the safety purpose of the polarized or grounding-type plug. A polarized plug has two blades with one wider than the other. A grounding type plug has two blades and a third grounding prong. The wide blade or the third prong are provided for your safety. If the provided plug does not fit into your outlet, consult an electrician for replacement of the obsolete outlet.
10. Protect the power cord from being walked on or pinched particularly at plugs, convenience receptacles, and the point where they exit from the apparatus.
11. Only use attachments/accessories specified by the manufacturer.
12. Use only with the cart, stand, tripod, bracket, or table specified by the manufacturer, or sold with the apparatus. When a cart is used, use caution when moving the cart/apparatus combination to avoid injury from tip-over.  

PORTABLE CART WARNING  
S3125A
13. Unplug this apparatus during lightning storms or when unused for long periods of time.
14. Refer all servicing to qualified service personnel. Servicing is required when the apparatus has been damaged in any way, such as power-supply cord or plug is damaged, liquid has been spilled or objects have fallen into the apparatus, the apparatus has been exposed to rain or moisture, does not operate normally, or has been dropped.
15. Damage Requiring Service  
Unplug the apparatus from the wall outlet and refer servicing to qualified service personnel under the following conditions:
  - A. When the power-supply cord or plug is damaged,
  - B. If liquid has been spilled, or objects have fallen into the apparatus,
  - C. If the apparatus has been exposed to rain or water,
  - D. If the apparatus does not operate normally by following the operating instructions. Adjust only those controls that are covered by the operating instructions as an improper adjustment of other controls may result in damage and will often require extensive work by a qualified technician to restore the apparatus to its normal operation,
  - E. If the apparatus has been dropped or damaged in any way, and
  - F. When the apparatus exhibits a distinct change in performance this indicates a need for service.
16. Object and Liquid Entry  
Never push objects of any kind into the apparatus through openings as they may touch dangerous voltage points or short-out parts that could result in a fire or electric shock.  
The apparatus shall not be exposed to dripping or splashing and no objects filled with liquids, such as vases shall be placed on the apparatus.  
Don't put candles or other burning objects on top of this unit.
17. Batteries  
Always consider the environmental issues and follow local regulations when disposing of batteries.
18. If you install the apparatus in a built-in installation, such as a bookcase or rack, ensure that there is adequate ventilation.  
Leave 20 cm (8") of free space at the top and sides and 10 cm (4") at the rear. The rear edge of the shelf or board above the apparatus shall be set 10 cm (4") away from the rear panel or wall, creating a flue-like gap for warm air to escape.

# Precautions

1. **Recording Copyright**—Unless it's for personal use only, recording copyrighted material is illegal without the permission of the copyright holder.
2. **AC Fuse**—The AC fuse inside the unit is not user-serviceable. If you cannot turn on the unit, contact your Onkyo dealer.
3. **Care**—Occasionally you should dust the unit all over with a soft cloth. For stubborn stains, use a soft cloth dampened with a weak solution of mild detergent and water. Dry the unit immediately afterwards with a clean cloth. Don't use abrasive cloths, thinners, alcohol, or other chemical solvents, because they may damage the finish or remove the panel lettering.

## 4. Power

### WARNING

BEFORE PLUGGING IN THE UNIT FOR THE FIRST TIME, READ THE FOLLOWING SECTION CAREFULLY.

AC outlet voltages vary from country to country. Make sure that the voltage in your area meets the voltage requirements printed on the unit's rear panel (e.g., AC 230 V, 50 Hz or AC 120 V, 60 Hz).

The power cord plug is used to disconnect this unit from the AC power source. Make sure that the plug is readily operable (easily accessible) at all times.

For models with [POWER] button, or with both [POWER] and [ON/STANDBY] buttons:

Pressing the [POWER] button to select OFF mode does not fully disconnect from the mains. If you do not intend to use the unit for an extended period, remove the power cord from the AC outlet.

For models with [ON/STANDBY] button only:

Pressing the [ON/STANDBY] button to select Standby mode does not fully disconnect from the mains. If you do not intend to use the unit for an extended period, remove the power cord from the AC outlet.

## 5. Preventing Hearing Loss

### Caution

Excessive sound pressure from earphones and headphones can cause hearing loss.

## 6. Batteries and Heat Exposure

### Warning

Batteries (battery pack or batteries installed) shall not be exposed to excessive heat as sunshine, fire or the like.

7. **Never Touch this Unit with Wet Hands**—Never handle this unit or its power cord while your hands are wet or damp. If water or any other liquid gets inside this unit, have it checked by your Onkyo dealer.

## 8. Handling Notes

- If you need to transport this unit, use the original packaging to pack it how it was when you originally bought it.
- Do not leave rubber or plastic items on this unit for a long time, because they may leave marks on the case.
- This unit's top and rear panels may get warm after prolonged use. This is normal.

- If you do not use this unit for a long time, it may not work properly the next time you turn it on, so be sure to use it occasionally.
- When you've finished using this unit, remove all discs and turn off the power.

## 9. Installing this Unit

- Install this unit in a well-ventilated location.
- Ensure that there's adequate ventilation all around this unit, especially if it's installed in an audio rack. If the ventilation is inadequate, the unit may overheat, leading to malfunction.
- Do not expose this unit to direct sunlight or heat sources, because its internal temperature may rise, shortening the life of the optical pickup.
- Avoid damp and dusty places, and places subject to vibrations from loudspeakers. Never put the unit on top of, or directly above a loudspeaker.
- Install this unit horizontally. Never use it on its side or on a sloping surface, because it may cause a malfunction.
- If you install this unit near a TV, radio, or VCR, the picture and sound quality may be affected. If this occurs, move this unit away from the TV, radio, or VCR.

## 10. Moisture Condensation

### Moisture condensation may damage this unit.

Read the following carefully:

Moisture may condense on the lens of the optical pickup, one of the most important parts inside this unit.

- Moisture condensation can occur in the following situations:
  - The unit is moved from a cold place to a warm place.
  - A heater is turned on, or cold air from an air conditioner is hitting the unit.
  - In the summer, when this unit is moved from an air conditioned room to a hot and humid place.
  - The unit is used in a humid place.
- Do not use this unit when there's the possibility of moisture condensation occurring. Doing so may damage your discs and certain parts inside this unit.

If condensation does occur, unplug the power cord and leave the unit for two to three hours in the room temperature.

This unit contains a semiconductor laser system and is classified as a "CLASS 1 LASER PRODUCT". So, to use this model properly, read this Instruction Manual carefully. In case of any trouble, please contact the store where you purchased the unit.

To prevent being exposed to the laser beam, do not try to open the enclosure.

### CAUTION:

CLASS 1M VISIBLE AND INVISIBLE LASER RADIATION WHEN OPEN. DO NOT VIEW DIRECTLY WITH OPTICAL INSTRUMENTS.

## Precautions—Continued

THIS PRODUCT UTILIZES A LASER. USE OF CONTROLS OR ADJUSTMENTS OR PERFORMANCE OF PROCEDURES OTHER THAN THOSE SPECIFIED HEREIN MAY RESULT IN HAZARDOUS RADIATION EXPOSURE.

The label on the right is applied on the rear panel.



1. This unit is a CLASS 1 LASER PRODUCT and employs a laser inside the cabinet.
2. To prevent the laser from being exposed, do not remove the cover. Refer servicing to qualified personnel.

### For U.S. models

#### FCC Information for User

#### FCC Caution:

#### FCC WARNING

Changes or modifications not expressly approved by the party responsible for compliance could void the user's authority to operate the equipment.

#### NOTE:

This equipment has been tested and found to comply with the limits for a Class B digital device, pursuant to Part 15 of the FCC Rules. These limits are designed to provide reasonable protection against harmful interference in a residential installation.

This equipment generates, uses and can radiate radio frequency energy and, if not installed and used in accordance with the instructions, may cause harmful interference to radio communications. However, there is no guarantee that interference will not occur in a particular installation. If this equipment does cause harmful interference to radio or television reception, which can be determined by turning the equipment off and on, the user is encouraged to try to correct the interference by one or more of the following measures:

- Reorient or relocate the receiving antenna.
- Increase the separation between the equipment and receiver.
- Connect the equipment into an outlet on a circuit different from that to which the receiver is connected.
- Consult the dealer or an experienced radio/TV technician for help.



#### **WARNING**

#### **DO NOT INGEST BATTERY, CHEMICAL BURN HAZARD**

The remote control supplied with this product contains a coin/button cell battery. If the coin/button cell battery is swallowed, it can cause severe internal burns in just 2 hours and can lead to death.

Keep new and used batteries away from children. If the battery compartment does not close securely, stop using the product and keep it away from children.

If you think batteries might have been swallowed or placed inside any part of the body, seek immediate medical attention.

#### **CAUTION:**

Danger of explosion if battery is incorrectly replaced. Replace only with the same or equivalent type.

#### **For Canadian Models**

#### **NOTE:**

THIS CLASS B DIGITAL APPARATUS COMPLIES WITH CANADIAN ICES-003.

For models having a power cord with a polarized plug:

#### **CAUTION:**

TO PREVENT ELECTRIC SHOCK, MATCH WIDE BLADE OF PLUG TO WIDE SLOT, FULLY INSERT.

#### **Modèle pour les Canadien**

#### **REMARQUE:**

CET APPAREIL NUMÉRIQUE DE LA CLASSE B EST CONFORME À LA NORME NMB-003 DU CANADA.

Sur les modèles dont la fiche est polarisée:

#### **ATTENTION:**

POUR ÉVITER LES CHOCS ÉLECTRIQUES, INTRODUIRE LA LAME LA PLUS LARGE DE LA FICHE DANS LA BORNE CORRESPONDANTE DE LA PRISE ET POUSSER JUSQU'AU FOND.

This device complies with Industry Canada licence-exempt RSS standard(s). Operation is subject to the following two conditions: (1) this device may not cause interference, and (2) this device must accept any interference, including interference that may cause undesired operation of the device.

Le présent appareil est conforme aux CNR d'Industrie Canada applicables aux appareils radio exempts de licence. L'exploitation est autorisée aux deux conditions suivantes : (1) l'appareil ne doit pas produire de brouillage, et (2) l'utilisateur de l'appareil doit accepter tout brouillage radioélectrique subi, même si le brouillage est susceptible d'en compromettre le fonctionnement.

### **Before Using Your New Speakers**

---

- Place the speakers on sturdy, flat surfaces. Putting them on uneven or unstable surfaces where they may fall and cause damage will affect the sound quality.
- Do not keep water or other liquids close to the speakers. If a liquid is spilled over them, the woofer and tweeter inside may be damaged.
- Do not handle the speakers with wet or damp hands.

### **Speaker Precautions**

---

The speakers can handle the specified input power when used for normal music reproduction. If they're fed any of the following signals, even if the input power is within the specified rating, excessive current may flow in the speaker coils, causing burning or wire breakage:

1. Interstation noise from an untuned FM radio.
2. Audio from a cassette that's being fast-forwarded.
3. High-pitched sounds generated by an oscillator, electronic musical instrument, and so on.
4. Amplifier oscillation.
5. Special test tones from audio test CDs and so on.
6. Thumps and clicks caused by connecting or disconnecting audio cables (always turn off your amplifier before connecting or disconnecting cables).
7. Microphone feedback.

The speakers contain powerful magnets. Do not put metal items, such as screwdrivers, close to the speakers, as they may be attracted toward the magnet, causing injury, or damage to the tweeter diaphragm.

### **Using Close to a TV or Computer**

---

TVs and computer monitors are magnetically sensitive devices and as such are likely to suffer from discoloration or picture distortion when conventional speakers are placed nearby. To prevent this, the speakers feature internal magnetic shielding. In some situations, however, discoloration may still be an issue. In this case, turn off your TV or monitor, wait 15 to 30 minutes, and then turn it back on again. This normally activates the degaussing function, which neutralizes the magnetic field, thereby removing any discoloration effects. If discoloration problems persist, try moving the speakers away from your TV or monitor. Note that discoloration can also be caused by a magnet or demagnetizing tool that's too close to your TV or monitor.

#### **Note:**

- If the speakers are placed close to a TV or monitor, due to the electromagnetic waves radiated by the TV or monitor, you may hear noise from the speakers even after your amplifier has been turned off. To prevent this, position the speakers away from your TV or monitor.

# Package Contents

Make sure you have the following items:

**CD Receiver (CR-255)**

**Remote controller (RC-823S)**

**Indoor FM antenna**

**AM loop antenna**

**Power cord**

(Connector type varies from country to country.)

■ **CS-255 only**

Speakers are included only with the CS-255.

**Speakers (D-T15)**

**Speaker cables**

**8 floor pads**

\* In catalogs and on packaging, the letter at the end of the product name indicates the color. Specifications and operation are the same regardless of color.

## Using the Included Floor Pads for speakers (CS-255 only)

You can improve the sound quality by attaching the included floor pads to raise the speakers off the surface and reduce the contact area. The floor pads also make the speakers stable and prevent them from slipping.

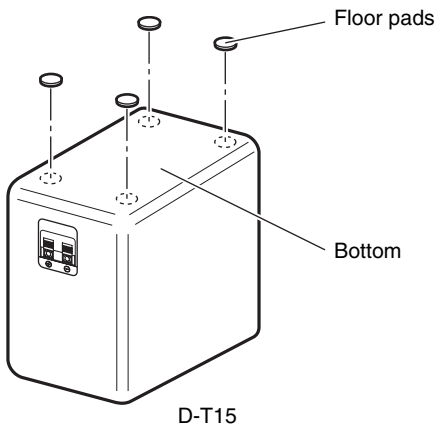

## Using the Remote Controller

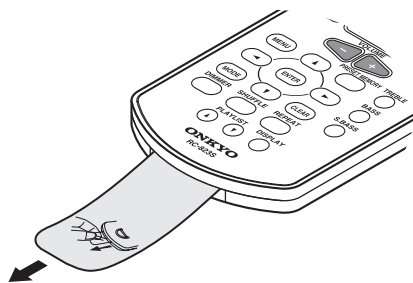

Remove the plastic film before using the remote controller.

When using the remote controller, point it toward the CD receiver's remote control sensor, as shown below.

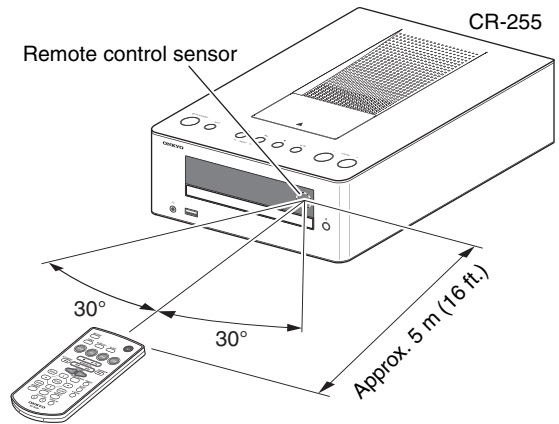

## Replacing the Battery

Use only a battery of the same type (CR2025).

Squeeze and pull to release the battery cover latch. You can remove the battery door with your fingernails by using the spaces set back in wall.

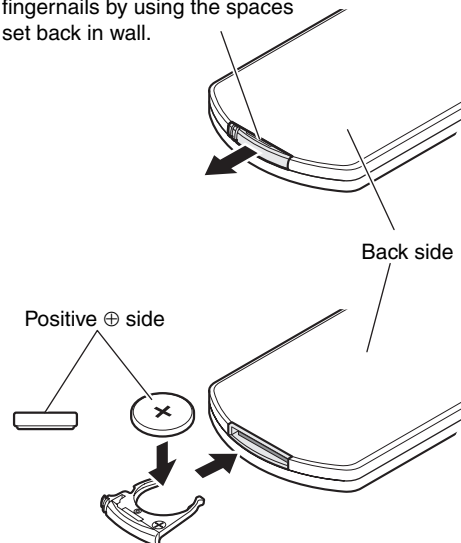

### Note:

- If the remote controller doesn't work reliably, try replacing the batteries.
- If you intend not to use the remote controller for a long time, remove the batteries to prevent damage from leakage or corrosion.
- Expired batteries should be removed as soon as possible to prevent damage from leakage or corrosion.

### Caution:

- Replacing the battery incorrectly may cause an explosion. Use only a battery of the same type or an equivalent.

# Features

---

## General

---

- CD tuner audio system with built-in iPod®/iPhone®<sup>1,2</sup> dock
- Super Bass (S.Bass) function for deeper bass sounds
- Bass and treble tone controls
- Line input for external audio source
- Headphones jack
- Dimmable display

## Speakers (CS-255 only)

---

- Stylish cabinet
- 2 Way Bass-reflex

## iPod

---

- iPod/iPhone direct digital connection<sup>1</sup>
- Control your iPod/iPhone with the remote controller
- iPod dock works with:  
iPod touch 5th generation, iPod nano 7th generation, iPhone 5
- USB works with:  
iPod touch (1st, 2nd, 3rd, 4th, and 5th generation), iPod classic, iPod nano (2nd, 3rd, 4th, 5th, 6th, and 7th generation), iPhone 5, iPhone 4S, iPhone 4, iPhone 3GS, iPhone 3G, iPhone

## Radio

---

- AM/FM tuner
- 30 AM/FM presets
- FM Auto Preset function

## CD Player

---

- Play audio CDs, MP3 CDs (CD-R and CD-RW)
- RANDOM playback mode
- 2-mode repeat function (current track or all tracks)

## USB Flash Drive

---

- MP3 playback from USB flash drives

## Timer and Clock

---

- Programmable timer
- Sleep timer
- The alarm play function of the iPod/iPhone can power-on the CD receiver and switch the input to iPod/iPhone<sup>3</sup>

\*1.



iPhone, iPod, iPod classic, iPod nano, iPod shuffle, and iPod touch are trademarks of Apple Inc., registered in the U.S. and other countries.

Lightning™ is a trademark of Apple Inc.

“Made for iPod” and “Made for iPhone” mean that an electronic accessory has been designed to connect specifically to iPod or iPhone, respectively, and has been certified by the developer to meet Apple performance standards.

Apple is not responsible for the operation of this device or its compliance with safety and regulatory standards.

Please note that the use of this accessory with iPod or iPhone may affect wireless performance.

\*2. Only an iPod/iPhone with a Lightning connector can be used by connecting it to the Lightning connector on the top panel of the CD receiver.

\*3. This functionality might not be available depending on the iPod/iPhone model or apps.

# Contents

<b>Getting Started</b>	
Important Safety Instructions .....	2
Precautions .....	3
Package Contents .....	6
Using the Included Floor Pads for speakers (CS-255 only) .....	6
Using the Remote Controller .....	6
Replacing the Battery .....	6
Features .....	7
Getting to Know the CD receiver .....	9
Top and Front Panels .....	9
Display .....	10
Rear Panel .....	10
Remote Controller .....	11
Disc (Audio CD and MP3) and USB Flash Drive (MP3) Notes .....	12
<b>Connections</b>	
Connecting Speakers .....	13
Connecting the Antennas .....	14
Connecting an Outdoor FM Antenna .....	14
Connecting Other Components .....	15
Connecting an Audio Playback Device .....	15
Connecting the Power Cord .....	15
<b>Basic Operations</b>	
Basic Operations .....	16
Turning On the CD receiver .....	16
Selecting the Input Source .....	16
Adjusting the Volume .....	16
Muting the CD receiver .....	16
Using Headphones .....	16
Adjusting the Bass and Treble .....	16
Using Super Bass .....	16
Changing the Display Brightness .....	16
<b>Playing CDs</b>	
Playing CDs .....	17
Playing CDs .....	17
Displaying CD Information .....	17
Selecting MP3 Files .....	18
Displaying MP3 Information .....	19
Random Playback .....	19
Repeat Playback .....	19

<b>Playing Your iPod/iPhone</b>	
Playing Your iPod/iPhone .....	20
Playing an iPod/iPhone via iPod Dock .....	20
Playing an iPod/iPhone via USB .....	20
Controlling Your iPod/iPhone .....	21
Navigating the iPod Menus with the Remote Controller .....	21
<b>Listening to the Radio</b>	
Listening to the Radio .....	22
Tuning into Radio Stations .....	22
Presetting FM Stations Automatically (Auto Preset) .....	22
Presetting AM/FM Stations Manually .....	23
Selecting Preset Stations .....	23
Erasing Presets .....	23
<b>Playing a USB Flash Drive</b>	
Playing a USB Flash Drive .....	24
<b>Setting the CD Receiver</b>	
Setting the CD Receiver .....	24
Setting the Clock .....	24
Setting Auto Standby (ASb) .....	24
<b>Using the Timer</b>	
Using the Timer .....	25
Programming the Timer .....	25
Turning Timer On and Off .....	26
Using the Sleep Timer .....	26
Timer Playback using the Alarm Play Function of your iPod .....	26
<b>Miscellaneous</b>	
Troubleshooting .....	27
Specifications .....	31



# Getting to Know the CD receiver

## Top and Front Panels

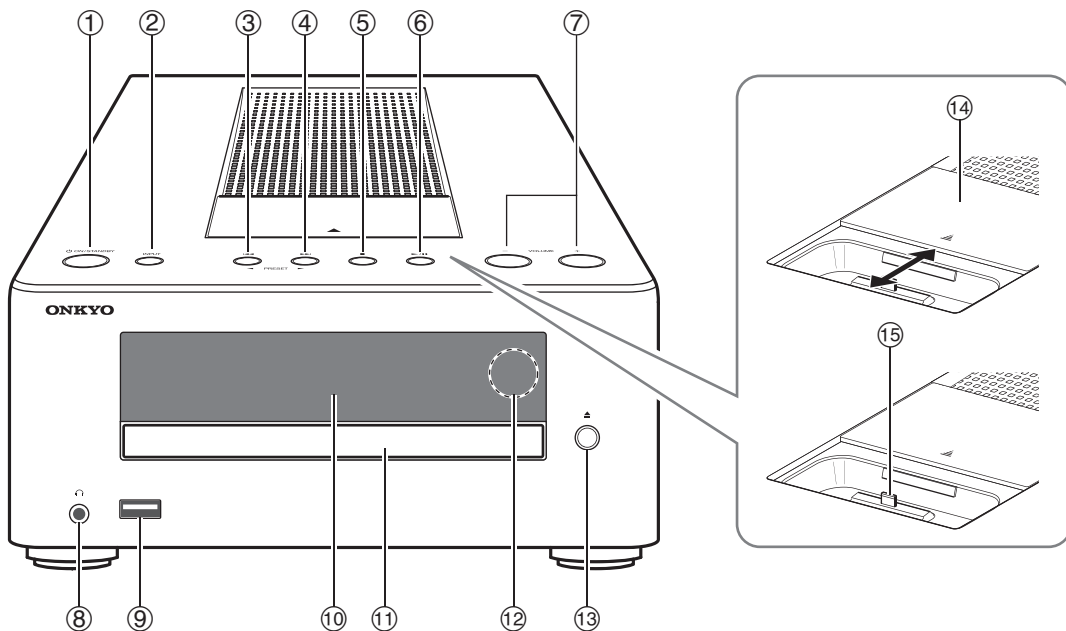

For detailed information, see the pages in parentheses.

- |   |                                     |
|---|-------------------------------------|
| ① <b>ON/STANDBY</b> button (16, 25, 26, 27)                   | ⑧ <b>Headphones</b> [⌂] jack (16)   |
| ② <b>INPUT</b> button (16, 20, 22, 23, 24)                    | ⑨ <b>USB</b> port (20, 24)          |
| ③ <b>Previous</b> [◀◀]/ <b>PRESET</b> [◀] button (17, 21, 23) | ⑩ <b>Display</b>                    |
| ④ <b>Next</b> [▶▶]/ <b>PRESET</b> [▶] button (17, 21, 23)     | ⑪ <b>Disc tray</b> (17)             |
| ⑤ <b>Stop</b> [■] button (17, 21, 27)                         | ⑫ <b>Remote control sensor</b> (6)  |
| ⑥ <b>Play/Pause</b> [▶/  ] button (17, 18, 19, 20, 21, 24)    | ⑬ <b>Open/Close</b> [▲] button (17) |
| ⑦ <b>VOLUME</b> [-]/[+] buttons (16, 21)                      | ⑭ <b>Dock cover</b> (20)            |
|   | ⑮ <b>iPod/iPhone Dock</b> (20)      |

**Display**

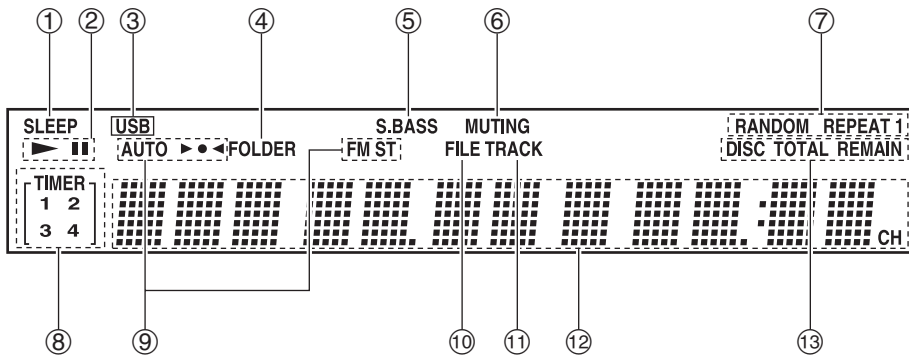

- |                                  |                                      |
|----------------------------------|--------------------------------------|
| ① SLEEP indicator                | ⑧ TIMER indicators                   |
| ② Play ► and Pause    indicators | ⑨ Tuning indicators                  |
| ③ USB indicator                  | ⑩ FILE indicator                     |
| ④ FOLDER indicator               | ⑪ TRACK indicator                    |
| ⑤ S.BASS indicator               | ⑫ Message area                       |
| ⑥ MUTING indicator               | ⑬ DISC, TOTAL, and REMAIN indicators |
| ⑦ Playback mode indicators       |                                      |

**Rear Panel**

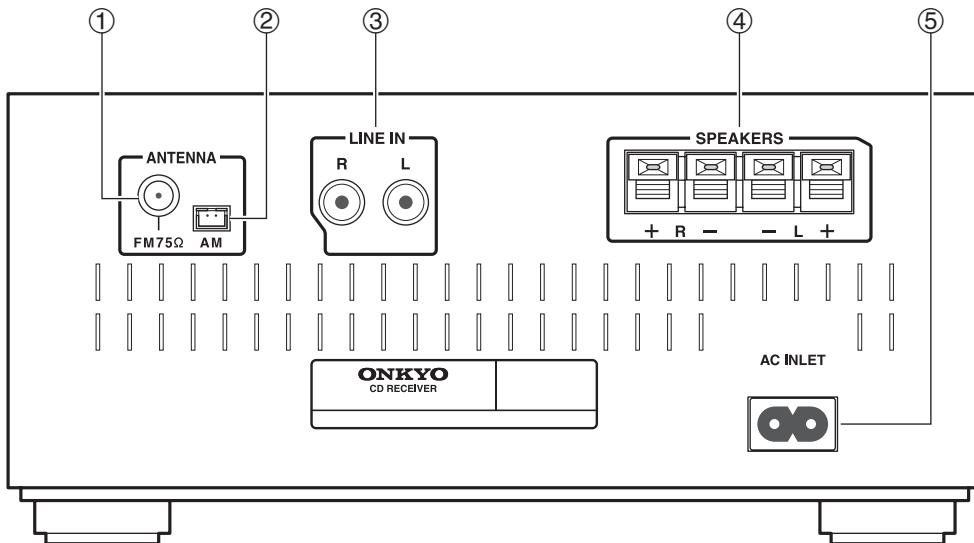

- ① FM ANTENNA jack
- ② AM ANTENNA jack
- ③ LINE IN jacks
- ④ SPEAKERS terminals
- ⑤ AC INLET

See pages 13 to 15 for connection information.

Remote Controller

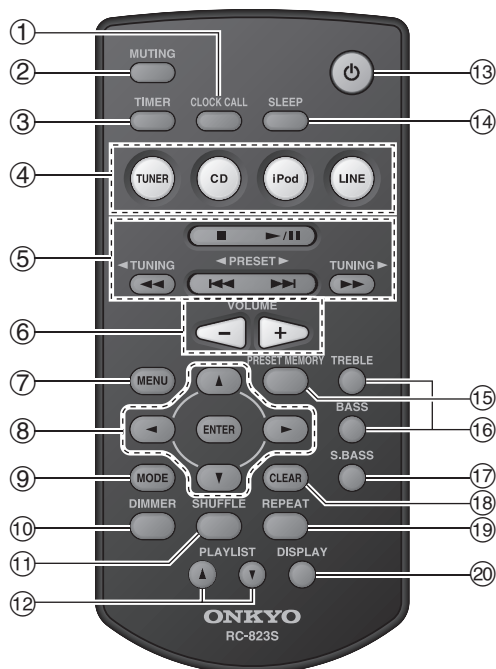

For detailed information, see the pages in parentheses.

- |  |   |
|--|---|
| ① <b>CLOCK CALL</b> button (24)  | ⑩ <b>DIMMER</b> button (16)                 |
| ② <b>MUTING</b> button (16)  | ⑪ <b>SHUFFLE</b> button (19, 21)            |
| ③ <b>TIMER</b> button (24, 25, 26)   | ⑫ <b>PLAYLIST</b> [▲]/[▼] buttons (21)      |
| ④ <b>Input Selector</b> buttons (16, 20, 22, 23, 24)   | ⑬ <b>On/Standby</b> [⏻] button (16, 25, 26) |
| ⑤ <b>Stop</b> [■] (17, 21),<br><b>Play/Pause</b> [▶]/[⏸] (17, 18, 19, 20, 21, 24),<br>[◀◀]/[▶▶], <b>PRESET</b> [◀]/[▶] (17, 21, 23),<br>[◀◀]/[▶▶], <b>TUNING</b> [◀]/[▶] (17, 21, 22)<br>buttons | ⑭ <b>SLEEP</b> button (24, 26)              |
| ⑥ <b>VOLUME</b> [-]/[+] buttons (16, 21)   | ⑮ <b>PRESET MEMORY</b> button (22, 23)      |
| ⑦ <b>MENU</b> button (21)  | ⑯ <b>TREBLE/BASS</b> buttons (16)           |
| ⑧ <b>Arrow</b> [▲]/[▼]/[◀]/[▶] buttons and <b>ENTER</b><br>button  | ⑰ <b>S.BASS</b> button (16)                 |
| ⑨ <b>MODE</b> button (18, 22)  | ⑱ <b>CLEAR</b> button (16, 19, 22, 23)      |
|  | ⑲ <b>REPEAT</b> button (19, 21)             |
|  | ⑳ <b>DISPLAY</b> button (17, 19, 24, 25)    |

# Disc (Audio CD and MP3) and USB Flash Drive (MP3) Notes

## Precautions for Playback

Compact discs (CDs) with the following logo on the label surface can be used.

Do not use discs designed for purposes other than audio, such as CD-ROMs for PC use. Abnormal noise could damage the CD receiver.



- \* The CD receiver supports CD-R and CD-RW discs. Note that some discs may not playback because of the disc characteristics, scratches, contamination or the recording state. A disc recorded with an audio CD record will not playback unless it is finalized.

Never use discs which have a special shape (such as hearts or octagons). These types of discs could jam and damage the CD receiver.



## CD Playback with Copy-control Function

Some audio CDs with copy-control function do not comply with official CD standards. These are special discs and cannot be played with the CD receiver.

## Playback of MP3 Discs

MP3 files recorded on a CD-R/CD-RW can be played with the CD receiver.

- Use discs which have been recorded following the ISO 9660 Level 2 file system. (The supported directory depth is eight levels, the same as ISO 9660 Level 1)
- Discs recorded with the hierarchical file system (HFS) cannot be played.
- Discs must be closed (finalized).
- Only MP3 files with the extension “.MP3” or “. mp3” are supported.
- Files recorded using MPEG 1 audio layer 3 at sampling frequencies of 32/44.1/48 kHz and a constant bit rate (CBR) of 32–320 kbps are supported.
- A maximum of 299 folders can be recognized on a single CD. A maximum of 648 files can be recognized in a single folder.

## Playback from USB Flash Drives

MP3 files recorded on a USB flash drive can be played with the CD receiver.

- USB flash drives formatted in FAT16 or FAT32 are supported.
- Only MP3 files with the extension “.MP3” or “.mp3” are supported.
- Files recorded using MPEG 1 audio layer 3 at sampling frequencies of 32/44.1/48 kHz and a constant bit rate (CBR) of 32–320 kbps are supported.
- A maximum of 299 folders can be recognized on a single USB flash drive. A maximum of 648 files can be recognized in a single folder.

### Note:

- A disc recorded with a recorder or personal computer may not play in some cases. (Cause: Disc's characteristics, damaged or dirty disc, dirt on player's lens, dew condensation, etc.)
- A disc recorded on a personal computer may not play because of the application settings or environment. Record the disc with the proper format. (Contact the application maker for details.)
- A disc with insufficient storage capacity may not playback properly.

## Handling Discs

Hold discs by the edge, or by the center hole and edge. Avoid touching the playback surface (surface with nothing printed on it).

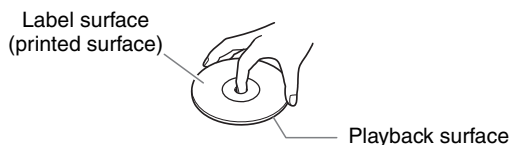

Do not attach paper or stickers, or write on the playback or label surface of the disc. Take care not to scratch or damage the disc.

## Precautions for Rental Discs

Do not use discs with residue from cellophane tape, rental discs with labels which are peeling off, or discs with decorative labels. This type of disc could get stuck in the CD receiver, or could damage the CD receiver.

## Precautions for Inkjet Printable Discs

Do not leave a CD-R/CD-RW having a label printed with an inkjet printer in the CD receiver for a long time. The disc could get stuck in the CD receiver, or could damage the CD receiver.

Remove the disc from the CD receiver when not being played, and store it in a case. A freshly printed disc will stick easily, and should not be played immediately.

## Caring for Discs

If the disc is dirty, the CD receiver will have a hard time reading signals, and the audio quality may drop. If the disc is dirty, gently wipe off fingerprints and dust with a soft cloth. Lightly wipe from the center outwards.

To remove stubborn dust or dirt, wipe the disc with a soft cloth dampened with water, and then dry it with a dry cloth. Do not use cleaning spray for analog records or antistatic agents, etc. Never use volatile chemicals such as benzine or paint thinner as they can impregnate the disc surface.

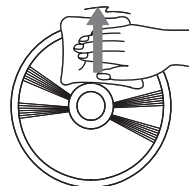

## Connecting Speakers

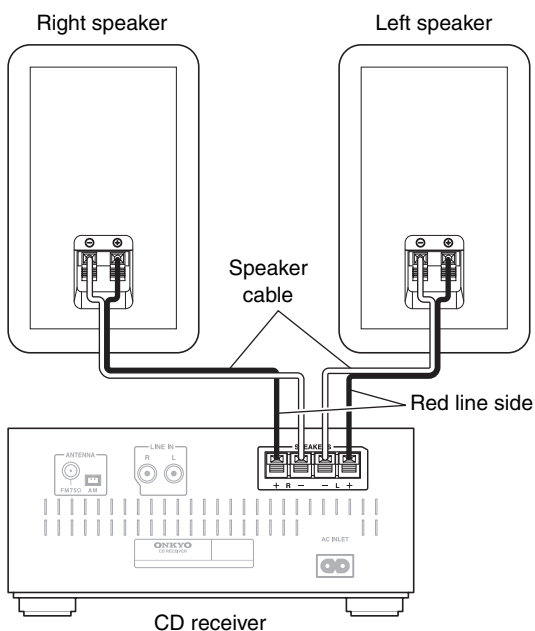

- Connect the right speaker to the CD receiver's right (R) SPEAKERS terminals. Connect the left speaker to the left (L) SPEAKERS terminals.
- Pay close attention to speaker wiring polarity. Connect positive (+) terminals to only positive (+) terminals, and negative (–) terminals to only negative (–) terminals. If you get them the wrong way around, the sound will be out of phase and will sound unnatural.

- Use the red line wires to connect the positive (+) terminals.
- Do not connect anything other than the included speakers (D-T15). We cannot take responsibility for malfunctions or poor results if this CD receiver is used with any other speakers. (CS-255 only)
- You can connect speakers with an impedance of between 6 and 16 ohms. (CR-255 only)
- Do not connect both speaker cables to the same L or R terminals. Do not connect more than two speaker terminals to each speaker.

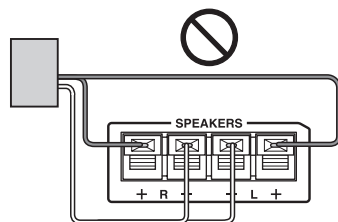
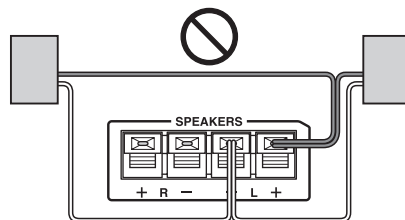

- Be careful not to short the positive and negative wires. Doing so may damage the CD receiver and/or speakers.



# Connecting the Antennas

This section explains how to connect the supplied indoor FM antenna and AM loop antenna.

The CD receiver won't pick up any radio signals if no antenna is connected, so you must connect the antenna to use the tuner.

## Connecting the Indoor FM Antenna

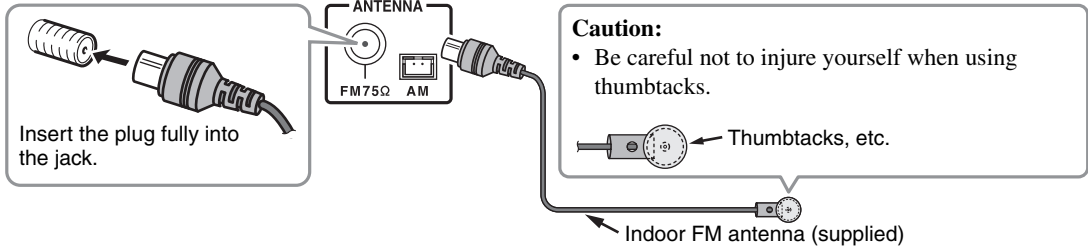

### Note:

- Once your CD receiver is ready for use, you'll need to tune into a radio station and position the antenna to achieve the best possible reception.

## Connecting the AM Loop Antenna

The supplied indoor AM loop antenna is for indoor use only.

- 1 Assemble the AM loop antenna, inserting the tabs into the base, as shown.**

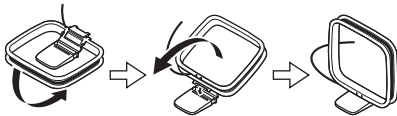

- 2 Plug the AM loop antenna into the AM antenna jack, as shown.**

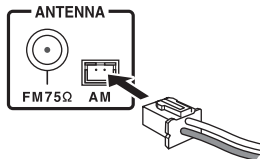

### ■ Adjusting the AM Loop Antenna

Adjust the location and position of the AM antenna while listening to an AM station to achieve the best possible reception.

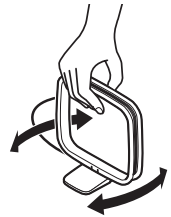

## Connecting an Outdoor FM Antenna

If you cannot achieve good reception with the supplied indoor FM antenna, try a commercially available outdoor FM antenna instead.

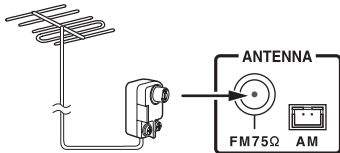

### Note:

- Outdoor FM antennas work best outside, but usable results can sometimes be obtained when installed in an attic or loft.
- For best results, install the outdoor FM antenna well away from tall buildings, preferably with a clear line of sight to your local FM transmitter.

- Outdoor antenna should be located away from possible noise sources, such as neon signs, busy roads, etc.
- For safety reasons, outdoor antenna should be situated well away from power lines and other high-voltage equipment.
- Outdoor antenna must be grounded in accordance with local regulations to prevent electrical shock hazards.

## Connecting the Antennas—Continued

### ■ Using a TV/FM Antenna Splitter

It's best not to use the same antenna for both FM and TV reception, as this can cause interference problems.

If circumstances demand it, use a TV/FM antenna splitter, as shown.

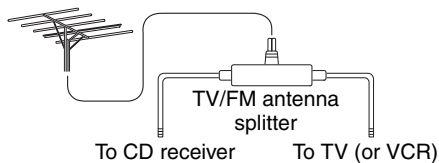

## Connecting Other Components

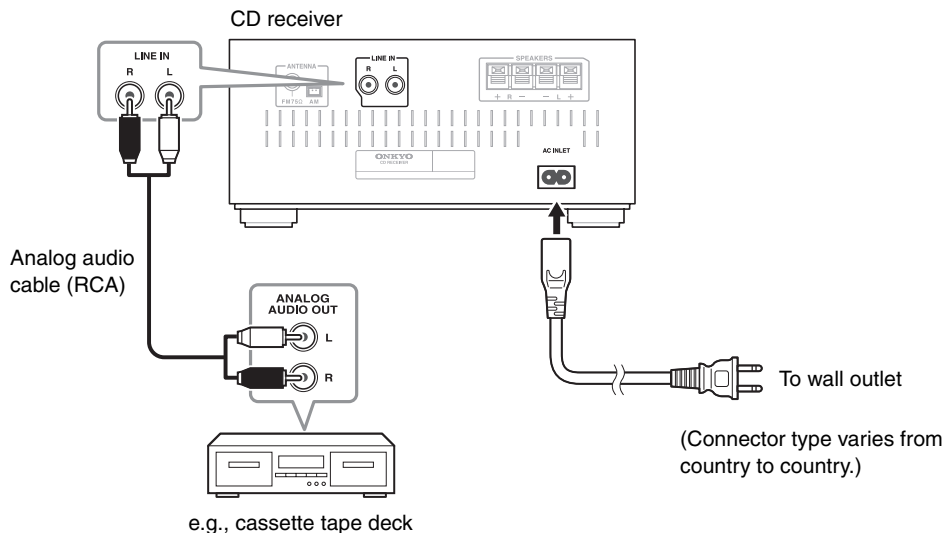

### About Connections

- Before making any connections, read the manuals supplied with your other components.
- Don't connect the power cord until you've completed and double-checked all connections.

Push plugs in all the way to make good connections (loose connections can cause noise or malfunctions).

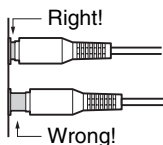

#### Note:

- Do not put anything on top of the CD receiver, as it may interfere with proper ventilation.

### Connecting an Audio Playback Device

Using a suitable cable, connect the CD receiver's LINE IN jacks to the OUTPUT (PLAY) jacks of your cassette tape deck, TV, or other audio playback device.

### Connecting the Power Cord

Connect the CD receiver's power cord to a suitable wall outlet.

#### Note:

- Do not use any cord other than the included power cord.
- Do not connect the included power cord to any other device. Doing so may cause malfunctions or accidents.
- Do not unplug the power cord from the AC INLET while the other end of the cord is still connected to an AC outlet. You may receive an electric shock if you accidentally touch the internal terminals of the power cord.
- Before connecting the power cord, connect all of your speakers and AV components.
- Turning on the CD receiver may cause a momentary power surge that might interfere with other electrical equipment on the same circuit. If this is a problem, plug the receiver into a different branch circuit.
- Plug the power cord into an AC outlet that is easily accessible so that you can quickly unplug it if necessary.

# Basic Operations

This section describes the procedure for using the remote controller, unless otherwise specified.

## Turning On the CD receiver

**Press the On/Standby [⏻] button.**

The CD receiver comes on, and the display lights up. Press the On/Standby [⏻] button again to set the CD receiver to Standby.

You can also use the [⏻ ON/STANDBY] button on the CD receiver.

During the use of your iPod/iPhone connected to the iPod dock and/or the CD receiver with a USB cable, your iPod/iPhone will be charged even with the CD receiver on standby and “Charging” appears on the display of the CD receiver.

### Tip:

- For details on power management settings, see “Setting Auto Standby (ASb)” (see page 24).

## Selecting the Input Source

You can select CD, iPod/USB, FM, AM, or LINE, which can be an external component.

To select the input source, use the remote controller’s Input Selector buttons. On the CD receiver, press the [INPUT] button repeatedly.

The input sources are selected in the following order.

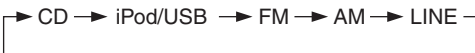

## Adjusting the Volume

**To adjust the volume, use the VOLUME [-]/[+] buttons.**

You can also use the CD receiver’s VOLUME [-]/[+] buttons.

## Muting the CD receiver

You can temporarily mute the output of the CD receiver.

**Press the [MUTING] button.**

The CD receiver is muted.

“Muting” appears on the display for a few seconds. The MUTING indicator flashes continuously while the CD receiver is muted.

### Note:

- To unmute, press the [MUTING] button again or adjust the volume.
- Muting is automatically cancelled when the CD receiver is set to standby.

## Using Headphones

You can connect a pair of stereo headphones (ø3.5 mm, 1/8-inch phone plug) to the CD receiver’s headphones [🎧] jack for private listening.

### Note:

- Always turn down the volume before connecting your headphones.
- While the headphones plug is inserted in the headphones [🎧] jack, the speakers are turned off.

## Adjusting the Bass and Treble

**Press the [BASS] or [TREBLE] button, and then use the arrow [▲]/[▼] buttons to adjust the bass or treble, respectively.**

The default setting is “0”. You can adjust the bass and treble from -5 to +5.

While adjusting the bass or treble, you can press the [CLEAR] button to return the setting to “0”.

### Note:

- If you press no buttons for about 5 seconds, the previous display will appear automatically.

## Using Super Bass

**To turn on Super Bass, press the [S.BASS] button.**

The setting will alternate between S.Bass Off, S.Bass 1, and S.Bass 2 each time you press the button.

To turn off Super Bass, press the [S.BASS] button repeatedly until “S.Bass Off” appears.

The default setting is “Off”.

### Note:

- If you press no buttons for about 5 seconds, the previous display will appear automatically.

## Changing the Display Brightness

You can adjust the brightness of the display.

**Press the [DIMMER] button repeatedly to select: dim, or normal brightness.**



# Playing CDs

This section describes the procedure for using the remote controller, unless otherwise specified.

## Playing CDs

### 1 Press the CD receiver's [▲] button to open the disc tray.

#### Tip:

- Pressing the [▲] button while the CD receiver is on Standby will turn on the CD receiver and open the disc tray.

### 2 Place CD on the tray with the label-side facing up.

Place 8 cm CDs in the center of the tray.

### 3 To start playback, press the CD receiver's [▶/||] button.

Alternatively, press the remote controller's [▶/||] button.

The disc tray closes and playback starts.

Then the "▶" indicator appears.

#### To stop playback:

Press the [■] button.

#### To pause playback:

Press the [▶/||] button. The Pause "||" indicator appears. To resume playback, press the [▶/||] button again.

#### To Fast-Forward or Fast-Reverse:

During playback, press and hold the Fast Forward [▶▶] button to fast forward, or the Fast Reverse [◀◀] button to fast reverse.

#### To remove the CD:

Press the CD receiver's [▲] button to open the disc tray.

#### ■ Information Displayed When Playback is Stopped:

##### • Audio CD

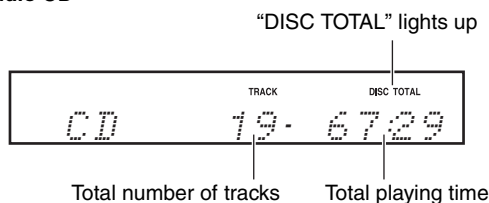

## Selecting Tracks

To return to the beginning of the track currently playing, press the Previous [◀◀] button.

Press the Previous [◀◀] button repeatedly to select earlier tracks.

Press the Next [▶▶] button repeatedly to select subsequent tracks.

## Displaying CD Information

During playback or while playback is paused, press the [DISPLAY] button repeatedly to display the following CD information.

- Elapsed time**  
Lights up while the remaining track time is being displayed.
- "REMAIN"**  
Lights up while the remaining disc time is being displayed.
- Type of CD**

### Selecting MP3 Files

The files on an MP3 CD can be located at the disc's root level or within a folder.

A folder can contain additional folders, with other folders inside them in a hierarchical structure as shown in the following illustration.

A maximum of 648 files and folders (total) can be shown within a folder. Files and folders are listed alphabetically without distinction.

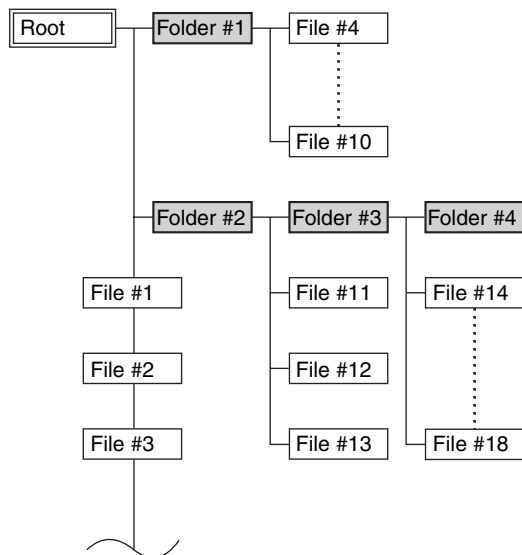

If you don't select a specific MP3 file or folder for playback, all of the MP3 files will be played in numerical order starting with file #1.

If random playback is selected, the files will not be played in the numerical order shown above. If you want the files to play in the numerical order shown above, you must cancel random playback (see page 19).

#### 1 While playback is stopped, press the [MODE] button.

"FOLDER" will light, and the name of the first folder will be shown.

#### 2 Use the arrow [▲]/[▼] buttons to select a folder.

Press the [ENTER] button or the [▶] button to enter the folder.

Repeat this operation to select the desired folder.

When the " # #" message is shown, you can press the [ENTER] button to return to the upper-level folder.

#### 3 Use the arrow [▲]/[▼] buttons to select the MP3 files within the folder.

The name of the MP3 file inside the folder is displayed.

To select a different folder, press the [◀]/[▶] button, then use the [▲]/[▼] buttons to select the desired folder, and finally press the [ENTER] button. Use the [▲]/[▼] buttons to select the desired file.

#### 4 To start playback, press the [ENTER] button or Play/Pause [▶/||] button.

Playback will start with the specified file and continue until all of the MP3 files have been played.

To select an MP3 file in another folder during playback, press the [MODE] button, select the folder by using the arrow [◀]/[▶]/[▲]/[▼] buttons, and then press the [ENTER] button. Now use the arrow [▲]/[▼] buttons to select the MP3 files within that folder.

#### ■ Pausing Playback

To pause playback, press the Play/Pause [▶/||] button. To resume playback, press it again.

#### ■ Selecting a higher or lower folder

Press the [◀] button to select a higher-level folder, or the [▶] button to select a lower-level folder.

#### ■ To return to the root

Press the [MODE] button, and then press the [MENU] button.

### Displaying MP3 Information

You can switch the display by pressing the remote controller's [DISPLAY] button repeatedly.

---

#### 1 During playback, press the [DISPLAY] button repeatedly to display the following MP3 information.

The information is shown in the following order.

**Elapsed time:** The length of time that the current MP3 file has been playing (default display).

**Remain time:** The length of remaining time for the current MP3 file.

**File name:** Name of the current MP3 file.

**Folder name:** Name of the current folder.

**Sampling rate and Bit rate:** Sampling rate and Bit rate of the current MP3 file.

**Volume label:** Title of the current disc.

---

#### Note:

- Only single-byte alphanumeric characters can be shown.
- A folder name, file name, or volume label that contains anything other than single-byte alphanumeric characters might be garbled.

### Random Playback

With random playback, all of the tracks on the disc are played in random order.

Random playback can also be used in conjunction with repeat playback.

#### Note:

- In the case of MP3 files, the same song might be played.

Random playback can be set when the input source is set to CD or USB.

---

#### 1 Press the [SHUFFLE] button until the RANDOM indicator appears.

---

#### 2 To start random playback, press the Play/Pause [▶/||] button.

---

#### ■ Cancelling Random Playback

To cancel random playback, press the [SHUFFLE] or [CLEAR] button.

When playing a CD, random playback will be cancelled automatically when the CD is removed.

### Repeat Playback

With repeat playback, you can play an entire CD repeatedly or play one track repeatedly.

Repeat playback can also be used in conjunction with random playback.

---

#### 1 Press the [REPEAT] button repeatedly until the REPEAT or REPEAT 1 indicator appears.

“REPEAT” will repeatedly play all songs.

“REPEAT 1” will repeatedly play the currently-playing song or the selected song.

---

#### Note:

- If REPEAT 1 is selected, pressing the [SHUFFLE] button will cancel “REPEAT 1”; random playback will occur.

#### ■ Cancelling Repeat Playback

To cancel repeat playback, press the [REPEAT] button repeatedly until both the REPEAT and REPEAT 1 indicators disappear.

When playing a CD, repeat playback will be cancelled automatically when the CD is removed.

# Playing Your iPod/iPhone

This section describes the procedure for using the remote controller, unless otherwise specified.

- Before using your iPod/iPhone with the CD receiver, be sure to update your iPod/iPhone with the latest software, available from the Apple Web site.
- If you leave your iPod/iPhone paused when using it on its own, eventually it will go into hibernation. If you connect it to the CD receiver in this state, you'll need to wait a few moments before your iPod/iPhone is ready for use.
- Always remove your iPod/iPhone before moving the CD receiver.
- Depending on your iPod/iPhone, or the type of content being played, some functions may not work as expected.

## Playing an iPod/iPhone via iPod Dock

Gently push down and slide open the dock cover on the CD receiver.

iPod dock works with:

iPod touch 5th generation, iPod nano 7th generation, iPhone 5

### 1 Press the [iPod] button.

Alternatively, you can use the CD receiver's [INPUT] button.

**Note:**

- Even if a USB flash drive is connected to the USB port, the iPod/iPhone input will be selected if an iPod/iPhone is connected to the iPod dock.
- Even if an iPod/iPhone is connected to the USB port with the USB cable, the input from the iPod/iPhone connected to the iPod dock will be selected.

### 2 Insert your iPod/iPhone into the CD receiver's iPod dock.

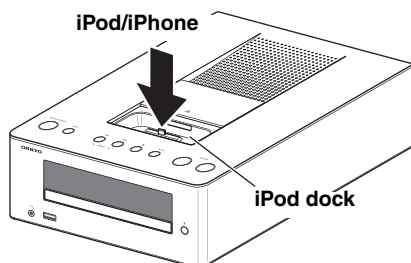

Make sure your iPod/iPhone is properly seated in the CD receiver's iPod dock.

While reading the contents of your iPod/iPhone, the message "Connecting" appears on the CD receiver's display.

"DOCK" appears on the display of the CD receiver. If your iPod/iPhone is not connected properly, "No Device" appears.

**Note:**

- To prevent damage to the Lightning connector, do not twist or force your iPod/iPhone into the dock, and be careful not to wiggle your iPod/iPhone while inserting it.
- Do not use with any iPod/iPhone accessories, such as FM transmitters and microphones, as they may cause a malfunction.
- If you use a case with your iPod/iPhone, always remove it before you insert it. Otherwise, it may not connect properly and a malfunction may occur.
- When you remove your iPod/iPhone from the iPod dock, always close the dock cover afterward.

### 3 Press the Play/Pause [▶/||] button.

Playback starts.

## Playing an iPod/iPhone via USB

USB works with:

iPod touch (1st, 2nd, 3rd, 4th, and 5th generation), iPod classic, iPod nano (2nd, 3rd, 4th, 5th, 6th, and 7th generation), iPhone 5, iPhone 4S, iPhone 4, iPhone 3GS, iPhone 3G, iPhone

If an iPod/iPhone is connected to the iPod dock, disconnect the iPod/iPhone from the iPod dock.

**Note:**

- When connecting an iPod/iPhone to the iPod dock and the USB port respectively, the iPod/iPhone connected to the iPod dock will be selected as a priority and the iPod/iPhone connected to the USB port with the USB cable cannot be played.

### 1 Press the [iPod] button.

Alternatively, you can use the CD receiver's [INPUT] button.

### 2 Connect the USB cable that comes with the iPod/iPhone to the USB port on the front of the CD receiver.

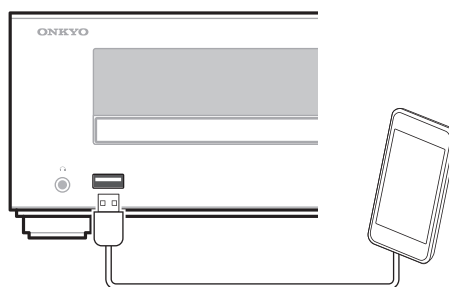

While reading the contents of your iPod/iPhone, the message “Connecting” appears on the CD receiver’s display.

“iPod” appears on the display of the CD receiver. If your iPod/iPhone is not connected properly, “No Device” appears.

**Tip:**

- When connecting your iPod/iPhone with a USB cable, we recommend you use an official USB cable from Apple Inc.

---

### 3 Press the Play/Pause [▶/⏸] button.

Playback starts.

---

## Controlling Your iPod/iPhone

### ■ Pausing Playback

To pause playback, press the Play/Pause [▶/⏸] button.

Press the Play/Pause [▶/⏸] button again to resume playback. You can also pause playback by pressing the [■] button.

### ■ Selecting Tracks

To return to the beginning of the track that’s currently playing or paused, press the Previous [◀◀] button.

Press the Previous [◀◀] button repeatedly to select earlier tracks.

Press the Next [▶▶] button repeatedly to select subsequent tracks.

### ■ Fast-Forward or Fast-Reverse

During playback, press and hold the Fast Forward [▶▶▶] button to fast forward, or the Fast Reverse [◀◀◀] button to fast reverse.

### ■ Random Playback

Press the [SHUFFLE] button repeatedly to switch the random function of your iPod/iPhone.

### ■ Repeat Playback

Press the [REPEAT] button repeatedly to switch the repeat function of your iPod/iPhone.

### ■ Selecting Playlist

Press the PLAYLIST [▲]/[▼] button to select the playlist.

## Navigating the iPod Menus with the Remote Controller

---

### 1 Press the remote controller’s [MENU] button to display the iPod menu.

---

### 2 Use the remote controller’s arrow [▲]/[▼]/[◀]/[▶] buttons to select an item on the menu, and then press the [ENTER] button.

---

**Note:**

- The volume level is adjusted by using the VOLUME [-]/[+] buttons on the CD receiver or its remote controller. Adjusting the volume on your iPod/iPhone has no effect.
- Depending on your iPod/iPhone, some functions may not work as expected.

# Listening to the Radio

---

This section describes the procedure for using the remote controller, unless otherwise specified.

## Tuning into Radio Stations

When tuned to a station, the Tuned (▶●◀) indicator appears. When receiving a stereo FM signal, the FM ST indicator appears as well.

The [MODE] button is used to select Auto mode or Mono mode. In Auto mode, the output will be stereo or mono depending on the station being received. In Mono mode, the output will be mono regardless of the station.

---

### 1 Press the [TUNER] button repeatedly to select “AM” or “FM”.

Alternatively, you can use the CD receiver’s [INPUT] button.

---

### 2 Use the TUNING [◀]/[▶] buttons to tune into a station.

Each time you press the [TUNING] button, the frequency changes 0.2 MHz steps for FM and 10 kHz steps for AM.

If you press and hold a [TUNING] button, the frequency will change continuously. Tuning will stop automatically when a frequency on which a radio station is broadcasting is found. If you want to interrupt this process, press the [CLEAR] button.

---

### Tuning into weak stereo FM stations

If the signal from a stereo FM station is weak, it may be impossible to get good reception. In this case, press the [MODE] button to switch to Mono mode and listen to the station in mono.

## Presetting FM Stations Automatically (Auto Preset)

With the Auto Preset function, you can automatically preset all of the FM radio stations available in your area in one go. Presets make it easy to select your favorite stations and eliminate the need to tune the radio manually each time you want to change stations.

As an alternative to this Auto Preset function, there’s also a Manual Preset function that lets you manually preset individual FM stations (see page 23).

---

### Auto Preset Caution!

Any existing presets will be deleted when the Auto Preset function is run.

---

### 1 Press the [TUNER] button repeatedly to select “FM”.

Alternatively, you can use the CD receiver’s [INPUT] button.

Make sure the FM antenna is positioned to achieve the best possible reception.

---

### 2 Press the [PRESET MEMORY] button. “Auto Preset?” appears on the display.

---

### 3 To start the Auto Preset function, press [ENTER].

Up to 30 stations can be preset and presets are stored in frequency order.

If you want to interrupt the Auto Preset process, press the [CLEAR] button.

---

### Note:

- Depending on your location, a preset may be stored with no station, and you’ll hear only noise when you select it. In this case, delete the preset (see page 23).

### Presetting AM/FM Stations Manually

With the Preset Write function, you can manually preset individual AM and FM radio stations. Presets make it easy to select your favorite stations and eliminate the need to tune the radio manually each time you want to change stations.

FM stations can also be preset automatically (see page 22).

#### About Presets

---

You can store up to 30 AM and 30 FM stations as presets.

**1 Tune into the station that you want to store as a preset (see page 22).**

---

**2 Press and hold down the [PRESET MEMORY] button to the preset number flashes (about 3 seconds).**

When the preset has been stored, the preset number will change from blinking to steadily lit.

Preset numbers are automatically stored starting with the lowest unused number.

If all 30 AM or 30 FM presets have been set, the display will indicate “Preset FULL,” and no further presets can be stored. You’ll need to erase an existing preset before storing another one.

---

### Selecting Preset Stations

You must store some presets before you can select them (see pages 22 to 23).

**1 Press the [TUNER] button repeatedly to select “AM” or “FM”.**

Alternatively, you can use the CD receiver’s [INPUT] button.

The preset you selected the last time you listened to the radio will be selected.

---

**2 Use the PRESET [◀]/[▶] buttons to select a preset.**

Press the PRESET [◀] button to select the previous preset. Press the PRESET [▶] button to select the next preset.

---

#### Tip:

- If you press the remote controller’s [TUNER] button while the CD receiver is on Standby, it will turn on automatically and the station that you listened to last time will be heard.

### Erasing Presets

---

**1 Select the preset you want to erase.**

---

**2 Press and hold down the [CLEAR] button to erase the preset (about 3 seconds).**

When the preset has been erased, presets following the erased preset will be renumbered forward and redisplayed.

---

# Playing a USB Flash Drive

This section describes the procedure for using the remote controller, unless otherwise specified.

If an iPod/iPhone is connected to the iPod dock, disconnect the iPod/iPhone from the iPod dock.

A USB flash drive cannot be used if an iPod/iPhone is connected.

## 1 Press the [iPod] button to select “iPod/USB”.

Alternatively, you can use the CD receiver’s [INPUT] button.

## 2 Insert a USB flash drive in the USB port.

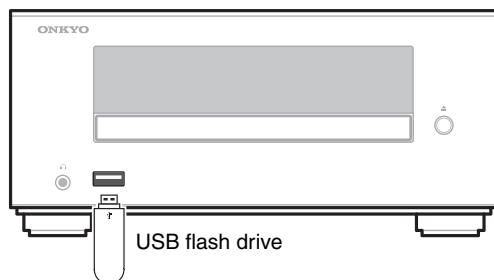

## 3 To start playback, press the [▶/||] button.

Selecting folders and files, and using the random play and repeat play functions, are the same as when playing back MP3 files from a CD (see page 18).

### Note:

- Do not connect your USB flash drive via a USB hub.
- When connecting or disconnecting a USB flash drive, use your hand to support the CD receiver so that it does not move.
- For details on the usable formats for a USB flash drive, refer to page 12 “Playback from USB Flash Drives”.
- Even if a USB flash drive is connected to the USB port, the iPod/iPhone input will be selected if an iPod/iPhone is connected to the iPod dock.
- Do not connect the CD receiver’s USB port to a USB port on your computer. Music on your computer cannot be played through the CD receiver in this way.

# Setting the CD Receiver

This section describes the procedure for using the remote controller, unless otherwise specified.

## Setting the Clock

### 1 Press the [TIMER] button repeatedly until “Clock” appears, and then press [ENTER].

### 2 Use the arrow [▲]/[▼] buttons to enter the current hour, and then press [ENTER].

When the CD receiver is shipped from the factory, the time display format is set to 24-hour time. Set the current hour as it would appear in 24-hour time. If you want to set the current hour as 12-hour time, press the [DISPLAY] button.

### 3 Use the arrow [▲]/[▼] buttons to enter the current minute, and then press [ENTER].

The clock is set and the second dot starts flashing.

## Displaying the Time

To display the time, press the remote controller’s [CLOCK CALL] button. Press the button again or perform another operation to cancel the time display.

If the CD receiver is on Standby, the time will be displayed for about 8 seconds.

While the CD receiver is on, the time are displayed continuously.

## Change the time format

To change the time format between 12-hour and 24-hour, press the [DISPLAY] button.

## Setting Auto Standby (ASb)

With Auto Standby, you can set the CD receiver so that it will be automatically turned off and enter the standby mode if there is no operation for 20 minutes with no audio input.

The default setting is “Off”.

Make settings for this function while playback is stopped.

### 1 Press and hold down the remote controller’s [SLEEP] button (about 3 seconds) to change the setting.

“AutoStby On” (On) or “AutoStby Off” (Off) appears on the CD receiver’s display.

To switch between “On” and “Off”, repeat this procedure.



# Using the Timer

This section describes the procedure for using the remote controller, unless otherwise specified.

The CD receiver has a programmable timer for automated playback, and a sleep timer for turning the CD receiver off after a specified period.

You can also use the alarm playback function of your iPod to initiate timer playback on the CD receiver.

The timer can be used to start AM/FM, CD, iPod/USB, or LINE playback at a specified time. You could, for example, use a timer to turn on the CD receiver every morning, just like a radio alarm clock.

## Note:

- If iPod is selected as the input source for the timer settings, USB will play if only a USB flash drive is connected, and iPod/iPhone will play if an iPod/iPhone is connected.
- When connecting an iPod/iPhone to the iPod dock and the USB port respectively, the iPod/iPhone connected to the iPod dock will be selected as a priority and the iPod/iPhone connected to the USB port with the USB cable cannot be played.

## Programming the Timer

### Note:

- You must set the clock before you can program the timer.
- When the CD receiver is turned on by the timer, playback will begin with the most recently received station in the case of AM/FM, the first song in the case of a CD or iPod/USB, and the current state of the connected device in the case of LINE.
- Only one timer can be set.

### 1 Prepare the source that you want the timer to play.

If you want AM/FM to play, tune to the station you want to hear.

If you want a CD to play, insert the disc.

If you're using a USB flash drive rather than an iPod/iPhone, disconnect the iPod/iPhone from the iPod dock (see page 20).

If you want to play a device connected to LINE, make settings on the connected device so that it will start playing when the timer operates.

### 2 Press the [TIMER] button repeatedly until "Timer XX" appears.

"XX" indicates the source that was last selected for timer playback.

If you don't operate any buttons for about 5 seconds, the procedure will be cancelled and the previous display will reappear.

### 3 Use the arrow [▲]/[▼] buttons to select the source, and then press [ENTER].

You can select the following sources:  
AM/FM, CD, iPod/USB, LINE.

In the display, "TIMER" and a number indication will blink according to the input source you've selected.

The number will be "1" for AM/FM, "2" for CD, "3" for iPod/USB, and "4" for LINE.

If you don't operate any buttons for about 5 seconds, the procedure will be cancelled and the previous display will reappear.

### 4 Use the arrow [▲]/[▼] buttons to specify the hour at which you want the timer to play, and then press [ENTER].

### 5 Use the arrow [▲]/[▼] buttons to specify the minute at which you want the timer to play, and then press [ENTER].

### 6 Use the arrow [▲]/[▼] buttons to select "Timer On".

When a timer is turned on, its "TIMER" and number appears on the display.

If there is no operation for several seconds, the setting will be made with the currently-shown content.

The display will return to its previous state except for "TIMER" and the number of the selected input source; the timer is now set.

### 7 Press the On/Standby [⏻] button to set the CD receiver to Standby.

#### Tip:

- If you decide to cancel during this procedure without making timer settings, press the [TIMER] button.
- By pressing the [DISPLAY] button when specifying the time, you can switch between 12-hour and 24-hour displays.

#### Note:

- Be sure to set the CD receiver to Standby, otherwise the timed operation will not work.  
If the timer has been set, timed operation will work even if the SLEEP timer caused the CD receiver to enter Standby mode.  
Once the timer has been turned on, playback will start at the same time every day. Be sure to turn off the timer before leaving on vacation (see page 26).
- If the timer turns the power on, the "SLEEP" indication will light. If no operation is performed for one hour, the CD receiver will automatically enter Standby mode. If you perform any operation, the "SLEEP" indication will turn off, and the CD receiver will continue operating.

### Turning Timer On and Off

Once a timer has been programmed, you can turn it on or off as necessary. For example, while you're on holiday, you may want to turn off the timer you use as an early morning alarm.

---

**1 Press the [TIMER] button repeatedly until “Timer On” or “Timer Off” appears.**

---

**2 Use the arrow [▲]/[▼] buttons to select either “Timer On” (set) or “Timer Off” (cancel).**

If there is no operation for several seconds, the setting will be made with the currently-shown content, and the display will return to its previous state.

If you specify Timer On (set), the “TIMER” indication and the number of the selected input source will light.

If you select Timer Off (i.e., turn off the timer), the “TIMER” indicator will disappear.

---

### Using the Sleep Timer

With the sleep timer, you can set the CD receiver so that it automatically turns off after a specified period.

---

**1 Press the [SLEEP] button repeatedly to select the required sleep time.**

With the [SLEEP] button, you can set the sleep time from 90 to 10 minutes in 10 minute steps.

When the sleep timer has been set, the SLEEP indicator appears on the display. The sleep time appears on the display for about 3 seconds, then the previous display reappears.

---

### Checking the Remaining Sleep Time

To check the remaining sleep time, press the [SLEEP] button.

Note that if you press the [SLEEP] button while the sleep time is being displayed, you'll shorten the sleep time by 10 minutes.

For example if you press the [SLEEP] button and the remaining time is shown as 55 minutes, pressing the [SLEEP] button once again will shorten this time to 50, and each subsequent press will shorten the time in 10 minute increments.

### Canceling the Sleep Timer

To cancel the sleep timer, press the [SLEEP] button repeatedly until “Sleep Off” appears.

#### Note:

- If the timer turns the power on, the “SLEEP” indication will light. If you perform any operation, the “SLEEP” indication will turn off. If you want to set the SLEEP timer, you'll need to make the setting again after the “SLEEP” indication turns off.

### Timer Playback using the Alarm Play Function of your iPod

When the alarm play function of the iPod connected to the CD receiver starts playing a song, the CD receiver will power-on and switch to the iPod input.

---

**1 On your iPod, make settings for its alarm play function.**

---

**2 Connect your iPod (see page 20).**

---

**3 Repeatedly press the [TIMER] button to make the iPod alarm mode “iPodAlarmOff” message appear.**

---

**4 Use the arrow [▲]/[▼] buttons to select “iPodAlarmOn”.**

If there is no operation for several seconds, the setting will be made with the currently-shown content, and the display will return to its previous state.

---

**5 Press the On/Standby [⏻] button to set the CD receiver to Standby.**

When the alarm play function of the iPod begins, the CD receiver will power-on and the input will be switched to iPod.

---

#### Note:

- In order for the timer to work, the CD receiver must be in standby mode.
- This function will not work if the iPod is not connected.
- This function won't work when the sound set for the alarm is a built-in sound (Beep).
- This function won't work with models on which music files cannot be used to set the alarm sound.

#### Tip:

- This function will power-on the CD receiver and switch the input to iPod when it detects a song being played back by the iPod. If you play back a song on the iPod without using its alarm play function, the CD receiver will power-on and switch to the iPod input in the same way.

# Troubleshooting

If you have any trouble using the CD receiver, look for a solution in this section.

If you can't resolve the issue yourself, try resetting the CD receiver before contacting your Onkyo dealer.

**To reset the receiver to its factory defaults, turn it on and, while holding down the CD receiver's stop [■] button, press the [⏻ ON/STANDBY] button.**

**When the display indicates "RESET," release the buttons. After a while, the CD receiver will enter standby mode.**

Note that resetting the CD receiver will delete your radio presets and custom settings.

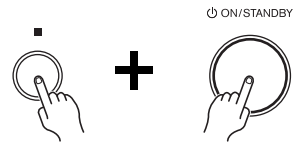

## Power

### Can't turn on the CD receiver.

- Make sure that the power cord is properly plugged into the wall outlet (see page 15).
- Make sure that the power cord is properly plugged into the CD receiver's AC INLET (see page 15).
- Unplug the power cord from the wall outlet, wait 30 minutes or more, then plug it in again.

### The CD receiver turns off unexpectedly.

- If the sleep timer has been set and the SLEEP indicator is shown on the display, the CD receiver will turn off automatically after a specified period (see page 26).
- The CD receiver will automatically enter standby mode when Auto Standby has been set and launches (see page 24).

## Audio

### There's no sound.

- Make sure the CD receiver's volume is not set too low (see page 16).
- Make sure the correct input source is selected (see page 16).
- Make sure the CD receiver is not muted (see page 16).
- Check all connections and correct as necessary (see pages 13 to 15).
- While headphones are connected, the speakers output no sound (see page 16).
- If there's no sound from an external device connected to LINE IN, check whether the external device's audio output level (volume) might be too low.

### The sound quality is not good.

- Make sure the speaker cables are connected with the correct polarity (see page 13).
- Make sure all audio connecting plugs are pushed in all the way (see page 15).
- The sound quality can be affected by strong magnetic fields, such as that from a TV. Try moving any such devices away from the CD receiver.
- If you have any devices that emit high-intensity radio waves near the CD receiver, such as a cellular phone that's being used to make a call, the CD receiver may output noise.
- The CD receiver's precision drive mechanism may emit a faint hissing sound while reading discs during playback or when searching for tracks. You may be able to hear this noise in extremely quiet environments.

### Audio output is intermittent when the CD receiver is subjected to vibration.

- The CD receiver is not a portable device. Use it in a location that's not subject to shock or vibration.
- Make sure that the included rubber pads are attached to the speakers (see page 6).

### Headphones output is intermittent or there's no sound.

- This may be due to dirty contacts. Clean the headphones plug. See your headphones' instruction manual for cleaning information. Also, make sure that the headphones cable is not broken or damaged.

### Audio performance.

---

- Audio performance will be at its best about 10 to 30 minutes after the CD receiver has been turned on and had time to warm up.
- Using cable ties to bundle audio cables with speaker or power cables may degrade the sound quality, so don't do it.

### CD Playback

#### The disc will not play.

---

- Make sure the disc has been loaded correctly, with the label-side facing up.
- Check to see if the surface of the disc is dirty (see page 13).
- If condensation is suspected, turn on the CD receiver and leave it for 2 to 3 hours before playing any discs.
- Some CD-R/RW discs may not be playable (see page 12).

#### It takes a long time for playback to start.

---

- It may take the CD receiver a while to read CDs that contain many tracks or files.

#### Playback jumps.

---

- The CD receiver is being subjected to vibration or the disc is scratched or dirty (see page 13).
- The volume may be too loud. Turn down the volume (see page 16).

#### Can't play MP3 Discs.

---

- Use only ISO 9660 Level 1 or Level 2 format discs (see page 12).
- The disc has not been finalized. Finalize the disc.
- Check whether the file format is supported (see page 12).
- MP3 files without a ".MP3" or ".mp3" filename extension are not recognized.

### iPod/iPhone

#### There's no sound.

---

- When connecting an iPod/iPhone to the iPod dock and the USB port respectively, the iPod/iPhone connected to the iPod dock will be selected as a priority and the iPod/iPhone connected to the USB port with the USB cable cannot be played.
- Make sure your iPod/iPhone is properly seated in the CD receiver's iPod dock. Even very thin iPod/iPhone cases can prevent the iPod/iPhone from seating properly on the Lightning connector, so always remove any case before inserting your iPod/iPhone (see page 20).
- Make sure the CD receiver is turned on, the input source is set to iPod, and the volume is not set too low.
- Make sure that your iPod/iPhone is compatible with the system (see page 7).

#### The message "ERROR" is displayed.

---

- Try reconnecting your iPod/iPhone.

#### Can't control your iPod/iPhone with the CD receiver's remote controller.

---

- Make sure your iPod/iPhone is properly seated in the CD receiver's iPod dock. Even very thin iPod/iPhone cases can prevent the iPod/iPhone from seating properly on the Lightning connector, so always remove any case before inserting your iPod/iPhone (see page 20).
- Your iPod/iPhone may not work soon after it is connected to the CD receiver. In this case, wait a few moments until your iPod/iPhone wakes up.
- Depending on your iPod/iPhone model, its software version, or the content you're playing, some functions may not work as expected (see page 20).
- The iPod/iPhone might not be connected if its power is turned off, or if it is insufficiently charged. Check the state of your iPod/iPhone.

#### The message "No Device" is displayed.

---

- Try reconnecting your iPod/iPhone.

### Can't recharge the iPod/iPhone.

---

- Check the iPod/iPhone connection.
- Depending on the state of your iPod/iPhone, the CD receiver might not be able to charge it. Try using the dedicated charging method provided for the iPod/iPhone.

### USB Flash Drive Playback

#### Can't access the music files on a USB flash drive.

---

- Make sure that an iPod/iPhone is not connected to the iPod dock. If an iPod/iPhone is connected, disconnect it.
- The CD receiver supports USB flash drives only. Note, however, that playback may not be possible with some USB flash drives.
- Make sure that the USB flash drive has been formatted as FAT16 or FAT32.
- USB flash drives with built-in USB hub functionality are not supported.
- This CD receiver cannot play files other than MP3 files.

#### The message "No Device" is displayed.

---

- Try reconnecting your USB flash drive.

#### Can't play MP3 files.

---

- MP3 files without a .MP3 or .mp3 filename extension are not recognized.
- Check whether the file format is supported (see page 12).
- The MP3 file's copyright option is on. Don't use the copyright option.

### Tuner

#### Reception is noisy, stereo FM reception suffers from hiss, the Auto Preset function doesn't preset all stations, or the FM ST indicator doesn't light up when tuned to a stereo FM station.

---

- Check the antenna connections (see page 14).
- Change the position of the antenna (see page 14).
- Move the CD receiver away from a nearby TV or computer.
- Cars or airplanes can cause noisy interference.
- The radio signal will be weakened if it has to pass through a concrete wall before reaching the antenna.
- Switch to Mono mode and listen in mono. The FM ST indicator will go off (see page 22).
- If none of the above improves the reception, install an outdoor antenna (see page 14).
- When listening to an AM station, noise may be heard when you operate the remote controller.

#### If a power failure occurs or the power cable is disconnected.

---

- A brief power outage will not cause the contents of memory to be lost. However if the power cable is left disconnected for an extended period of time, only the clock settings (including the timer) will be reset. Please make these settings again as necessary (see pages 22 and 23).

#### Can't adjust the frequency of the radio.

---

- Use the remote controller's TUNING [◀]/[▶] buttons to change the frequency of the radio (see page 22).

### Remote Controller

#### The remote controller doesn't work properly.

---

- Replace the battery with a new one.
- The remote controller is too far away from the CD receiver, or there's an obstacle between them (see page 6).
- The CD receiver's remote control sensor is being subjected to bright light (inverter-type fluorescent light or sunlight).
- The CD receiver is located behind the tinted glass doors of an audio rack or cabinet.

### External Components

#### No sound is heard from your turntable.

---

- Make sure the turntable has a built-in phono equalizer. If the turntable doesn't have a phono equalizer built-in, you must provide one.

### Timer

#### The timer doesn't work.

---

- Make sure the clock has been set correctly (see page 24).
- Timed operation will fail if the CD receiver is on at the specified On time, so make sure it's set to Standby (see page 25).
- If you press the [TIMER] button while a timed operation is in progress, the timer will be cancelled.
- The volume setting for timer playback will be the volume that was set before the CD receiver entered standby mode. Set the appropriate volume beforehand.
- If a power failure occurs and the clock stops, the timer will also be reset. Reset the clock, and then make timer settings.

### Clock

#### The display indicates "-- : --" when you press the [CLOCK CALL] button.

---

- A power failure has occurred, and the clock has stopped. Set the clock again (see page 24).

### Others

#### Standby power consumption.

---

- Charging will begin when you connect an iPod/iPhone, causing the power consumption to increase. Charging will occur even if the CD receiver enters standby mode.

Onkyo is not responsible for damages (such as CD rental fees) due to unsuccessful recordings caused by the unit's malfunction. Before you record important data, make sure that the material will be recorded correctly.

The CD receiver contains a microcomputer. In very rare situations, severe interference, noise from an external source, or static electricity may cause it to malfunction or lock up. In the unlikely event that this should happen, unplug the power cord, wait at least 30 minutes, and then plug it back in again. If this doesn't resolve the issue, reset the CD receiver to its factory defaults (see page 27).

# Specifications

## Amplifier

Rated output power All channels:	<b>15 watts minimum continuous power per channel, 6 ohm loads, 2 channels driven at 1 kHz, with a maximum total harmonic distortion of 10% (FTC)</b> 2ch × 15 W at 6 ohms, 1 kHz, 2 ch driven of 10% (IEC)
THD + N (total harmonic distortion + N)	0.5% (1 kHz 1 W)
Damping factor	60 (Front, 1 kHz, 8 Ω)
Input sensitivity and impedance (Unbalance)	1000 mV/47 kΩ (LINE)
Frequency response	50 Hz - 20 kHz/+0 dB, -3 dB
Tone control characteristics	+10 dB, -10 dB, 100 Hz (BASS) +10 dB, -10 dB, 10 kHz (TREBLE) +4 dB/+8 dB, 80 Hz (S.BASS 1/2)
Signal to noise ratio	84 dB (LINE, IHF-A)
Speaker impedance	6 - 16 Ω

## Tuner

### ■ FM

Tuning frequency range	87.5 - 107.9 MHz
Preset channel	30

### ■ AM

Tuning frequency range	530 - 1710 kHz
Preset channel	30

## CD

Playable media	CD and CD-R/CD-RW (music CDs and MP3 CDs)
----------------	---

## USB

Playable media	USB Flash Drive (MP3)
----------------	-----------------------

## General

Power supply	AC 120 V, 60 Hz
Power consumption	30 W
No-sound power consumption	7 W (when not charging iPod/iPhone)
Stand-by power consumption	0.35 W (when not charging iPod/iPhone)
Dimensions (W × H × D)	215 × 100 × 273 mm (8-7/16" × 3-15/16" × 10-3/4")
Weight	2.5 kg (5.5 lbs.)

### ■ Audio input

Analog input	LINE
--------------	------

### ■ Audio output

Speaker outputs	L, R
Phones	1

### ■ Other

USB	2.0 HS
-----	--------

## Speakers D-T15 (CS-255 only)

Type	2 way bass-reflex
Impedance	6 Ω
Maximum input power	30 W
Output sound pressure level	82 dB/W/m
Frequency response	55 Hz - 50 kHz
Crossover frequency	4.5 kHz
Cabinet capacity	3.4 liter (0.12 cubic feet)
Dimensions (W × H × D)	130 × 210 × 172 mm (5-1/8" × 8-1/4" × 6-3/4") (incl. grille and projection)
Weight	1.6 kg (3.5 lbs.)
Driver units	10 cm (3-15/16") Cone Woofer 2 cm (3/4") Balanced Dome Tweeter
Terminal	Spring Type Color Coded
Other	Magnetic shielding

Specifications and features are subject to change without notice.

## ATTENTION:

AFIN DE REDUIRE LES RISQUES D'INCENDIE ET DE DECHARGE ELECTRIQUE, NE PAS EXPOSER CET APPAREIL A LA PLUIE OU A L'HUMIDITE.

## DANGER:

AFIN D'EVITER TOUT DANGER DE DECHARGE ELECTRIQUE, NE PAS OUVRIR LE BOITIER (OU L'ARRIERE) DE L'APPAREIL. CONFIER TOUT TRAVAIL D'ENTRETIEN OU DE REPARATION A UN TECHNICIEN QUALIFIE.



**WARNING**  
RISK OF ELECTRIC SHOCK  
DO NOT OPEN

**AVIS**  
RISQUE DE CHOC ELECTRIQUE  
NE PAS OUVRIR



Un symbole d'éclair fléché dans un triangle équilatéral est destiné à attirer l'attention de l'utilisateur sur le fait que certains organes internes non-isolés de l'appareil sont traversés par un courant électrique assez dangereux pour constituer un risque d'électrocution.



Un point d'exclamation dans un triangle équilatéral est destiné à attirer l'attention de l'utilisateur sur des instructions importantes relatives à l'entretien et à l'utilisation du produit.

## Remarques importantes pour votre sécurité

1. Veuillez lire ces instructions.
2. Veuillez conserver ces instructions.
3. Respectez tous les avertissements.
4. Suivez toutes les instructions.
5. Ne vous servez pas de cet appareil à proximité d'eau.
6. Essuyez le boîtier avec un chiffon sec uniquement.
7. Ne bloquez pas les orifices d'aération. Installez cet appareil en suivant les instructions du fabricant.
8. Ne le placez pas à proximité de sources de chaleur telles que radiateurs, chauffage, poêles ou autre dispositif (y compris les amplificateurs) générateur de chaleur.
9. N'essayez pas de contourner le dispositif de sécurité que représente une fiche polarisée ou une fiche avec mise à la terre. Une fiche polarisée dispose de deux lames dont l'une est plus large que l'autre. Une fiche avec terre est munie de deux lames ainsi que d'une broche de mise à la terre. La lame la plus large ou la broche assurent votre sécurité. Si la fiche fournie ne peut être insérée dans la prise murale, demandez à un électricien de remplacer la prise.
10. Protégez le cordon d'alimentation en évitant qu'on ne marche pas dessus et qu'il ne soit plié (notamment au niveau des fiches, des cache-câbles et de la sortie de l'appareil).
11. Servez-vous exclusivement des fixations/ accessoires préconisés par le fabricant.
12. Utilisez exclusivement le chariot, le support, le trépied, la fixation ou la table spécifié(e) par le fabricant ou vendu(e) avec l'appareil. Un chariot contenant l'appareil doit toujours être déplacé avec précaution pour éviter qu'il ne se renverse et blesse quelqu'un.
13. Débranchez l'appareil durant un orage ou lorsqu'il reste inutilisé longtemps.
14. Veuillez faire appel à un technicien qualifié pour l'entretien. Un entretien est indispensable si l'appareil a été endommagé d'une façon ou d'une autre : cordon d'alimentation ou fiche endommagée, liquide renversé ou chute de petits objets dans l'appareil, exposition à la pluie ou à une humidité excessive, fonctionnement anormal ou chute de l'appareil.
15. Dommages nécessitant réparation  
Débranchez l'appareil du secteur et confiez-le à un technicien qualifié lorsque :
  - A. Le cordon d'alimentation ou sa fiche sont endommagés.
  - B. Des objets sont tombés dans l'appareil ou du liquide a été renversé et a pénétré ce dernier.
  - C. L'appareil a été exposé à la pluie.
  - D. L'appareil ne semble pas fonctionner normalement lorsque vous l'utilisez en respectant les instructions données. N'effectuez que les réglages préconisés dans le manuel car un mauvais réglage d'autres commandes risque d'endommager l'appareil et nécessitera un long travail de remise en état par un technicien qualifié.
  - E. L'appareil est tombé ou son boîtier est endommagé.
  - F. Ses performances semblent affectées.
16. Pénétration de corps étrangers et de liquide  
Veillez à ne pas insérer d'objets à l'intérieur de l'appareil car ils pourraient toucher des points de tension dangereux ou provoquer des court-circuits : il y a risque d'incendie ou d'électrocution. Veillez à ne jamais exposer l'appareil à des gouttes ou des jets d'eau. Ne déposez aucun objet contenant un liquide (un vase, par exemple) sur l'appareil. Ne déposez pas de bougies ou d'autres objets brûlants sur cet appareil.
17. Piles  
Songez à l'environnement et veillez dès lors à respecter les consignes officielles pour la liquidation de piles épuisées.
18. Veillez à n'installer cet appareil que dans un rack ou un meuble qui n'entrave pas la ventilation. Laissez un espace libre de 20 cm au-dessus et à côté de l'appareil ainsi que 10 cm en face arrière. La face arrière du rack ou du meuble doit se trouver à 10 cm ou plus du mur pour assurer une aération adéquate en vue de dissiper la chaleur.

AVERTISSEMENT POUR  
SUPPORTS À ROULETTES



S3125A



# Précautions

1. **Enregistrement et droits d'auteur**—Outre pour l'utilisation privée, tout enregistrement d'œuvres protégées par des droits d'auteur est interdit sans l'accord préalable du détenteur de ces droits.
2. **Fusible**—Le fusible à l'intérieur de l'appareil ne peut pas être remplacé par l'utilisateur. Si vous n'arrivez pas à mettre l'appareil sous tension, adressez-vous à votre revendeur Onkyo.
3. **Entretien**—Essayez régulièrement le boîtier de l'appareil avec un chiffon doux et sec. Vous pouvez éliminer les taches rebelles avec un chiffon légèrement imbibé d'eau et de détergent doux. Essayez ensuite l'appareil avec un chiffon propre et sec. N'utilisez jamais de chiffons rêches, de dissolvant, d'alcool ou d'autres solvants chimiques car ceux-ci pourraient endommager la finition ou faire disparaître la sérigraphie du boîtier.

## 4. Alimentation

### AVERTISSEMENT

LISEZ LES CONSIGNES SUIVANTES AVANT DE BRANCHER L'APPAREIL AU SECTEUR POUR LA PREMIÈRE FOIS.

La tension du secteur change selon le pays. Vérifiez que la tension du secteur dans votre région correspond aux caractéristiques électriques figurant en face arrière de l'appareil (CA 230 V, 50 Hz ou CA 120 V, 60 Hz, par exemple).

Pour débrancher l'unité du secteur, veuillez déconnecter le cordon d'alimentation. Songez à faire le nécessaire pour que la fiche du cordon soit accessible à tout moment.

Pour les modèles dotés du bouton [POWER], ou dotés à la fois du bouton [POWER] et du bouton [ON/STANDBY] :

Presser le bouton [POWER] pour sélectionner le mode OFF ne permet de se déconnecter du secteur. Si vous n'avez pas l'intention d'utiliser l'appareil pendant une période prolongée, débranchez le cordon d'alimentation de la prise murale.

Pour les modèles dotés uniquement du bouton [ON/STANDBY] :

Presser le bouton [ON/STANDBY] pour sélectionner le mode veille ne permet de se déconnecter du secteur. Si vous n'avez pas l'intention d'utiliser l'appareil pendant une période prolongée, débranchez le cordon d'alimentation de la prise murale.

## 5. Prévention de la perte d'acuité auditive

### Prudence

Une pression sonore excessive provenant d'oreillettes ou d'un casque peut entraîner une perte d'acuité auditive.

## 6. Piles et exposition à la chaleur

### Avertissement

Évitez d'exposer les piles (dans leur emballage ou installées dans un appareil) à une chaleur excessive (en plein soleil, près d'un feu etc.).

7. **Ne touchez jamais cet appareil avec des mains mouillées**—Ne manipulez jamais cet appareil ou son cordon d'alimentation avec des mains mouillées ou humides. Si de l'eau ou tout autre liquide pénètre à l'intérieur de l'appareil, faites-le vérifier par votre revendeur Onkyo.

## 8. Remarques concernant la manipulation

- Si vous devez transporter cet appareil, servez-vous de l'emballage d'origine pour l'emballer comme il l'était lors de son acquisition.
- Ne posez pas d'objets en caoutchouc ou en plastique à demeure sur cet appareil car ils risquent de laisser des marques sur le boîtier.
- Les panneaux supérieur et latéraux de l'appareil peuvent devenir chauds après un usage prolongé. C'est parfaitement normal.
- Si vous n'utilisez pas l'appareil durant une période assez longue, il risque de ne pas fonctionner convenablement à la prochaine mise sous tension; veuillez donc à l'utiliser de temps en temps.
- Lorsque vous avez fini d'utiliser cet appareil, retirez le disque et coupez l'alimentation.

## 9. Installation de cet appareil

- Installez cet appareil dans un endroit correctement ventilé.
- Veillez à ce que tous les côtés de l'appareil soient bien ventilés, surtout si vous installez l'appareil dans un meuble audio. Une ventilation insuffisante peut provoquer une surchauffe de l'appareil et entraîner un dysfonctionnement.
- N'exposez pas l'appareil aux rayons du soleil ni à des sources de chaleur car sa température interne risquerait d'augmenter, raccourcissant la durée de vie de la tête de lecture optique.
- Évitez les endroits humides et poussiéreux, et soumis aux vibrations d'enceintes. N'installez jamais l'appareil sur ou directement au-dessus d'une enceinte.
- Placez l'appareil à l'horizontale. N'utilisez jamais l'appareil en le plaçant à la verticale ou sur une surface inclinée car cela pourrait provoquer un dysfonctionnement.
- Si vous installez l'appareil près d'un téléviseur, d'une radio ou d'un magnétoscope, la qualité du son et de l'image pourrait être affectée. Dans ce cas, éloignez l'appareil du téléviseur, de la radio ou du magnétoscope.

## 10. Humidité due à la condensation

**L'humidité produite par la condensation risque d'endommager cet appareil.**

Lisez attentivement ce qui suit :

De la condensation peut aussi se former sur la lentille de la tête de lecture optique, l'un des composants vitaux de l'appareil.

- Voici les situations où de la condensation risque de se former :
  - Quand vous déplacez l'appareil d'un lieu froid dans un endroit plus chaud.
  - Quand vous allumez un appareil de chauffage ou qu'un climatiseur souffle de l'air froid sur l'appareil.

- Quand, en été, vous déplacez l'appareil d'une pièce climatisée dans un endroit chaud et humide.
- Quand vous utilisez l'appareil dans un endroit humide.
- N'utilisez pas cet appareil s'il y a risque de condensation. Cela risquerait d'endommager les disques et certains composants internes de l'appareil.

Si de la condensation se produit, débranchez le cordon d'alimentation et laissez l'appareil pendant deux ou trois heures à la température de la pièce.

Cet appareil contient un système laser à semi-conducteurs et est classé parmi les « PRODUITS LASER DE CLASSE 1 ». Lisez attentivement ce manuel d'instructions pour utiliser correctement l'appareil. Si vous avez le moindre problème, adressez-vous au magasin où vous avez acheté l'appareil. Afin d'éviter toute exposition au faisceau laser, n'essayez jamais d'ouvrir le boîtier de l'appareil.

### PRUDENCE:

RADIATION LASER VISIBLE ET INVISIBLE DE CLASSE 1M QUAND L'APPAREIL EST OUVERT. NE JAMAIS REGARDER DIRECTEMENT AVEC DES INSTRUMENTS OPTIQUES.

CET APPAREIL CONTIENT UN LASER. TOUTE UTILISATION, TOUT RÉGLAGE OU TOUTE INTERVENTION NON CONFORME AUX INSTRUCTIONS DONNÉES DANS CE MANUEL PEUT EXPOSER À DES RADIATIONS DANGEREUSES.

Vous trouverez l'étiquette illustrée ci-contre au dos de l'appareil.



1. Cet appareil est un PRODUIT LASER DE CLASSE 1 et contient un laser à l'intérieur de son boîtier.
2. Pour éviter tout risque d'exposition au laser, n'ouvrez jamais le boîtier. Confiez toute réparation uniquement à un technicien qualifié.



### **AVERTISSEMENT**

#### **NE PAS INGÉRER LA PILE, RISQUE DE BRÛLURE PAR PRODUITS CHIMIQUES**

La télécommande fournie avec ce produit contient une pile ronde. Si la pile ronde est avalée, cela peut provoquer des brûlures internes sévères en seulement 2 heures et causer la mort.

Gardez les piles usagées et neuves hors de portée des enfants. Si le compartiment des piles ne se ferme pas correctement, arrêtez d'utiliser le produit et gardez-le hors de portée des enfants.

Si vous pensez que les piles ont été avalées ou se trouvent à l'intérieur d'une partie du corps, obtenez immédiatement de l'aide médicale.

### **MISE EN GARDE :**

Il existe un risque d'explosion si la pile est mal remplacée.

Toujours remplacer les piles par des piles identiques ou équivalentes.

### **Modèle pour les Canadien**

#### **REMARQUE:**

CET APPAREIL NUMÉRIQUE DE LA CLASSE B EST CONFORME À LA NORME NMB-003 DU CANADA.

Sur les modèles dont la fiche est polarisée:

#### **ATTENTION:**

POUR ÉVITER LES CHOCS ÉLECTRIQUES, INTRODUIRE LA LAME LA PLUS LARGE DE LA FICHE DANS LA BORNE CORRESPONDANTE DE LA PRISE ET POUSSER JUSQU'AU FOND.

Le présent appareil est conforme aux CNR d'Industrie Canada applicables aux appareils radio exempts de licence. L'exploitation est autorisée aux deux conditions suivantes : (1) l'appareil ne doit pas produire de brouillage, et (2) l'utilisateur de l'appareil doit accepter tout brouillage radioélectrique subi, même si le brouillage est susceptible d'en compromettre le fonctionnement.

### **Avant toute utilisation de vos nouvelles enceintes**

---

- Placez les enceintes sur des surfaces robustes et planes. En les plaçant sur des surfaces irrégulières ou instables, elles risquent de tomber et de provoquer des dommages et la qualité du son s'en trouvera affectée.
- La présence d'eau ou d'autres liquides est fortement déconseillée à proximité des enceintes. Si un liquide se renverse sur celles-ci, cela peut endommager les haut-parleurs grave et aigu qui se trouvent à l'intérieur.
- Ne manipulez pas les enceintes avec des mains mouillées ou humides.

### **Enceintes - Précautions**

---

Les enceintes peuvent gérer la puissance spécifiée en entrée lorsqu'elles sont utilisées pour la reproduction normale de la musique. Si elles reçoivent n'importe lequel des signaux suivants, même si la puissance en entrée est contenue dans les niveaux spécifiés, un courant excessif peut se déverser dans les bobines des enceintes et causer des brûlures ou la section des cordons :

1. Bruit entre stations d'une radio FM non réglée.
2. Le son audio d'une cassette qui est en lecture avance rapide.
3. Les sons aigus générés par un oscillateur, un instrument de musique électronique etc.
4. Oscillation d'un amplificateur.
5. Tonalités de test spéciales à partir de CD audio de test etc.
6. Coups et clics provoqués par la connexion ou déconnexion des câbles audio (éteignez toujours votre amplificateur avant de connecter ou déconnecter les câbles).
7. Rétroaction microphone.

Les enceintes contiennent de puissants aimants. Ne placez jamais d'objets métalliques, tels que des tournevis, près des enceintes car ils peuvent être attirés par l'aimant et provoquer des blessures ou endommager le diaphragme du haut-parleur aigu.

### **Utilisation à proximité d'une télévision ou d'un ordinateur**

---

Les télévisions et les moniteurs d'ordinateurs sont des appareils sensibles aux ondes électromagnétiques, et ils sont donc susceptibles de souffrir de décolorations ou de distorsions de l'image lorsque des enceintes conventionnelles sont placées à proximité. Pour éviter cela, les enceintes sont dotées d'un blindage magnétique interne. Dans certains cas, cependant, la décoloration peut constituer un problème. Dans ce cas, éteignez votre téléviseur ou votre écran, attendez 15 à 30 minutes, puis rallumez-le. Cela active normalement la fonction démagnétisation, ce qui neutralise le champ magnétique et supprime donc tous les effets de décoloration. Si les problèmes de décoloration persistent, essayez d'éloigner les enceintes de votre téléviseur ou votre écran d'ordinateur. Notez que la décoloration peut aussi être causée par un aimant ou un outil de démagnétisation qui serait trop proche de votre télévision ou de votre moniteur.

#### **Remarque :**

- Si les enceintes sont placées trop près d'une télévision ou d'un moniteur, du fait des ondes électromagnétiques produites par ces appareils, il est possible que vous entendiez du bruit dans les enceintes même après avoir éteint l'amplificateur. Pour éviter ce problème, éloignez les enceintes de votre télévision ou de votre moniteur.

# Contenu de l'emballage

Vérifiez si vous avez bien reçu les éléments suivants :

**Ampli-tuner CD (CR-255)**

**Télécommande (RC-823S)**

**Antenne FM intérieure**

**Antenne cadre AM**

**Câble d'alimentation**

(Le type de fiche dépend du pays.)

■ **CS-255 uniquement**

Les enceintes sont uniquement incluses avec le modèle CS-255.

**Enceintes (D-T15)**

**Câbles d'enceintes**

**8 patins de protection**

\* Dans les catalogues comme sur l'emballage, la lettre à la fin du nom du produit indique la couleur. La fiche technique et le fonctionnement sont cependant identiques quelle que soit la couleur.

## Utilisation des patins de protection inclus pour les enceintes (CS-255 uniquement)

Vous pouvez améliorer la qualité du son en fixant les patins de protection inclus pour surélever les enceintes et réduire la surface de contact. Les patins de protection augmentent également la stabilité des enceintes et leur évite de glisser.

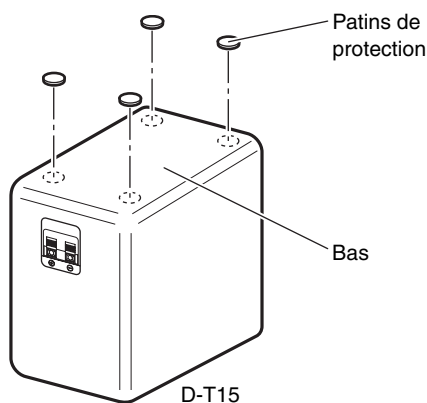

## Utilisation de la télécommande

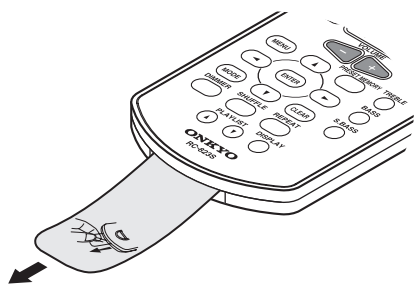

Enlevez le film plastique avant d'utiliser la télécommande.

Quand vous utilisez la télécommande, orientez-la toujours vers le capteur de télécommande de l'ampli-tuner CD, comme illustré ci-dessous.

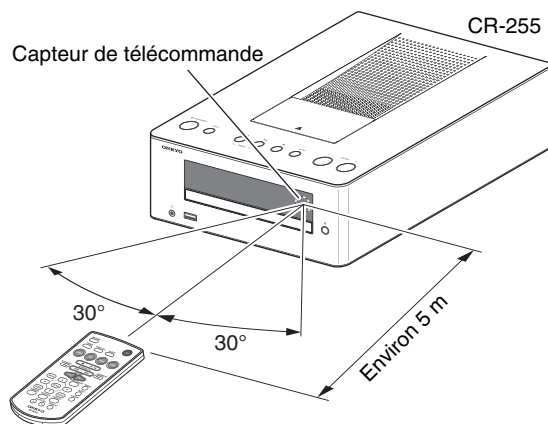

## Remplacement de la pile

Utilisez uniquement une pile de même type (CR2025).

Pressez et tirez pour libérer le logement à pile. Le logement à pile peut être retiré en insérant la pointe de l'ongle dans l'ouverture à la base de la télécommande.

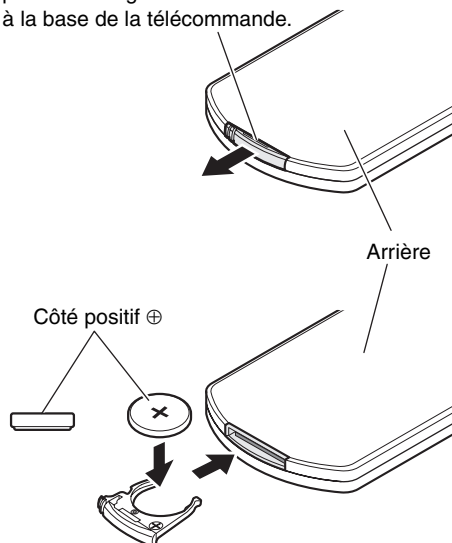

### Remarque :

- Si la télécommande ne fonctionne pas correctement, remplacez les piles.
- Si vous ne comptez pas utiliser la télécommande pendant une période prolongée, retirez les piles pour éviter tout dommage causé par une fuite ou de la corrosion.
- Si les piles sont épuisées, retirez-les immédiatement pour éviter tout dommage causé par une fuite ou de la corrosion.

### Prudence :

- Le mauvais remplacement de la pile peut provoquer une explosion. Utilisez uniquement une pile de même type ou équivalent.

# Caractéristiques

---

## Généralités

---

- Système ampli-tuner audio CD avec dock iPod®/ iPhone®\*1\*2 intégré
- Fonction Super Bass (S.Bass) pour une amplification des graves
- Commandes de tonalité de graves et aigus
- Entrée de ligne pour source audio externe
- Prise casque
- Écran à intensité réglable

## Enceintes (CS-255 uniquement)

---

- Meuble élégant
- 2 voies Bass-reflex

## iPod

---

- Raccordement numérique direct iPod/iPhone\*1
- Contrôlez votre iPod/iPhone avec la télécommande
- L'iPod dock fonctionne avec :  
iPod touch 5ème génération, iPod nano 7ème génération, iPhone 5
- Le port USB fonctionne avec :  
iPod touch (1ère, 2ème, 3ème, 4ème et 5ème génération), iPod classic, iPod nano (2ème, 3ème, 4ème, 5ème, 6ème et 7ème génération), iPhone 5, iPhone 4S, iPhone 4, iPhone 3GS, iPhone 3G, iPhone

## Radio

---

- Tuner AM/FM
- 30 stations AM/FM mémorisées
- Fonction mémorisation automatique de stations FM

## Lecteur CD

---

- Lit les CD audio, CD MP3 (CD-R et CD-RW)
- Mode lecture aléatoire (RANDOM)
- Fonction répétition 2 modes (page en cours ou toutes les pages)

## Clé USB Flash Drive

---

- Lecture de MP3 à partir de clés USB

## Minuterie et horloge

---

- Minuterie programmable
- Minuterie de mise en veille
- La fonction alarme de votre iPod/iPhone peut activer l'ampli-tuner CD et sélectionner l'iPod/iPhone comme source d'entrée\*3

\*1.



iPhone, iPod, iPod classic, iPod nano, iPod shuffle et iPod touch sont des marques commerciales d'Apple Inc., déposées aux États-Unis et dans d'autres pays.

Lightning™ est une marque commerciale d'Apple Inc.

« Made for iPod » et « Made for iPhone » signifient qu'un accessoire électronique a été conçu pour se connecter spécifiquement et respectivement à un iPod ou à un iPhone et qu'il a été homologué par le développeur afin de répondre aux normes de performance d'Apple. Apple ne peut être tenu responsable de l'utilisation de ce périphérique ou de sa conformité avec les normes de sécurité et d'application de la réglementation.

Veillez noter que l'utilisation de cet accessoire avec iPod ou iPhone peut affecter les transmissions sans fil.

\*2. Seul un iPod/iPhone doté du connecteur Lightning peut être utilisé en le raccordant au connecteur Lightning sur le panneau supérieur de l'ampli-tuner CD.

\*3. Cette fonctionnalité peut ne pas être disponible en fonction du modèle de votre iPod/iPhone ou des applications.

# Sommaire

<b>Premiers pas</b>	
Remarques importantes pour votre sécurité .....	2
Précautions.....	3
Contenu de l'emballage.....	6
Utilisation des patins de protection inclus pour les enceintes (CS-255 uniquement).....	6
Utilisation de la télécommande.....	6
Remplacement de la pile .....	6
Caractéristiques.....	7
Présentation ampli-tuner CD .....	9
Du panneau supérieur et de la façade.....	9
Affichage.....	10
Face arrière .....	10
Télécommande .....	11
Disque (Audio CD et MP3) et clé USB Flash Drive (MP3) Notes.....	12
<b>Branchements</b>	
Branchement des enceintes .....	13
Branchement des antennes.....	14
Raccordement d'une antenne FM extérieure .....	14
Connexion des autres éléments .....	15
Connexion d'un appareil de lecture audio .....	15
Connexion du câble d'alimentation.....	15
<b>Fonctionnement de base</b>	
Fonctionnement de base.....	16
Mise sous tension de l'ampli-tuner CD .....	16
Sélection du signal d'entrée.....	16
Réglage du volume.....	16
Couper le son de l'ampli-tuner CD.....	16
Utilisation d'un casque.....	16
Réglage des basses et des aigus.....	16
Utilisation de la fonction Super Bass .....	16
Réglage de luminosité de l'écran.....	16
<b>Lecture de CD</b>	
Lecture de CD .....	17
Lecture de CD.....	17
Affichage des informations du CD .....	17
Sélection des fichiers MP3 .....	18
Affichage des informations MP3.....	19
Lecture aléatoire .....	19
Lecture en boucle .....	19

<b>Lecture d'un iPod/iPhone</b>	
Lecture d'un iPod/iPhone.....	20
Lecture à partir d'un iPod/iPhone à un iPod dock.....	20
Lecture à partir d'un iPod/iPhone via USB.....	20
Commande de votre iPod/iPhone .....	21
Navigation dans les menus de l'iPod avec la télécommande .....	21

<b>Écoute de la radio</b>	
Écoute de la radio .....	22
Recherche de stations de radio .....	22
Présélection automatique de stations FM (Auto Preset) .....	22
Pré-réglage manuel de stations de radio AM/FM .....	23
Choix d'une présélection.....	23
Effacer des présélections.....	23

<b>Lecture d'une clé USB</b>	
Lecture d'une clé USB.....	24

<b>Configuration de l'Ampli-tuner CD</b>	
Configuration de l'Ampli-tuner CD .....	24
Réglage de l'horloge .....	24
Réglage de la veille automatique (ASb).....	24

<b>Utilisation de la minuterie</b>	
Utilisation de la minuterie.....	25
Programmation de la minuterie .....	25
Activer/arrêter la minuterie .....	26
Utilisation de la minuterie Sleep.....	26
Lecture avec minuterie à l'aide de la fonction Alarme de votre iPod .....	26

<b>Divers</b>	
Dépannage .....	27
Fiche technique .....	31

# Présentation ampli-tuner CD

## Du panneau supérieur et de la façade

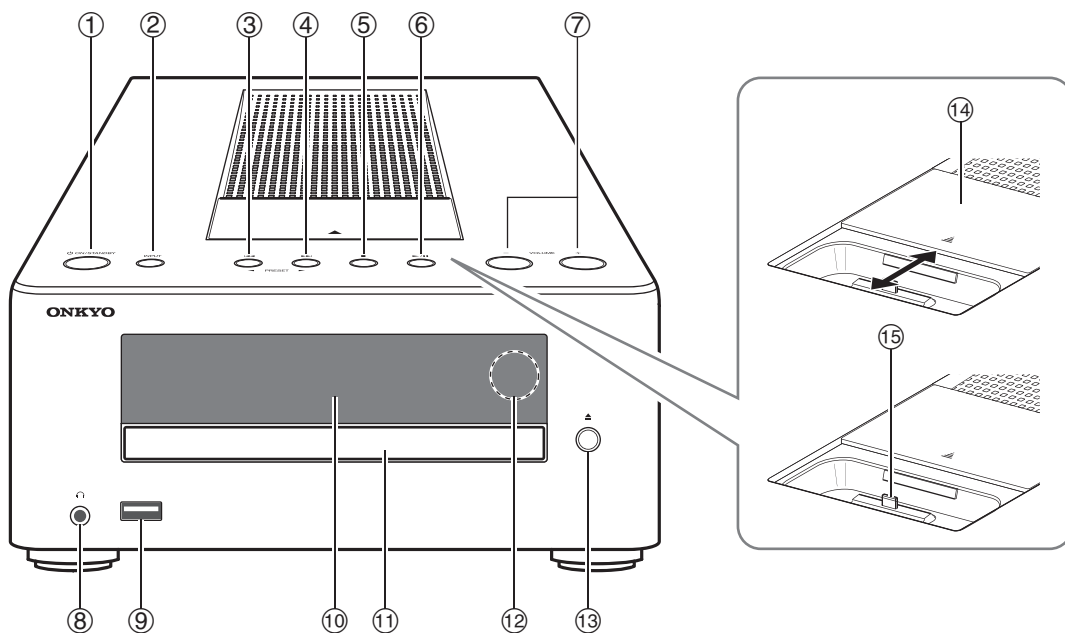

Pour en savoir plus, voyez les pages indiquées entre parenthèses.

- |  |  |
|--|--|
| ① Bouton $\odot$ ON/STANDBY (16, 25, 26, 27)   | ⑧ Prise pour casque [ $\odot$ ] (16)                     |
| ② Bouton INPUT (16, 20, 22, 23, 24)  | ⑨ Port USB (20, 24)                                      |
| ③ Bouton Précédent [ $\ll$ ]/PRESET [ $\ll$ ] (17, 21, 23)                               | ⑩ Affichage  |
| ④ Bouton Suivant [ $\gg$ ]/PRESET [ $\gg$ ] (17, 21, 23)                                 | ⑪ Tiroir pour CD (17)                                    |
| ⑤ Bouton Stop [ $\blacksquare$ ] (17, 21, 27)  | ⑫ Capteur de télécommande (6)                            |
| ⑥ Bouton Lecture/Pause [ $\blacktriangleright$ ]/ $\parallel$ ] (17, 18, 19, 20, 21, 24) | ⑬ Bouton d'ouverture/fermeture [ $\blacktriangle$ ] (17) |
| ⑦ Boutons de VOLUME [ $-$ ]/ $[+]$ (16, 21)  | ⑭ Couvercle du dock (20)                                 |
|  | ⑮ Dock iPod/iPhone (20)                                  |

## Affichage

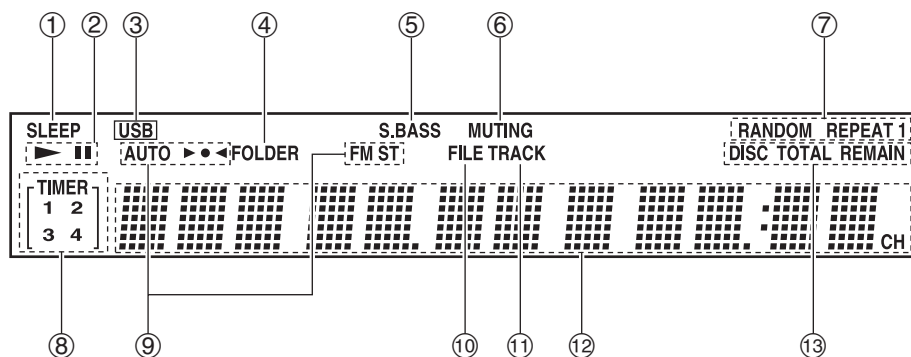

- |                                    |                                 |
|------------------------------------|---------------------------------|
| ① Voyant SLEEP                     | ⑧ Voyants TIMER                 |
| ② Voyants de lecture ► et pause ■■ | ⑨ Voyants de syntonisation      |
| ③ Voyant USB                       | ⑩ Voyant FILE                   |
| ④ Voyant FOLDER                    | ⑪ Voyant TRACK                  |
| ⑤ Voyant S.BASS                    | ⑫ Zone de message               |
| ⑥ Voyant MUTING                    | ⑬ Voyants DISC, TOTAL et REMAIN |
| ⑦ Voyants de mode de lecture       |                                 |

## Face arrière

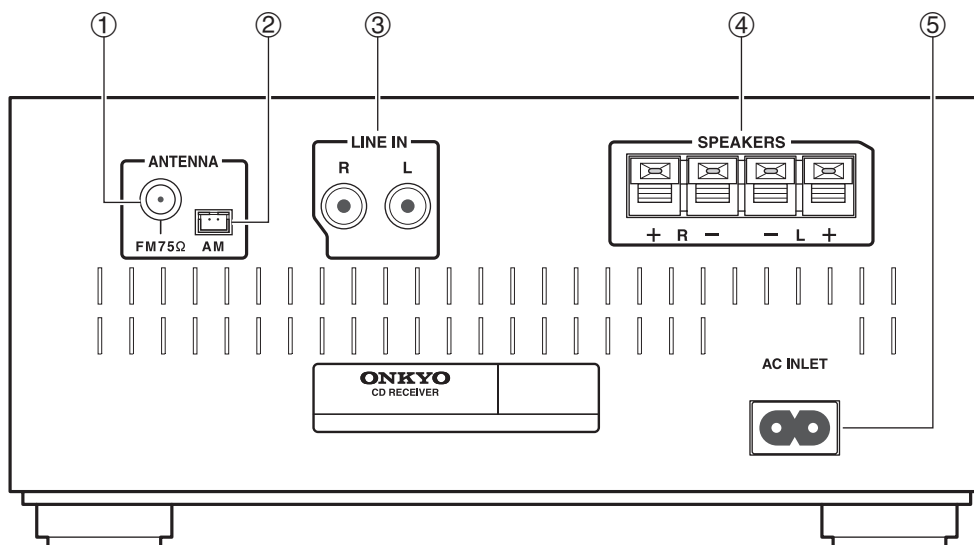

- ① Prise FM ANTENNA
- ② Prise AM ANTENNA
- ③ Prises LINE IN
- ④ Bornes SPEAKERS
- ⑤ AC INLET

Pour plus de renseignements sur les informations de connexion, voyez pages 13 à 15.



## Télécommande

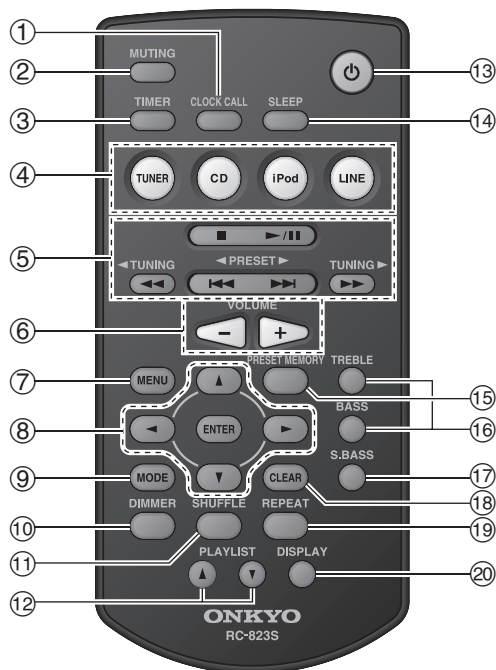

Pour en savoir plus, voyez les pages indiquées entre parenthèses.

- |  |   |
|--|---|
| ① Bouton CLOCK CALL (24)   | ⑩ Bouton DIMMER (16)  |
| ② Bouton MUTING (16)   | ⑪ Bouton SHUFFLE (19, 21)                                     |
| ③ Bouton TIMER (24, 25, 26)  | ⑫ Boutons PLAYLIST [▲]/[▼] (21)                               |
| ④ Bouton de sélection d'entrée (16, 20, 22, 23, 24)  | ⑬ Bouton Allumage/mise en veille automatique [⏻] (16, 25, 26) |
| ⑤ Boutons d'arrêt [■] (17, 21), lecture/pause [▶]/[⏸] (17, 18, 19, 20, 21, 24), [◀◀]/[▶▶], PRESET [◀]/[▶] (17, 21, 23), [◀◀]/[▶▶], TUNING [◀]/[▶] (17, 21, 22) | ⑭ Bouton SLEEP (24, 26)                                       |
| ⑥ Boutons de VOLUME [-]/[+] (16, 21)   | ⑮ Bouton PRESET MEMORY (22, 23)                               |
| ⑦ Bouton MENU (21)   | ⑯ Boutons TREBLE/BASS (16)                                    |
| ⑧ Boutons fléchés [▲]/[▼]/[◀]/[▶] et bouton ENTER  | ⑰ Bouton S.BASS (16)  |
| ⑨ Bouton MODE (18, 22)   | ⑱ Bouton CLEAR (16, 19, 22, 23)                               |
|  | ⑲ Bouton REPEAT (19, 21)                                      |
|  | ⑳ Bouton DISPLAY (17, 19, 24, 25)                             |

# Disque (Audio CD et MP3) et clé USB Flash Drive (MP3) Notes

## Précautions de lecture

Les disques compacts (CD) portant le logo suivant peuvent être utilisés.

N'utilisez pas de disques non conçus pour l'audio comme des CD-ROM pour PC. Un bruit anormal risque d'endommager l'ampli-tuner CD.



\* L'ampli-tuner CD permet d'utiliser des disques CD-R et CD-RW.

Notez que la lecture de certains disques peut être impossible à cause des caractéristiques du disque, de rayures, de poussières ou de l'état de l'enregistrement. Un enregistrement audio sur CD ne peut être lu qu'après finalisation du disque.

N'utilisez pas de disques ayant une forme spéciale (cœur, octogone, etc.). Ces types de disques risquent d'endommager l'ampli-tuner CD.



## Lecture de CD dotés d'une protection anticopie

Certains CD audio pourvus d'une protection anticopie ne sont pas conformes aux normes officielles pour CD. Il s'agit de disques spéciaux dont la lecture peut se révéler impossible sur l'ampli-tuner CD.

## Lecture de disques de fichiers MP3

Les fichiers MP3 enregistrés sur CD-R/CD-RW peuvent être lus avec l'ampli-tuner CD.

- Utilisez des disques enregistrés conformément au système de fichiers ISO 9660 Level 2. (La hiérarchie reconnue pour les dossiers comprend huit niveaux, comme pour la norme ISO 9660 Level 1).
- Les disques enregistrés au format HFS (système de fichiers hiérarchique) ne peuvent pas être lus.
- Les disques doivent être finalisés.
- Seuls sont reconnus les fichiers MP3 portant l'extension « .MP3 » ou « .mp3 ».
- Le lecteur CD reconnaît des fichiers en format MPEG 1 Audio Layer 3 avec une fréquence d'échantillonnage de 32/44,1/48 kHz et un débit binaire constant (CBR) de 32–320 kbps.
- Il est possible de reconnaître au maximum 299 fichiers sur un seul CD. Il est possible de reconnaître au maximum 648 fichiers dans un seul dossier.

## Lecture à partir de clés USB

L'ampli-tuner CD permet de lire les fichiers MP3 enregistrés sur une clé USB.

- Les clés USB formatées FAT16 ou FAT32 sont prises en charge.
- Seuls sont reconnus les fichiers MP3 portant l'extension « .MP3 » ou « .mp3 ».
- Le lecteur CD reconnaît des fichiers en format MPEG 1 Audio Layer 3 avec une fréquence d'échantillonnage de 32/44,1/48 kHz et un débit binaire constant (CBR) de 32–320 kbps.
- Il est possible de reconnaître au maximum 299 fichiers sur une seule clé USB. Il est possible de reconnaître au maximum 648 fichiers dans un seul dossier.

### Remarque :

- Dans certains cas, il peut être impossible de lire un disque enregistré un enregistreur ou un ordinateur personnel. (Cause : caractéristiques du disque, disque sale ou endommagé, saleté sur la lentille du lecteur, condensation etc.)
- Il peut arriver qu'un disque enregistré avec un ordinateur ne puisse pas être lu à cause de certains réglages de l'application ou de l'environnement. Enregistrez le disque avec le format adéquat. (Contactez le fabricant du logiciel pour en savoir plus.)
- Un disque d'une capacité de stockage insuffisante peut ne pas être lu convenablement.

## Manipulation des disques

Tenez les disques par le bord ou par le centre et par le bord. Evitez de toucher la surface de lecture (face non imprimée).

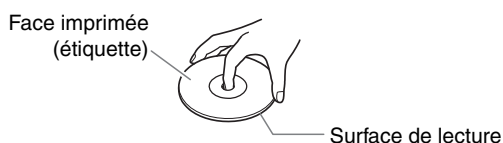

Ne fixez pas de papier ou d'autocollant et n'écrivez rien sur la surface de lecture ou sur la face imprimée du disque. Veillez à ne pas rayer ni endommager le disque.

## Précautions avec les disques de location

N'utilisez pas de disque comportant des restes d'adhésif, de disque de location dont l'étiquette est partiellement décollée ou de disque portant une étiquette décorative. Ce type de disque risque de rester bloqué dans l'ampli-tuner CD, ou de l'endommager.

## Précautions avec les disques imprimables par jet d'encre

Ne laissez pas un CD-R/CD-RW dont le label a été imprimé par jet d'encre trop longtemps dans l'ampli-tuner CD. Ce type de disque pourrait rester bloqué dans l'ampli-tuner CD, ou risquer de l'ampli-tuner CD.

Retirez le disque de l'ampli-tuner CD quand vous ne l'utilisez pas et rangez-le dans un étui. Un disque qui vient d'être imprimé reste collant un moment et ne peut pas être utilisé immédiatement.

## Entretien des disques

Quand un disque est sale, l'ampli-tuner CD a du mal à lire les données et la qualité audio peut s'en ressentir. Dans ce cas, frottez doucement les traces de doigts et la poussière avec un chiffon doux. Essayez légèrement le disque en partant du centre vers l'extérieur.

Pour éliminer la poussière ou les saletés tenaces, essuyez le disque avec un chiffon doux humidifié à l'eau puis séchez-le avec un chiffon sec. N'utilisez pas de produit de nettoyage pour vinyles ou d'agent antistatique etc.

N'utilisez jamais de produits chimiques volatils comme du benzène ou du diluant pour peinture car ils risquent d'imprégner la surface du disque.

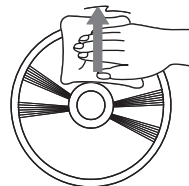

## Branchement des enceintes

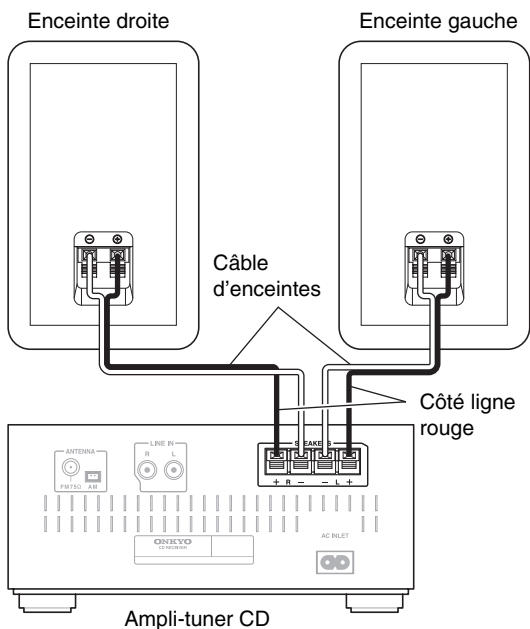

- Connectez l'enceinte droite à la borne droite (R) SPEAKERS de l'ampli-tuner CD. Connectez l'enceinte gauche à la borne gauche (L) SPEAKERS.
- Soyez attentif à la polarité du câble d'enceinte. Reliez la borne de pôle positif (+) au pôle positif (+) de l'enceinte et la borne de pôle négatif (-) au pôle négatif (-) de l'enceinte. Une inversion de la polarité produit un déphasage et un son dénaturé.

- Utilisez les câbles à ligne rouge pour connecter les bornes de pôle positif (+).
- Ne branchez aucun autre matériel que les enceintes incluses (D-T15). Nous ne saurions être responsables des dysfonctionnements ou mauvais résultats engendrés par l'utilisation de cet ampli-tuner CD avec d'autres enceintes. (CS-255 uniquement)
- Vous pouvez brancher des enceintes d'une impédance comprise entre 6 et 16 ohms. (CR-255 uniquement)
- Ne branchez pas les deux câbles d'enceintes sur la même borne L ou R. Ne connectez pas plus de deux bornes d'enceintes à chaque enceinte.

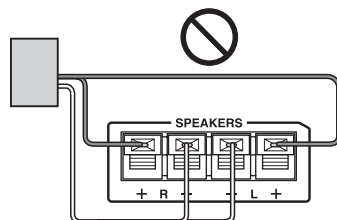
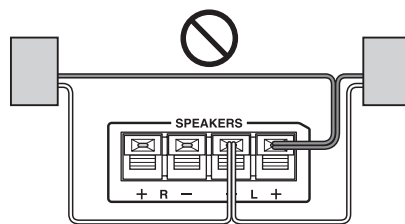

- Veillez à ce que les fils ne court-circuitent pas les pôles positif et négatif. Cela risquerait d'endommager l'ampli-tuner CD et/ou les enceintes.



# Branchement des antennes

Cette section explique comment brancher l'antenne FM intérieure et l'antenne cadre AM.

L'ampli-tuner CD ne capte aucun signal radio si vous ne branchez pas d'antenne. Veillez donc à brancher une antenne si vous comptez écouter la radio.

## Raccordement de l'antenne FM intérieure

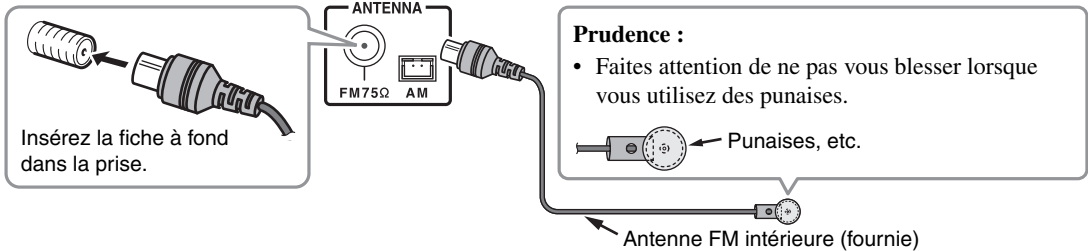

### Remarque :

- Dès que votre ampli-tuner CD est prêt pour l'utilisation, recherchez une station de radio et déterminez l'emplacement idéal de l'antenne en vous basant sur la qualité du signal reçu.

## Connexion de l'antenne cadre AM

L'antenne cadre AM fournie est conçue exclusivement pour une utilisation intérieure.

### 1 Assemblez l'antenne cadre AM en insérant les saillies dans le socle.

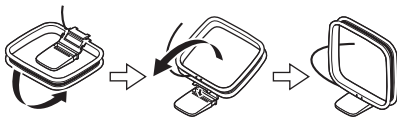

### 2 Branchez l'antenne cadre AM à la prise d'antenne AM.

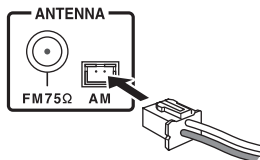

### ■ Réglage de l'antenne cadre AM

Déterminez l'emplacement et la position de l'antenne AM tout en écoutant une station AM pour obtenir une réception optimale.

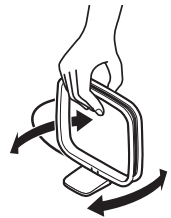

## Raccordement d'une antenne FM extérieure

Si vous ne parvenez pas à obtenir une bonne réception avec l'antenne FM intérieure fournie, essayez d'utiliser une antenne FM extérieure vendue séparément.

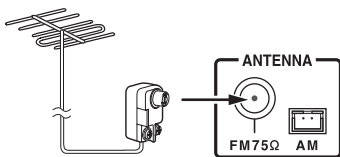

### Remarque :

- Les antennes FM extérieures fonctionnent mieux, mais les meilleurs résultats sont parfois obtenus en l'installant dans un grenier.
- Pour obtenir les meilleurs résultats possibles, installez l'antenne FM extérieure loin des grands bâtiments, en évitant que des obstacles ne se trouvent entre votre antenne FM extérieure et votre émetteur FM local.
- L'antenne extérieure doit être située aussi loin que possible des sources de parasites (enseignes lumineuses, routes passantes, etc.).
- Pour des raisons de sécurité, l'antenne extérieure doit être située aussi loin que possible des lignes d'alimentation et autres équipements à haute tension.
- L'antenne extérieure doit être reliée à la terre, conformément à la réglementation locale en vigueur, afin d'éviter tout risque d'électrocution.

### ■ Utilisation d'un répartiteur d'antenne TV/FM

Il vaut mieux ne pas utiliser la même antenne pour la radio FM et pour la télévision à cause des problèmes d'interférences que cela peut causer.

Si les circonstances l'exigent, utilisez un répartiteur d'antenne TV/FM (cf. illustration).

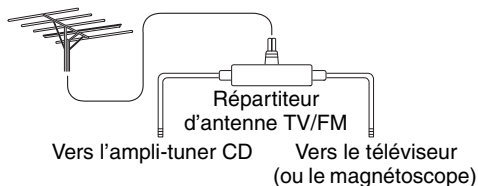

## Connexion des autres éléments

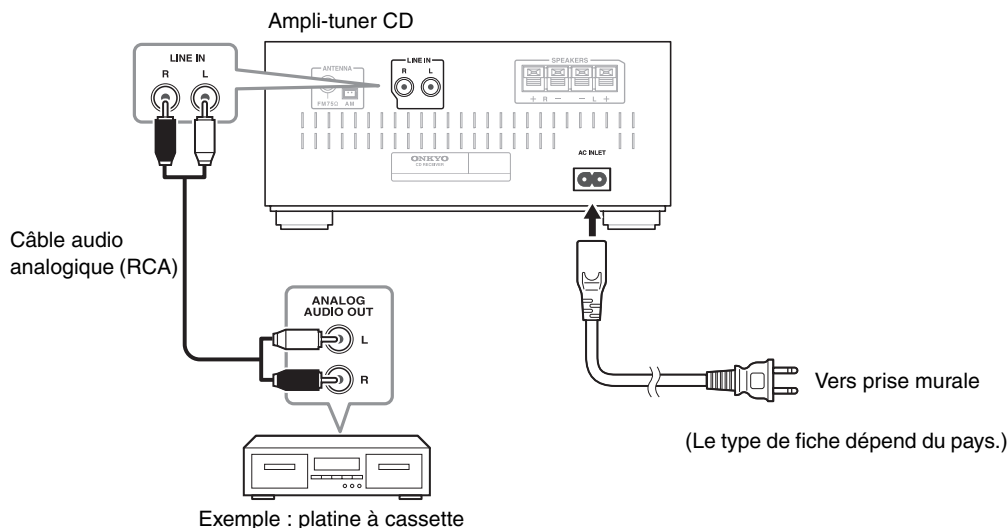

### Connexions

- Avant d'effectuer des connexions, consultez les manuels fournis avec les autres éléments.
- Ne branchez pas le câble d'alimentation secteur avant d'avoir effectué et vérifié toutes les connexions.

Insérez chaque fiche entièrement pour obtenir une connexion correcte (une connexion lâche peut provoquer du bruit ou un dysfonctionnement).

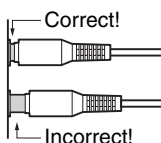

#### Remarque :

- Ne placez rien sur l'ampli-tuner CD, car cela pourrait nuire à la ventilation.

### Connexion d'un appareil de lecture audio

A l'aide d'un câble adapté, connectez les prises LINE IN de l'ampli-tuner CD aux prises OUTPUT (PLAY) de votre platine à cassette, votre télévision, ou autres appareils de lecture audio.

### Connexion du câble d'alimentation

Branchez le câble d'alimentation de l'ampli-tuner CD à une prise de courant de tension appropriée.

#### Remarque :

- N'utilisez pas d'autre câble d'alimentation autre que celui fourni avec votre matériel.
- Ne connectez le câble d'alimentation inclus à aucun autre appareil. En effet, cela pourrait provoquer des dysfonctionnements ou des accidents.
- Ne débranchez pas le câble d'alimentation de la prise AC INLET pendant que l'autre extrémité du câble est encore branchée à une prise de courant. Si vous touchez accidentellement les bornes internes du câble d'alimentation, vous pourriez recevoir une décharge électrique.
- Avant de brancher le câble d'alimentation, connectez tous les éléments et les enceintes.
- La baisse de tension momentanée produite quand vous mettez l'ampli-tuner CD sous tension peut affecter d'autres appareils électriques branchés sur le même circuit. Si cela pose problème, branchez ces appareils sur un autre circuit.
- Branchez le câble d'alimentation dans une prise de courant facilement accessible afin de pouvoir le débrancher facilement si nécessaire.

# Fonctionnement de base

Cette section décrit la procédure d'utilisation de la télécommande, sauf mention contraire.

## Mise sous tension de l'ampli-tuner CD

**Appuyez sur le bouton Allumage/mise en veille automatique [⏻].**

L'ampli-tuner CD et l'écran s'allument.

Appuyez une nouvelle fois sur le bouton Allumage/mise en veille automatique [⏻] pour mettre l'ampli-tuner CD en veille.

Vous pouvez aussi utiliser le bouton [⏻ ON/STANDBY] sur l'ampli-tuner CD.

Lors de l'utilisation de votre iPod/iPhone raccordé à une iPod-dock et/ou l'ampli-tuner CD avec un câble USB, votre iPod/iPhone se recharge même si l'ampli-tuner CD est en veille et « Charging » s'affiche à l'écran de l'ampli-tuner CD.

### Astuces :

- Pour toute information complémentaire sur le réglage de l'alimentation, consultez « Réglage de la veille automatique (ASb) » (voir page 24).

## Sélection du signal d'entrée

Vous pouvez sélectionner CD, iPod/USB, FM, AM ou LINE, qui peut être un élément externe.

Pour sélectionner le signal d'entrée, utilisez les boutons de sélection d'entrée de la télécommande. Sur l'ampli-tuner CD, appuyez plusieurs fois de suite sur le bouton [INPUT].

Les signaux d'entrée sont sélectionnés dans l'ordre suivant.

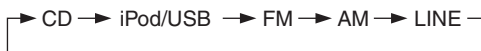

## Réglage du volume

**Pour ajuster le volume, utilisez les boutons VOLUME [-]/[+].**

Vous pouvez également utiliser les boutons VOLUME [-]/[+] sur l'ampli-tuner CD.

## Couper le son de l'ampli-tuner CD

Vous pouvez couper temporairement le son de l'ampli-tuner CD.

**Appuyez sur le bouton [MUTING].**

Le son de l'ampli-tuner CD est coupé.

« Muting » s'affiche sur l'écran pendant quelques secondes. Le témoin MUTING clignote en permanence pendant que le son de l'ampli-tuner CD est coupé.

### Remarque :

- Pour réactiver le son, appuyez de nouveau sur le bouton [MUTING] ou réglez le volume.
- La sourdine est automatiquement désactivée lorsque l'ampli-tuner CD est mis en veille.

## Utilisation d'un casque

Vous pouvez brancher un casque stéréo (fiche casque de ø3,5 mm) à la prise casque de l'ampli-tuner CD [🎧] pour une écoute en toute tranquillité.

### Remarque :

- Réglez le volume au minimum avant de brancher le casque.
- Quand vous branchez un casque à la prise pour casque [🎧], le son des enceintes est automatiquement coupé.

## Réglage des basses et des aigus

**Appuyez sur le bouton [BASS] ou [TREBLE], puis utilisez les touches directionnelles [▲]/[▼] pour ajuster les graves ou les aigus respectivement.**

Le réglage par défaut est « 0 ». Vous pouvez régler les graves et les aigus de -5 à +5.

Tout en effectuant le réglage des graves ou des aigus, vous pouvez appuyer sur le bouton [CLEAR] pour faire remettre le réglage à « 0 ».

### Remarque :

- Si vous ne pressez aucun bouton durant environ 5 secondes, l'affichage précédent apparaîtra automatiquement.

## Utilisation de la fonction Super Bass

**Pour activer la fonction Super Bass, appuyez sur le bouton [S.BASS].**

À chaque fois que vous appuyez sur le bouton, le réglage va passer de S.Bass Off à S.Bass 1 ou S.Bass 2.

Pour arrêter la fonction Super Bass, appuyez sur le bouton [S.BASS] plusieurs fois, jusqu'à ce que le message « S.Bass Off » apparaisse.

Le réglage par défaut est « Off ».

### Remarque :

- Si vous ne pressez aucun bouton durant environ 5 secondes, l'affichage précédent apparaîtra automatiquement.

## Réglage de luminosité de l'écran

Vous pouvez régler la luminosité de l'écran.

**Pressez à plusieurs reprises le bouton [DIMMER] pour sélectionner : une luminosité faible ou normale.**

# Lecture de CD

Cette section décrit la procédure d'utilisation de la télécommande, sauf mention contraire.

## Lecture de CD

### 1 Appuyez sur le bouton [▲] de l'ampli-tuner CD pour ouvrir le tiroir.

Astuces :

- Une pression sur le bouton [▲] quand l'ampli-tuner CD est en veille active l'ampli-tuner CD et ouvre le tiroir.

### 2 Posez CD dans le tiroir en orientant son étiquette vers le haut.

Placez le CD de 8 cm au centre du tiroir.

### 3 Appuyez sur le bouton [▶/||] de l'ampli-tuner CD pour lancer la lecture.

Vous pouvez également appuyer sur le bouton [▶/||] de la télécommande.

Le tiroir se referme et la lecture commence.

Puis le témoin « ▶ » apparaît.

#### Pour arrêter la lecture :

Appuyez sur le bouton [■].

#### Pour interrompre la lecture (Pause) :

Appuyez sur le bouton [▶/||]. Le témoin de Pause « || » s'allume. Appuyez sur le bouton [▶/||] pour reprendre la lecture.

#### Pour avancer ou reculer rapidement :

Pendant la lecture, maintenez le bouton Avance rapide [▶▶] enfoncé pour avancer rapidement ; maintenez le bouton Retour rapide [◀◀] enfoncé pour reculer rapidement.

#### Pour extraire le CD :

Appuyez sur le bouton [▲] de l'ampli-tuner CD pour ouvrir le tiroir.

#### ■ Informations affichées à l'arrêt de la lecture :

##### • Audio CD

Le voyant « DISC TOTAL » s'allume

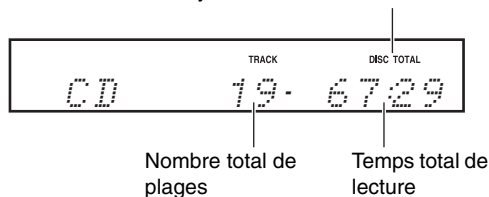

## Sélection de plages

Pour revenir au début de la plage en cours de lecture, appuyez sur le bouton Précédent [◀◀].

Appuyez plusieurs fois de suite sur le bouton [◀◀] pour sélectionner les plages antérieures.

Appuyez plusieurs fois de suite sur le bouton Suivant [▶▶] pour sélectionner les plages suivantes.

## Affichage des informations du CD

Pendant la lecture ou lorsque la lecture est en pause, pressez à plusieurs reprises le bouton [DISPLAY] pour afficher les informations suivantes sur le CD.

- **Temps écoulé**  
S'affiche si le temps restant de la piste est affiché.
- « **REMAIN** »  
S'affiche si le temps restant du disque est affiché.
- **Type de CD**

## Sélection des fichiers MP3

Pour les CD MP3, vous pouvez organiser hiérarchiquement les fichiers au niveau racine du disque ou dans un dossier.

Un dossier peut contenir des dossiers supplémentaires et des sous-dossiers organisés hiérarchiquement comme l'indique le schéma ci-dessous.

Il est possible d'afficher au maximum 648 fichiers et dossiers dans un seul dossier. Les fichiers et dossiers sont listés par ordre alphabétique sans distinction.

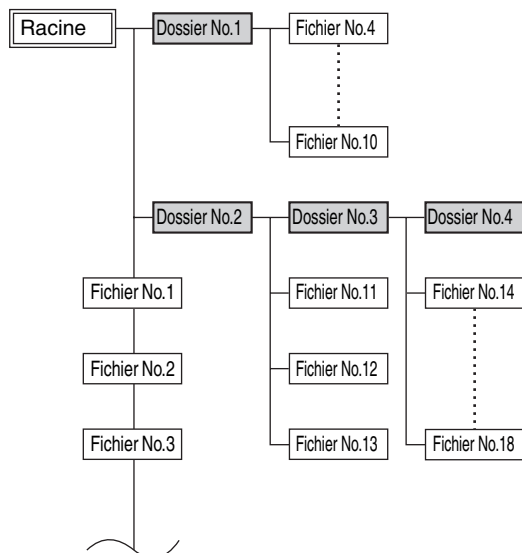

Si vous ne sélectionnez pas un fichier MP3 ou un dossier spécifique pour la lecture, tous les fichiers MP3 seront lus par ordre numérique croissant en commençant par le fichier n°1.

Si vous sélectionnez le mode lecture aléatoire, les fichiers ne seront pas lus dans l'ordre numérique indiqué ci-dessus. Si vous voulez que les fichiers soient lus par ordre numérique, vous devez annuler la lecture aléatoire (voir page 19).

### 1 Une fois la lecture arrêtée, appuyez sur le bouton [MODE].

Le témoin « FOLDER » s'allume et le nom du premier fichier s'affiche.

### 2 Utilisez les boutons fléchés [▲]/[▼] pour sélectionner un dossier.

Appuyez sur le bouton [ENTER] ou sur le bouton [►] pour saisir le dossier.

Répétez cette opération pour sélectionner le dossier voulu. Quand le message « # # » apparaît, vous pouvez appuyer sur le bouton [ENTER] pour remonter jusqu'au dossier de niveau supérieur.

### 3 Utilisez les boutons fléchés [▲]/[▼] pour sélectionner les fichiers MP3 dans le dossier.

Le nom du fichier MP3 à l'intérieur du dossier s'affiche.

Appuyez sur le bouton [◀]/[▶] pour sélectionner un dossier différent, puis utilisez les boutons [▲]/[▼] pour sélectionner le dossier voulu. Enfin, appuyez sur le bouton [ENTER]. Utilisez les boutons [▲]/[▼] pour sélectionner le fichier voulu.

### 4 Appuyez sur le bouton [ENTER] ou Lecture/Pause [▶/||] pour commencer la lecture.

La lecture commencera avec le fichier spécifié et se poursuivra jusqu'à ce que tous les fichiers MP3 aient été lus.

Pour sélectionner un fichier MP3 dans un autre dossier pendant la lecture, appuyez sur le [MODE], sélectionnez le dossier à l'aide des boutons fléchés [◀]/[▶]/[▲]/[▼], puis appuyez sur le bouton [ENTER]. Ensuite, utilisez les boutons fléchés [▲]/[▼] pour sélectionner les fichiers MP3 dans ce dossier.

#### ■ Interruption de lecture (Pause)

Appuyez sur le bouton Lecture/Pause [▶/||] pour interrompre la lecture.

Pour reprendre la lecture, appuyez à nouveau.

#### ■ Sélection d'un dossier supérieur ou inférieur

Appuyez sur le bouton [◀] pour sélectionner un dossier à un niveau supérieur, ou sur le bouton [▶] pour sélectionner un dossier à un niveau inférieur.

#### ■ Pour revenir à la racine

Appuyez sur le bouton [MODE] puis appuyez sur le bouton [MENU].



### Affichage des informations MP3

Pour changer d'affichage, appuyez à plusieurs reprises sur le bouton [DISPLAY] de la télécommande.

#### 1 Pendant la lecture, appuyez plusieurs fois sur le bouton [DISPLAY] pour afficher les informations MP3 suivantes.

Les informations sont affichées dans l'ordre suivant.

**Temps écoulé :** Le temps de lecture écoulé du fichier MP3 actuel (affichage par défaut).

**Temps restant :** Le temps restant pour le fichier MP3 en cours de lecture.

**Nom de fichier :** Nom du fichier MP3 actuel.

**Nom du dossier :** Nom du dossier actuel.

**Taux d'échantillonnage et débit binaire :** Taux d'échantillonnage et débit binaire du fichier MP3 actuel.

**Nom de l'album :** Nom de l'album actuel.

#### Remarque :

- L'affichage indique uniquement des caractères alphanumériques à un octet.
- Un nom de dossier, de fichier ou d'album qui comprend des caractères autres que des caractères alphanumériques à un octet peut être brouillé.

### Lecture aléatoire

En mode de lecture aléatoire, toutes les pistes du disque sont lues aléatoirement.

La lecture aléatoire peut également être utilisée en conjonction avec la lecture en boucle.

#### Remarque :

- Dans le cas de fichiers MP3, il est possible que le même titre soit lu.

La lecture aléatoire peut être paramétrée uniquement quand la source d'entrée spécifiée est CD ou USB.

#### 1 Appuyez sur le bouton [SHUFFLE] jusqu'à ce que le témoin RANDOM de lecture aléatoire s'affiche.

#### 2 Appuyez sur le bouton Lecture/Pause [▶/||] pour lancer la lecture aléatoire.

#### ■ Annuler la lecture aléatoire

Pour annuler la lecture aléatoire, appuyez sur le bouton [SHUFFLE] ou [CLEAR].

La lecture aléatoire d'une CD est annulée automatiquement quand vous retirez le CD en cours de lecture.

### Lecture en boucle

Dans le mode de lecture en boucle, vous pouvez lire plusieurs fois un CD entier ou une piste.

La lecture en boucle peut également être combinée avec la lecture aléatoire.

#### 1 Appuyez plusieurs fois de suite sur le bouton [REPEAT], jusqu'à ce que le témoin REPEAT ou REPEAT 1 s'affiche.

« REPEAT » permet de lire tous les titres à plusieurs reprises.

« REPEAT 1 » lit à plusieurs reprises le titre en cours ou le titre sélectionné.

#### Remarque :

- Lorsque vous avez sélectionné REPEAT 1 et que vous appuyez sur le bouton [SHUFFLE], cela annule « REPEAT 1 » et passe en lecture aléatoire.

#### ■ Annuler la lecture en boucle

Pour annuler la lecture en boucle, appuyez plusieurs fois de suite sur le bouton [REPEAT], jusqu'à ce que les deux voyants REPEAT et REPEAT 1 disparaissent.

La lecture en boucle d'un CD est annulée automatiquement quand vous retirez le CD en cours de lecture.

# Lecture d'un iPod/iPhone

Cette section décrit la procédure d'utilisation de la télécommande, sauf mention contraire.

- Avant d'utiliser votre iPod/iPhone avec l'ampli-tuner CD, assurez-vous que votre iPod/iPhone a bien été mis à jour avec les logiciels les plus récents proposés sur le site internet d'Apple.
- Si vous laissez votre iPod/iPhone en mode pause, votre iPod passera automatiquement en mode d'hibernation. Si vous le raccordez à l'ampli-tuner CD dans ces conditions, vous devrez patienter quelques instants avant que votre iPod/iPhone ne soit prêt à l'utilisation.
- Veuillez toujours retirer votre iPod/iPhone de l'ampli-tuner CD avant de déplacer celui-ci.
- Selon le type de données lues ou de votre iPod/iPhone, il est possible que certaines des fonctions ne fonctionnent pas comme prévu.

## Lecture à partir d'un iPod/iPhone à un iPod dock

Poussez doucement le couvercle du dock de l'ampli-tuner CD et glissez-le pour l'ouvrir.

L'iPod dock fonctionne avec :

iPod touch 5ème génération, iPod nano 7ème génération, iPhone 5

### 1 Pressez le bouton [iPod].

Vous pouvez également utiliser le bouton [INPUT] de l'ampli-tuner CD.

#### Remarque :

- L'entrée iPod/iPhone est sélectionnée si un iPod/iPhone est branché sur le dock iPod, même lorsqu'une clé USB est connectée au port USB.
- Même si un iPod/iPhone est raccordé au port USB avec un câble USB, l'entrée de l'iPod/iPhone raccordé à l'iPod dock sera sélectionnée.

### 2 Insérez votre iPod/iPhone dans le dock pour iPod de l'ampli-tuner CD.

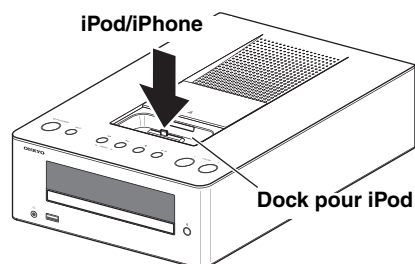

Vérifiez que votre iPod/iPhone est correctement inséré dans le dock pour iPod de l'ampli-tuner CD. Lors de la lecture du contenu de votre iPod/iPhone, le message « Connecting » s'affiche à l'écran de l'ampli-tuner CD.

« DOCK » apparaît à l'écran de l'ampli-tuner CD. « No Device » apparaît si votre iPod/iPhone n'est pas correctement branché.

#### Remarque :

- Afin d'éviter d'endommager le connecteur Lightning, évitez de trop forcer ou de tordre votre iPod/iPhone dans le dock, ou même de trop remuer votre iPod/iPhone lorsque vous l'insérez.
- Évitez l'utilisation d'accessoires iPod/iPhone, comme par exemple un émetteur FM ou un microphone, car ceci risquerait de causer un dysfonctionnement.
- Retirez le boîtier de protection de votre iPod/iPhone si vous en utilisez un. Dans le cas contraire, vous risqueriez des problèmes de connexion et un dysfonctionnement pourrait survenir.
- Fermez toujours le couvercle du dock après en avoir sorti l'iPod/iPhone.

### 3 Appuyez sur le bouton Lecture/Pause [▶/||].

La lecture commence.

## Lecture à partir d'un iPod/iPhone via USB

Le port USB fonctionne avec :

iPod touch (1ère, 2ème, 3ème, 4ème et 5ème génération), iPod classic, iPod nano (2ème, 3ème, 4ème, 5ème, 6ème et 7ème génération), iPhone 5, iPhone 4S, iPhone 4, iPhone 3GS, iPhone 3G, iPhone

Si un iPod/iPhone est raccordé à l'iPod-dock, débranchez l'iPod/iPhone de l'iPod-dock.

#### Remarque :

- Lors du raccordement d'un iPod/iPhone à un iPod dock et au port USB respectivement, l'iPod/iPhone raccordé à l'iPod dock sera sélectionné prioritairement et l'iPod/iPhone raccordé au port USB avec le câble USB ne peut pas être lu.

### 1 Pressez le bouton [iPod].

Vous pouvez également utiliser le bouton [INPUT] de l'ampli-tuner CD.

### 2 Raccordez le câble USB fourni avec l'iPod/iPhone sur le port USB à l'avant de l'ampli-tuner CD.

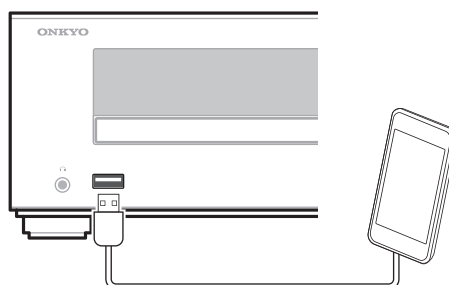

Lors de la lecture du contenu de votre iPod/iPhone, le message « Connecting » s'affiche à l'écran de l'ampli-tuner CD.

« iPod » apparaît à l'écran de l'ampli-tuner CD.

« No Device » apparaît si votre iPod/iPhone n'est pas correctement branché.

### Astuces :

- Lors de la connexion de votre iPod/iPhone à l'aide d'un câble USB, nous vous recommandons d'utiliser un câble USB d'origine d'Apple Inc.

### 3 Appuyez sur le bouton Lecture/Pause [▶/||].

La lecture commence.

## Commande de votre iPod/iPhone

### ■ Interruption de lecture (Pause)

Appuyez sur le bouton Lecture/Pause [▶/||] pour interrompre la lecture.

Appuyez à nouveau sur le bouton Lecture/Pause [▶/||] pour reprendre la lecture. Vous pouvez également interrompre la lecture en appuyant sur le bouton [■].

### ■ Sélection de plages

Pour revenir au début de la plage en cours de lecture ou en pause, appuyez sur le bouton Précédent [◀◀].

Appuyez plusieurs fois de suite sur le bouton Précédent [◀◀] pour sélectionner les plages antérieures.

Appuyez plusieurs fois de suite sur le bouton Suivant [▶▶] pour sélectionner les plages suivantes.

### ■ Avance ou retour rapide

Pendant la lecture, maintenez le bouton Avance rapide [▶▶] enfoncé pour avancer rapidement ; maintenez le bouton Retour rapide [◀◀] enfoncé pour reculer rapidement.

### ■ Lecture aléatoire

Pressez à plusieurs reprises le bouton [SHUFFLE] pour commuter la fonction aléatoire de votre iPod/iPhone.

### ■ Répétition de la lecture

Pressez à plusieurs reprises le bouton [REPEAT] pour commuter la fonction de répétition de votre iPod/iPhone.

### ■ Sélectionner la liste de lecture

Pressez le boutons PLAYLIST [▲]/[▼] pour sélectionner la liste de lecture.

## Navigation dans les menus de l'iPod avec la télécommande

**1** Appuyez sur le bouton [MENU] de la télécommande pour afficher le menu de l'iPod.

**2** Utilisez les touches directionnelles [▲]/[▼]/[◀]/[▶] de la télécommande pour sélectionner un élément sur le menu, puis appuyez sur le bouton [ENTER].

### Remarque :

- Pour régler le volume, utilisez les boutons de VOLUME [-]/[+] de l'ampli-tuner CD ou sa télécommande. Le réglage du volume sur votre iPod/iPhone n'a aucun effet.
- En fonction de l'iPod/iPhone, certaines fonctions peuvent ne pas fonctionner comme prévu.

# Écoute de la radio

---

Cette section décrit la procédure d'utilisation de la télécommande, sauf mention contraire.

## Recherche de stations de radio

Le témoin Tuned (▶●◀) s'affiche dès que l'appareil reçoit une station. Quand le tuner reçoit un signal FM stéréo, le témoin FM ST apparaît également à l'écran. Vous pouvez utiliser le bouton [MODE] pour sélectionner le mode Auto ou le mode Mono. En mode Auto, la sortie est en stéréo ou mono selon la station reçue. En mode Mono, la sortie est en mono quelle que soit la station.

### 1 Pressez plusieurs fois le bouton [TUNER] pour sélectionner « AM » ou « FM ».

Vous pouvez également utiliser le bouton [INPUT] de l'ampli-tuner CD.

### 2 Utilisez les boutons TUNING [◀]/[▶] pour régler les stations.

Chaque fois que vous appuyez sur le bouton de réglage [TUNING], la fréquence est modifiée par pas de 0,2 MHz sur la bande FM et de 10 kHz sur la bande AM.

Appuyez sur un bouton de [TUNING] et maintenez-le enfoncé pour faire défiler les fréquences. La recherche cesse automatiquement lors de la découverte d'une fréquence sur laquelle une station de radio émet. Si vous voulez interrompre la recherche, appuyez sur le bouton [CLEAR].

### Réception d'un faible émetteur FM stéréo

Si le signal d'une station FM stéréo est faible, il peut être impossible de la recevoir correctement. Dans ce cas, activez le bouton [MODE] pour écouter la station en mono.

## Présélection automatique de stations FM (Auto Preset)

La fonction Auto Preset (Présélection automatique) permet de présélectionner automatiquement toutes les stations de radio FM disponibles dans votre région. Cette présélection facilite ensuite la sélection de vos stations favorites et vous évite de recommencer une recherche quand vous changez de station.

Cette fonction de présélection automatique est complétée par une fonction manuelle (Manual Preset) qui vous permet de mémoriser manuellement les différentes stations FM (voir page 23).

### Attention Auto Preset !

La fonction Auto Preset écrase toutes les programmations antérieures.

### 1 Pressez à plusieurs reprises le bouton [TUNER] pour sélectionner « FM ».

Vous pouvez également utiliser le bouton [INPUT] de l'ampli-tuner CD.

Vérifiez l'emplacement idéal de l'antenne FM en vous basant sur la qualité du signal reçu.

### 2 Appuyez sur le bouton [PRESET MEMORY].

Le message « Auto Preset? » apparaît à l'écran.

### 3 Appuyez sur [ENTER] pour lancer la fonction « Auto Preset ».

Vous pouvez présélectionner jusqu'à 30 stations de radio et les présélections sont mémorisées par ordre de fréquences.

Pour interrompre la présélection automatique, appuyez sur le bouton [CLEAR].

### Remarque :

- Selon l'endroit où vous êtes, une fréquence peut être programmée sans station et vous n'entendez que du bruit quand vous la sélectionnez. Dans ce cas, effacez la présélection (voir page 23).

### Pré-réglage manuel de stations de radio AM/FM

La fonction Saisie de présélections permet de présélectionner manuellement des stations de radio FM et AM. Cette présélection facilite ensuite la sélection de vos stations favorites et vous évite de recommencer une recherche quand vous changez de station.

Les stations FM peuvent aussi être préréglées automatiquement (voir page 22).

### Présélections

---

Vous pouvez mémoriser jusqu'à 30 stations AM et 30 stations FM présélectionnées.

**1 Recherchez la station à mémoriser (voir page 22).**

**2 Appuyez sur le bouton [PRESET MEMORY] et maintenez-le enfoncé jusqu'à ce le numéro présélectionné clignote (pendant 3 secondes environ).**

Quand la présélection est mémorisée, le numéro présélectionné arrête de clignoter et reste allumé. Les numéros présélectionnés sont mémorisés automatiquement avec le numéro inutilisé le plus bas. Si les 30 présélections AM ou les 30 présélections FM ont été mémorisées, l'affiche indique « Preset FULL » pour signaler que la mémoire est pleine et qu'il est impossible de mémoriser une autre présélection. Avant de mémoriser une nouvelle présélection, il est nécessaire d'effacer une présélection existante.

### Choix d'une présélection

Avant de pouvoir choisir une présélection, vous devez mémoriser certaines stations (voir pages 22 à 23).

**1 Pressez plusieurs fois le bouton [TUNER] pour sélectionner « AM » ou « FM ».**

Vous pouvez également utiliser le bouton [INPUT] de l'ampli-tuner CD.

La présélection sélectionnée est celle choisie la dernière fois que vous avez écouté la radio.

**2 Utilisez les boutons PRESET [◀]/[▶] pour choisir une présélection.**

Pressez le bouton PRESET [◀] pour sélectionner la présélection précédente. Pressez le bouton PRESET [▶] pour sélectionner la présélection suivante.

### Astuces :

- Si vous appuyez sur le bouton [TUNER] de la télécommande pendant que l'ampli-tuner CD est en veille, il s'allumera automatiquement et vous entendrez la dernière station que vous aviez écoutée.

### Effacer des présélections

---

**1 Choisissez la présélection à effacer.**

**2 Appuyez sur le bouton [CLEAR] et maintenez-le enfoncé pour supprimer la présélection (pendant 3 secondes environ).**

Une fois la présélection effacée, les présélections suivant celle qui a été effacée sont renumérotées et affichées à nouveau.

---

## Lecture d'une clé USB

Cette section décrit la procédure d'utilisation de la télécommande, sauf mention contraire.

Si un iPod/iPhone est raccordé à l'iPod-dock, débranchez l'iPod/iPhone de l'iPod-dock.

Il est impossible d'utiliser une clé USB à mémoire flash lorsqu'un iPod/iPhone est connecté.

### 1 Pressez le bouton [iPod] pour sélectionner « iPod/USB ».

Vous pouvez également utiliser le bouton [INPUT] de l'ampli-tuner CD.

### 2 Insérez votre clé USB dans le port USB.

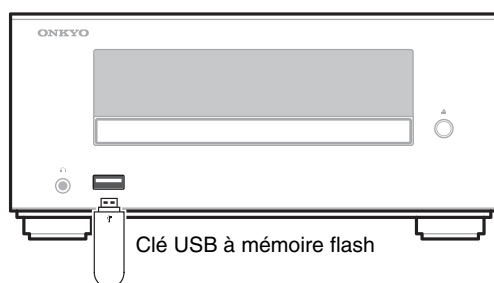

### 3 Appuyez sur le bouton [▶/II] pour lancer la lecture.

La sélection de dossiers et fichiers et l'utilisation des fonctions lecture aléatoire et lecture en boucle sont identiques à la lecture de fichiers MP3 gravés sur un CD (voir page 18).

#### Remarque :

- Ne branchez pas votre clé USB par l'intermédiaire d'un hub USB.
- Lorsque vous branchez ou débranchez un lecteur flash USB, soutenez l'ampli-tuner CD avec la main pour qu'il ne bouge pas.
- Pour plus de détails sur les formats utilisables pour un lecteur flash USB, consultez la page 12 « Lecture à partir de clés USB ».
- L'entrée iPod/iPhone est sélectionnée si un iPod/iPhone est branché sur le dock iPod, même lorsqu'une clé USB est connectée au port USB.
- Ne branchez pas le port USB de l'ampli-tuner CD au port USB de votre ordinateur. La musique enregistrée sur votre ordinateur ne peut pas être lue sur l'ampli-tuner CD par ce moyen.

## Configuration de l'Ampli-tuner CD

Cette section décrit la procédure d'utilisation de la télécommande, sauf mention contraire.

### Réglage de l'horloge

#### 1 Pressez plusieurs fois le bouton [TIMER] jusqu'à ce que « Clock », puis appuyez sur [ENTER].

#### 2 Utilisez les touches directionnelles [▲]/[▼] pour régler l'heure actuelle, puis pressez [ENTER].

L'ampli-tuner CD est réglé en usine avant expédition en format 24 heures. Réglez l'heure actuelle telle qu'elle apparaîtrait en format 24 heures.

Pour alterner entre les formats 24 heures et 12 heures, appuyez sur le bouton [DISPLAY].

#### 3 Utilisez les touches directionnelles [▲]/[▼] pour régler les minutes actuelles, puis pressez [ENTER].

L'horloge est réglée et le deuxième point commence à clignoter.

#### Affichage de l'heure

Pour afficher l'heure, appuyez sur le bouton [CLOCK CALL] de la télécommande. Appuyez à nouveau sur le bouton ou effectuez une autre opération pour annuler l'affichage de l'heure.

Si l'ampli-tuner CD est en veille, l'heure s'affiche pendant environ 8 secondes.

Lorsque l'ampli-tuner CD est en marche, l'heure est toujours affichée.

#### Modification du format de l'heure

Pour alterner entre les formats 24 heures et 12 heures, appuyez sur le bouton [DISPLAY].

### Réglage de la veille automatique (ASb)

Avec la veille automatique, vous pouvez configurer l'ampli-tuner CD de sorte qu'il s'arrête automatiquement et se mette en veille si aucune opération n'est effectuée pendant 20 minutes sans entrée audio.

Le réglage par défaut est « Off ».

Effectuez les réglages pour cette fonction lorsque la lecture est arrêtée.

#### 1 Pressez et maintenez enfoncé le bouton [SLEEP] de la télécommande (pendant 3 secondes environ) pour modifier les paramètres.

« AutoStby On » (activée) ou « AutoStby Off » (désactivée) s'affiche sur l'écran de l'ampli-tuner CD. Pour passer de « On » à « Off », répétez cette procédure.

# Utilisation de la minuterie

Cette section décrit la procédure d'utilisation de la télécommande, sauf mention contraire.

L'ampli-tuner CD dispose d'une minuterie programmable pour la lecture automatique et d'une minuterie sleep pour éteindre l'ampli-tuner CD après une durée déterminée.

Vous pouvez également utiliser la fonction lecture en alarme de votre iPod pour lancer la lecture avec la minuterie de l'ampli-tuner CD.

La minuterie peut être utilisée pour démarrer la radio AM/FM, CD, iPod/USB, ou LINE à un moment déterminé. Vous pouvez, par exemple, utiliser une minuterie pour allumer l'ampli-tuner CD tous les matins, tout comme un radio réveil.

## Remarque :

- Si l'iPod est sélectionné comme source d'entrée pour le réglage de la minuterie, l'USB sera lu seulement si une clé USB à mémoire flash est branchée, et l'iPod/iPhone sera lu si un iPod/iPhone est branché.
- Lors du raccordement d'un iPod/iPhone à une station d'accueil pour iPod et au port USB respectivement, l'iPod/iPhone raccordé à la station d'accueil pour iPod sera sélectionné prioritairement et l'iPod/iPhone raccordé au port USB avec le câble USB ne peut pas être lu.

## Programmation de la minuterie

### Remarque :

- Pour pouvoir programmer la minuterie, vous devez commencer par régler l'heure.
- Quand l'ampli-tuner CD est mis sous tension par la minuterie, la lecture commence par la station la plus récemment captée dans le cas de la AM/FM, le premier titre dans le cas d'un CD ou d'un iPod/USB, et l'état actuel de l'appareil connecté dans le cas de LINE.
- Une seule minuterie peut être programmée à la fois.

## 1 Préparez la source que vous voulez utiliser avec la minuterie.

Si vous voulez écouter la AM/FM, réglez la station que vous voulez écouter.

Si vous voulez lire un CD, insérez le disque dans le lecteur.

Si vous utilisez une clé USB plutôt qu'un iPod/iPhone, débranchez l'iPod/iPhone du dock pour iPod (voir page 20).

Si vous voulez écouter un appareil connecté à LINE, réglez l'appareil connecté pour qu'il commence la lecture quand la minuterie fonctionne.

## 2 Appuyez sur le bouton [TIMER] à plusieurs reprises jusqu'à ce que le message « Timer XX » s'affiche à l'écran.

« XX » indique la source qui avait été sélectionnée pour la dernière fois pour la lecture avec la minuterie.

Si vous n'appuyez sur aucun bouton pendant 5 secondes, la procédure est annulée et l'écran précédent réapparaîtra.

## 3 Utilisez les boutons fléchés [▲]/[▼] pour sélectionner la source, puis appuyez sur [ENTER].

Vous pouvez sélectionner les sources suivantes : AM/FM, CD, iPod/USB, LINE.

Le message « TIMER » et un numéro clignotent à l'écran selon la source d'entrée que vous avez sélectionnée.

Les numéros sont « 1 » pour la AM/FM, « 2 » pour les CD, « 3 » pour l'iPod/USB, et « 4 » pour LINE. Si vous n'appuyez sur aucun bouton pendant 5 secondes, la procédure est annulée et l'écran précédent réapparaîtra.

## 4 Utilisez les boutons fléchés [▲]/[▼] pour sélectionner l'heure à laquelle vous voulez commencer la lecture par la minuterie, puis appuyez sur [ENTER].

## 5 Utilisez les boutons fléchés [▲]/[▼] pour préciser la minute à laquelle vous voulez commencer la lecture par la minuterie, puis appuyez sur [ENTER].

## 6 Utilisez les touches directionnelles [▲]/[▼] pour sélectionner « Timer On ».

Quand une minuterie est activée, le message « TIMER » et son numéro apparaissent à l'écran. Si rien ne se passe pendant plusieurs secondes, le réglage est effectué avec le contenu affiché.

L'affichage revient à son état précédent, à l'exception du message « TIMER » et du numéro de la source d'entrée sélectionnée. La minuterie est désormais réglée.

## 7 Appuyez sur le bouton Allumage/mise en veille automatique [⏻] pour mettre l'ampli-tuner CD en veille.

### Astuces :

- Si vous décidez d'annuler cette opération sans effectuer les réglages de minuterie, appuyez sur le bouton [TIMER].
- Pour alterner entre les formats 24 heures et 12 heures lorsque vous réglez l'heure, appuyez sur le bouton [DISPLAY].

### Remarque :

- N'oubliez pas de mettre l'ampli-tuner CD en veille, car l'opération programmée ne fonctionnerait pas. Si la minuterie a été réglée, l'opération programmée fonctionnera même si la minuterie SLEEP a fait passer l'ampli-tuner CD en mode veille. Une fois que la minuterie a été activée, la lecture commence à la même heure chaque jour. N'oubliez pas d'éteindre la minuterie quand vous vous absentez sur une longue période (voir page 26).
- Si la minuterie met l'appareil sous tension, le message « SLEEP » s'allume. Si aucune action n'est exécutée pendant une heure, l'ampli-tuner CD passe automatiquement en mode veille. Si vous effectuez une opération, le message « SLEEP » s'éteint et l'ampli-tuner CD continue à fonctionner.

### Activer/arrêter la minuterie

Quand une minuterie est programmée, vous pouvez l'activer ou l'arrêter si nécessaire. Ainsi, quand vous êtes en vacances, vous pouvez couper la minuterie servant de réveille-matin, par exemple.

**1 Appuyez sur le bouton [TIMER] à plusieurs reprises jusqu'à ce que le message « Timer on » ou « Timer off » s'affiche à l'écran.**

**2 Utilisez les touches directionnelles [▲]/[▼] pour sélectionner « Timer On » (Régler) ou « Timer Off » (Annuler).**

Si rien ne se passe pendant plusieurs secondes, le réglage est effectué avec le contenu affiché et l'affichage revient à son état précédent.

Si vous spécifiez « Timer On » (réglage), l'indication « TIMER » et le numéro de la source d'entrée sélectionnée s'allument.

Si vous choisissez d'arrêter la minuterie (Timer Off), le témoin « TIMER » s'éteint.

### Utilisation de la minuterie Sleep

Vous pouvez utiliser la minuterie Sleep pour mettre automatiquement l'ampli-tuner CD hors tension après un délai déterminé.

**1 Appuyez plusieurs fois sur le bouton [SLEEP] pour choisir le délai.**

Avec le bouton [SLEEP], vous pouvez régler la durée sleep de 90 à 10 minutes par intervalles de 10 minutes.

Quand vous avez réglé la minuterie, le témoin SLEEP apparaît à l'écran. L'écran affiche le délai choisi pendant environ 3 secondes avant de retourner à l'affichage précédent.

### Vérifier le délai restant avant extinction

Pour vérifier le délai restant avant extinction, appuyez sur le bouton [SLEEP].

Si vous appuyez sur [SLEEP] pendant que le délai est affiché, le délai est raccourci de 10 minutes.

Ainsi, si vous appuyez sur le bouton [SLEEP] et si le délai restant affiché est de 55 minutes, ce délai est réduit à 50 minutes si vous appuyez sur le bouton [SLEEP] encore une fois, et de 10 minutes supplémentaires à chaque fois que vous appuyez à nouveau sur le bouton.

### Annulation de la minuterie Sleep

Pour annuler la minuterie sleep, appuyez sur le bouton [SLEEP] à plusieurs reprises jusqu'à ce que « Sleep Off » apparaisse.

### Remarque :

- Si la minuterie met l'appareil sous tension, le message « SLEEP » s'allume. Si vous effectuez une opération quelconque, le message « SLEEP » s'éteint. Si vous voulez régler la minuterie SLEEP, vous devez effectuer ce réglage à nouveau une fois que le message « SLEEP » s'éteint.

### Lecture avec minuterie à l'aide de la fonction Alarme de votre iPod

Lorsque la fonction alarme de l'iPod connecté à l'ampli-tuner CD commence à lire un titre, l'ampli-tuner CD se met sous tension et passe à l'iPod comme source d'entrée.

**1 Réglez la fonction alarme de votre iPod.**

**2 Branchez votre iPod (voir page 20).**

**3 Appuyez plusieurs fois de suite sur le bouton [TIMER] pour que le message « iPodAlarmOff » du mode alarme de l'iPod apparaisse.**

**4 Utilisez les touches directionnelles [▲]/[▼] pour sélectionner « iPodAlarmOn ».**

Si rien ne se passe pendant plusieurs secondes, le réglage est effectué avec le contenu affiché et l'affichage revient à son état précédent.

**5 Appuyez sur le bouton Allumage/mise en veille automatique [⏻] pour mettre l'ampli-tuner CD en veille.**

Lorsque la fonction alarme de l'iPod commence, l'ampli-tuner CD se met sous tension et passe à l'iPod comme source d'entrée.

### Remarque :

- L'ampli-tuner CD doit être en mode veille pour que la minuterie fonctionne.
- Cette fonction est indisponible si aucun iPod n'est branché.
- Cette fonction ne fonctionnera pas lorsque le son configuré pour l'alarme est un son intégré (signal sonore).
- Cette fonction ne fonctionnera pas avec les modèles sur lesquels les fichiers musicaux ne peuvent pas être utilisés pour régler le son de l'alarme.

### Astuces :

- Cette fonction active l'ampli-tuner CD et sélectionne l'iPod comme source d'entrée quand il détecte la lecture d'un titre par l'iPod. Si vous lisez un titre sur l'iPod sans utiliser sa fonction alarme, l'ampli-tuner CD est mis sous tension et sélectionne l'iPod comme source d'entrée de la même façon.



# Dépannage

Si vous rencontrez des problèmes pendant l'utilisation de l'ampli-tuner CD, cherchez-en la solution dans cette section.

Si vous ne parvenez pas à résoudre le problème, essayez d'abord d'initialiser l'ampli-tuner CD avant de contacter votre revendeur Onkyo.

**Pour rétablir les réglages d'usine de l'ampli-tuner CD, mettez-le sous tension et, en maintenant le bouton stop [■] enfoncé, appuyez sur le bouton [⏻ ON/STANDBY].**

**Quand l'affichage indique "RESET", relâchez les boutons. Après quelques temps, l'ampli-tuner CD passe en veille.**

Notez cependant que la réinitialisation de l'ampli-tuner CD efface les stations de radio mémorisées et vos réglages personnels.

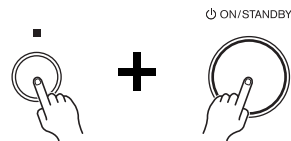

## Alimentation

### Impossible de mettre l'ampli-tuner CD sous tension.

- Vérifiez que le câble d'alimentation est correctement branché à la prise murale (voir page 15).
- Vérifiez que le câble d'alimentation est correctement branché à la prise AC INLET de l'ampli-tuner CD (voir page 15).
- Débranchez le câble d'alimentation de la prise murale et attendez au moins 30 minutes avant de le rebrancher.

### L'ampli-tuner CD s'éteint de manière inopinée.

- Si la minuterie sleep a été programmée et quand le témoin SLEEP s'affiche, l'ampli-tuner CD est mis automatiquement hors tension après un délai déterminé (voir page 26).
- L'ampli-tuner CD entre automatiquement en mode veille lorsque la veille automatique est configurée et activée (voir page 24).

## Audio

### Il n'y a pas de son.

- Vérifiez que le volume de l'ampli-tuner CD n'est pas réglé à un niveau trop faible (voir page 16).
- Vérifiez que vous avez choisi la bonne source d'entrée (voir page 16).
- Vérifiez que le son de l'ampli-tuner CD n'est pas coupé (voir page 16).
- Vérifiez toutes les connexions et corrigez-les si nécessaire (voir pages 13 à 15).
- Quand le casque est branché, les enceintes n'émettent aucun son (voir page 16).
- Si aucun son n'est émis par un appareil externe connecté à LINE IN, vérifiez si le niveau de sortie audio (volume) de l'appareil externe n'est pas trop bas.

### Le son est de mauvaise qualité.

- Vérifiez que les câbles des enceintes sont connectés conformément aux indications de polarité (voir page 13).
- Vérifiez que toutes les fiches audio sont bien branchées à fond (voir page 15).
- La qualité de son peut être affectée par un champ magnétique fort, un téléviseur par exemple. Essayez de tenir ces appareils à distance de l'ampli-tuner CD.
- S'il y a des appareils émettant des ondes radio à haute intensité près de l'ampli-tuner CD, comme un téléphone portable durant un appel, l'ampli-tuner CD peut produire du bruit.
- Le mécanisme de précision d'excitation de l'ampli-tuner CD peut émettre un sifflement presque imperceptible durant la lecture ou la recherche de plages. Vous pouvez percevoir ce bruit dans des environnements extrêmement silencieux.

### La sortie audio est intermittente quand l'ampli-tuner CD est soumis à des vibrations.

- L'ampli-tuner CD n'est pas un appareil portatif. Utilisez-le dans un endroit à l'abri des chocs ou des vibrations.
- Veillez à ce que les tampons en caoutchouc inclus soient attachés aux enceintes (voir page 6).

### La sortie casque est intermittente ou n'émet aucun son.

- Il peut y avoir un mauvais contact. Nettoyez la prise du casque. Pour plus d'informations sur le nettoyage, consultez le manuel d'instructions fourni avec le casque. Vérifiez également le câble du casque, il peut être cassé ou endommagé.

### Performances audio.

---

- Les performances audio sont optimales entre 10 à 30 minutes après la mise sous tension de l'ampli-tuner CD car il a eu le temps de chauffer.
- N'attachez pas les câbles audio avec les cordons d'alimentation ou les câbles d'enceintes dans un même faisceau car cela pourrait nuire à la qualité du son.

### Lecture de CD

#### Le disque n'est pas lu.

---

- Vérifiez que le disque a été chargé correctement (avec sa face imprimée vers le haut).
- Vérifiez que la surface du disque est propre (voir page 13).
- Si vous suspectez de la condensation, branchez l'ampli-tuner CD mais laissez-le reposer 2 ou 3 heures avant de passer des disques.
- Certains disques CD-R/RW peuvent ne pas être lisibles (voir page 12).

#### La lecture met longtemps à démarrer.

---

- L'ampli-tuner CD peut mettre un certain temps à lire des CD contenant de nombreuses plages ou fichiers.

#### Sauts de la lecture.

---

- L'ampli-tuner CD est soumis à des vibrations ou le disque est rayé ou sale (voir page 13).
- Le volume peut être trop fort. Baissez le volume (voir page 16).

#### Impossible de lire les disques MP3.

---

- Utilisez uniquement les disques de format ISO 9660 Niveau 1 ou Niveau 2 (voir page 12).
- Le disque n'a pas été finalisé. Finalisez le disque.
- Vérifiez si le format de fichier est reconnu (voir page 12).
- Les fichiers MP3 ne portant pas l'extension « .MP3 » ou « .mp3 » ne sont pas reconnus.

### iPod/iPhone

#### Il n'y a pas de son.

---

- Lors du raccordement d'un iPod/iPhone à un iPod dock et au port USB respectivement, l'iPod/iPhone raccordé à l'iPod dock sera sélectionné prioritairement et l'iPod/iPhone raccordé au port USB avec le câble USB ne peut pas être lu.
- Vérifiez que votre iPod/iPhone est correctement inséré dans le dock pour iPod de l'ampli-tuner CD. Les boîtiers d'iPod/iPhone, même les plus fins, peuvent gêner la bonne insertion de l'iPod/iPhone sur le connecteur Lightning. N'oubliez donc pas d'enlever le boîtier avant d'insérer votre iPod/iPhone (voir page 20).
- Vérifiez que l'ampli-tuner CD est sous tension, que la source correcte est sélectionnée et que le volume n'est pas au minimum.
- Assurez-vous que votre iPod/iPhone est compatible avec le système (voir page 7).

#### Le message « ERROR » apparaît.

---

- Essayez de rebrancher votre iPod/iPhone.

#### Contrôlez votre iPod/iPhone avec la télécommande de l'ampli-tuner CD.

---

- Vérifiez que votre iPod/iPhone est correctement inséré dans le dock pour iPod de l'ampli-tuner CD. Les boîtiers d'iPod/iPhone, même les plus fins, peuvent gêner la bonne insertion de l'iPod/iPhone sur le connecteur Lightning. N'oubliez donc pas d'enlever le boîtier avant d'insérer votre iPod/iPhone (voir page 20).
- Votre iPod/iPhone peut ne pas fonctionner immédiatement après avoir été branché à l'ampli-tuner CD. En pareil cas, patientez quelques instants jusqu'à ce que votre iPod/iPhone fonctionne.
- Selon le modèle de votre iPod/iPhone, la version du logiciel installé ou le type de données lues, il est possible que certaines fonctions ne fonctionnent pas comme prévu (voir page 20).
- L'iPod/iPhone peut ne pas être connecté s'il est hors tension ou s'il n'est pas assez chargé. Vérifiez l'état de votre iPod/iPhone.

#### Le message « No Device » apparaît.

---

- Essayez de rebrancher votre iPod/iPhone.

### Impossibilité de recharger l' iPod/iPhone.

---

- Vérifiez le branchement de l' iPod/iPhone.
- Selon l'état de votre iPod/iPhone, l'ampli-tuner CD peut ne pas être en mesure de le charger. Essayez d'utiliser la méthode de charge spéciale prévue pour l' iPod/iPhone.

### Lecteur Flash USB

#### Impossible d'accéder aux fichiers audio sur le lecteur Flash USB.

---

- Vérifiez qu'aucun iPod/iPhone n'est connecté au dock iPod. Si un iPod/iPhone est connecté, débranchez-le.
- L'ampli-tuner CD reconnaît uniquement les clés USB Flash Drive. Notez cependant que la lecture de certaines clés USB peut être impossible.
- Vérifiez que le format de la clé est FAT16 ou FAT32.
- Les lecteurs Flash USB avec répartiteur USB interne ne sont pas supportés.
- Cet ampli-tuner CD ne peut pas lire les fichiers autres que les fichiers MP3.

#### Le message « No Device » apparaît.

---

- Essayez de rebrancher votre clé USB à mémoire flash.

#### Impossible de lire les fichiers MP3.

---

- Les fichiers MP3 ne portant pas l'extension « .MP3 » ou « .mp3 » ne sont pas reconnus.
- Vérifiez si le format de fichier est reconnu (voir page 12).
- L'option copyright des fichiers MP3 est enclenchée. N'utilisez pas l'option copyright.

### Tuner

#### La réception est parasitée, la réception FM stéréo est mauvaise (sifflements), la fonction de présélection automatique ne programme toutes les stations ou le témoin FM ST ne s'allume pas lorsqu'il reçoit une station FM stéréo.

---

- Vérifiez les connexions de l'antenne (voir page 14).
- Vérifiez la position de l'antenne (voir page 14).
- Eloignez l'ampli-tuner CD du téléviseur ou de l'ordinateur se trouvant à proximité.
- Les voitures et les avions peuvent produire des interférences.
- Le signal radio s'affaiblit s'il doit passer à travers un mur en béton avant d'atteindre l'antenne.
- Passez en mode d'écoute Mono. Le témoin de FM ST s'éteint (voir page 22).
- Si ceci ne vous permet pas d'améliorer la réception, installez une antenne extérieure (voir page 14).
- Pendant l'écoute d'une station AM, l'utilisation de la télécommande peut produire du bruit.

#### En cas de panne de courant ou si la fiche d'alimentation est débranchée.

---

- Le contenu de la mémoire n'est pas perdu en cas de coupure de courant brève. Cependant, si le câble d'alimentation reste débranché longtemps, seuls les réglages de l'horloge (y compris la minuterie) sont réinitialisés. Vérifiez à nouveau tous ces réglages et corrigez-les si nécessaire (voir pages 22 et 23).

#### Impossible de régler la fréquence de la radio.

---

- Utilisez les boutons de TUNING [◀]/[▶] de la télécommande pour changer la fréquence de la radio (voir page 22).

### Télécommande

#### La télécommande ne fonctionne pas correctement.

---

- Remplacez la batterie par une neuve.
- La télécommande est trop éloignée de l'ampli-tuner CD ou ils sont séparés par un obstacle (voir page 6).
- Le capteur de la télécommande de l'ampli-tuner CD est exposé à une lumière forte (éclairage fluorescent de type inverseur ou lumière du soleil).
- L'ampli-tuner CD est situé derrière des portes en verre fumé d'un meuble audio ou d'une armoire.

### Éléments externes

#### Votre platine n'émet aucun son.

- Assurez-vous que la platine disque a un égaliseur phono intégré. Si la platine disque n'a pas d'égaliseur phono intégré, vous devez vous en procurer un.

### Minuterie

#### La minuterie ne fonctionne pas.

- Vérifiez que l'horloge a été réglée correctement (voir page 24).
- L'opération programmée échoue si l'ampli-tuner CD est sous tension à l'heure d'activation spécifiée; vous devez donc vous assurer qu'il est en veille (voir page 25).
- Si vous appuyez sur le bouton [TIMER] pendant qu'une opération programmée est en cours, la minuterie sera annulée.
- Le réglage de volume pour la lecture avec la minuterie sera le réglage adopté avant le passage de l'ampli-tuner CD en mode veille. Réglez le volume souhaité à l'avance.
- En cas de panne de courant et d'arrêt de l'horloge, la minuterie est également réinitialisée. Réglez à nouveau l'horloge, puis la minuterie.

### Horloge

#### L'affichage indique « - - : - - » quand vous appuyez sur le bouton [CLOCK CALL].

- Une panne de courant s'est produite et l'horloge s'est arrêtée. Réglez l'horloge à nouveau (voir page 24).

### Divers

#### Consommation en veille.

- La charge commence quand vous connectez un iPod/iPhone, ce qui provoque une augmentation de la consommation électrique. La mise en charge a lieu même si l'ampli-tuner CD passe en mode veille.

Onkyo décline toute responsabilité pour des dommages (notamment les coûts de location de CD) résultant d'un enregistrement raté suite à un dysfonctionnement de l'appareil. Avant d'enregistrer des données importantes, vérifiez si l'enregistreur fonctionne correctement.

L'ampli-tuner CD contient un micro-ordinateur. Dans certains cas très rares, de graves interférences, le bruit émis par une source externe ou l'électricité statique peuvent provoquer un dysfonctionnement ou un blocage. Si vous êtes confronté à ce phénomène exceptionnel, débranchez le câble d'alimentation de la prise secteur, attendez au moins 30 minutes et rebranchez l'appareil au secteur. Si cela ne résoud pas le problème, rétablissez les paramètres d'usine de l'ampli-tuner CD (voir page 27).

# Fiche technique

## Amplificateur

Puissance de sortie nominale	
Tous les canaux :	<b>Puissance continue de 15 W minimum par canal, charges de 6 ohms, 2 canaux utilisant une fréquence de 1 kHz, avec une distorsion harmonique totale maximale de 10% (FTC)</b> 2 canaux × 15 W à 6 ohms, 1 kHz, 2 canal alimenté de 10% (IEC)
THD + N (distorsion harmonique totale + bruit)	0,5% (1 kHz 1 W)
Facteur d'atténuation	60 (avant, 1 kHz, 8 Ω)
Sensibilité d'entrée et impédance (asymétrique)	1 000 mV/47 kΩ (LINE)
Réponse en fréquence	50 Hz - 20 kHz/+0 dB, -3 dB
Caractéristiques du réglage de la tonalité	+10 dB, -10 dB, 100 Hz (BASS) +10 dB, -10 dB, 10 kHz (TREBLE) +4 dB/+8 dB, 80 Hz (S.BASS 1/2)
Rapport signal/bruit	84 dB (LINE, IHF-A)
Impédance des enceintes	6 - 16 Ω

## Tuner

### ■ FM

Plage de syntonisation	87,5 - 107,9 MHz
Stations programmables	30

### ■ AM

Plage de syntonisation	530 - 1 710 kHz
Stations programmables	30

## CD

Supports de lecture	CD et CD-R/CD-RW (CD musicaux et CD MP3)
---------------------	---

## USB

Supports de lecture	Clé USB Flash Drive (MP3)
---------------------	---------------------------

## Généralités

Alimentation	120 V CA, 60 Hz
Consommation	30 W
Consommation électrique insonore	7 W (sauf en charge iPod/iPhone)
Consommation en veille	0,35 W (sauf en charge iPod/iPhone)
Dimensions (L × H × P)	215 × 100 × 273 mm
Poids	2,5 kg

### ■ Entrée audio

Entrée analogique	LINE
-------------------	------

### ■ Sortie audio

Sorties enceintes	L, R
Casque	1

### ■ Autres

USB	2,0 HS
-----	--------

## Enceintes D-T15 (CS-255 uniquement)

Type	2 voies Bass-reflex
Impédance	6 Ω
Puissance en entrée maximum	30 W
Niveau de pression acoustique en sortie	82 dB/W/m
Réponse en fréquence	55 Hz - 50 kHz
Fréquence de coupure	4,5 kHz
Capacité de l'enceinte	3,4 litres
Dimensions (L × H × P)	130 × 210 × 172 mm (y compris grille et protection)
Poids	1,6 kg
Hauts-parleurs	Woofers à cône de 10 cm Dôme à suspension de 2 cm
Bornes	Bornes à ressort avec code couleur
Autres	Blindage magnétique

Les spécifications et caractéristiques sont susceptibles d'être modifiées sans préavis.

## ADVERTENCIA:

PARA REDUCIR EL RIESGO DE INCENDIOS O DE DESCARGAS ELÉCTRICAS, NO EXPONGA ESTE APARATO A LA LLUVIA NI A LA HUMEDAD.

## PRECAUCIÓN:

PARA REDUCIR EL RIESGO DE DESCARGAS ELÉCTRICAS, NO quite la cubierta (o panel posterior). En su interior no existe ninguna pieza que pueda reparar el usuario. En caso de avería, solicite los servicios de personal de reparación cualificado.



**WARNING**  
RISK OF ELECTRIC SHOCK  
DO NOT OPEN

**AVIS**  
RISQUE DE CHOC ELECTRIQUE  
NE PAS OUVRIR



El símbolo de rayo con cabeza de flecha, inscrito en un triángulo equilátero, tiene la finalidad de avisar al usuario la presencia de "tensiones peligrosas" no aisladas dentro de la caja del producto que son de magnitud suficiente como para constituir un riesgo de descargas eléctricas a personas



El signo de exclamación, inscrito en un triángulo equilátero, tiene la finalidad de avisar al usuario la presencia de instrucciones importantes de operación y mantenimiento (reparación) en la literatura que acompaña a este producto.

## Instrucciones de seguridad importantes

1. Lea estas instrucciones.
2. Guarde estas instrucciones.
3. Tenga en cuenta todas las advertencias.
4. Siga todas las instrucciones.
5. No use este aparato cerca del agua.
6. Límpielo únicamente con un paño seco.
7. No bloquee los orificios de ventilación. Instálelo siguiendo las instrucciones del fabricante.
8. No lo instale cerca de radiadores, aparatos de calefacción, estufas ni ningún tipo de aparatos (incluyendo amplificadores) que generen calor.
9. Tenga en cuenta los fines de seguridad de los conectores con derivación a masa y / o polarizados. Los conectores polarizados tienen dos contactos, uno de mayor tamaño que el otro. Un conector con derivación a masa tiene dos contactos con un tercero para derivar a masa. El contacto ancho o el tercer contacto se instalan con fines de seguridad. Si el conector del equipo no encaja en la toma de corriente disponible, acuda a un técnico electricista cualificado para que le sustituya la toma obsoleta.
10. Evite que el cable de alimentación pueda ser pisado o atrapado, en especial en los conectores, y en los puntos en que sale del aparato.
11. Use sólo los accesorios / conexiones especificados por el fabricante.
12. Use sólo el soporte, trípode, abrazadera o mesa indicados por el fabricante, o vendidos junto con el aparato. Si utiliza una mesilla con ruedas, tenga cuidado, al desplazar el conjunto de mesilla / aparato, ya que si se vuelca podría recibir lesiones.
13. Desconecte este aparato si hay tormenta o cuando no vaya a ser utilizado por largos períodos de tiempo.
14. Deje que el mantenimiento lo lleve a cabo personal cualificado. Es necesario reparar el aparato cuando ha recibido algún tipo de daño, como por ejemplo si el cable de alimentación ha sufrido daños, si se ha derramado algún líquido en el interior del aparato o si éste ha quedado expuesto a la lluvia o humedad y no funciona normalmente o si ha caído al suelo.
15. Daños que requieren reparación  
Desenchufe el aparato y solicite los servicios de personal cualificado cuando:
  - A. El cable de alimentación o el enchufe esté dañado.
  - B. En el interior del aparato hayan entrado objetos sólidos o líquidos.
  - C. El aparato haya estado expuesto a la lluvia o al agua.
  - D. El aparato parezca no funcionar adecuadamente aunque se sigan las instrucciones de operación. Ajuste solamente los controles indicados en el manual de instrucciones, ya que un ajuste inadecuado podría resultar en daños, y podría requerir el trabajo laborioso de un técnico cualificado para devolver el aparato a su funcionamiento normal.
  - E. El aparato haya caído o haya sufrido otros daños, y
  - F. El aparato parezca no funcionar normalmente, indicando que necesita reparación.
16. Introducción de objetos sólidos y líquidos  
No introduzca nunca ningún objeto a través de las aberturas del aparato, ya que podrían tocar puntos de tensión peligrosa o cortocircuitar partes, lo que resultaría en un incendio o descargas eléctricas. El equipo no se debería exponer a gotas ni a salpicaduras y nunca debería colocar objetos que contengan líquidos, como los floreros, encima de éste.  
No coloque velas ni otros objetos incandescentes encima de la unidad.
17. Baterías  
Tenga en cuenta los aspectos ambientales y siga las regulaciones locales a la hora de desechar las baterías.
18. Si instala el aparato en una instalación empotrada, como en una estantería o en una librería, asegúrese de que esté bien ventilado.  
Deje 20 cm de espacio libre por encima y por los lados y 10 cm en la parte posterior. El borde posterior del estante o el tablero de encima del aparato debería estar a unos 10 cm del panel posterior o de la pared, de forma que deje un espacio libre para que el aire caliente pueda circular.

ADVERTENCIA PARA CARRITOS  
CON RUEDAS



S3125A

# Precauciones

1. **Copyright de las grabaciones**—A menos que se utilice de forma exclusivamente personal, la grabación de material sujeto a copyright es ilegal sin el permiso del propietario del copyright.
2. **Fusible de CA**—El fusible de CA se encuentra en el interior de la unidad y no es un elemento accesible al usuario. Si todavía no puede activar la unidad, póngase en contacto con su distribuidor Onkyo.
3. **Mantenimiento**—De vez en cuando limpie esta unidad con un paño suave. Para la suciedad más difícil de eliminar, use un paño suave ligeramente humedecido con una solución de agua y detergente suave. A continuación, seque la unidad inmediatamente con un paño limpio. No use paños abrasivos, alcohol, ni disolventes químicos de ningún tipo ya que con ellos podría dañar el acabado de la unidad e incluso borrar la serigrafía del panel.

## 4. Alimentación

### ATENCIÓN

ANTES DE CONECTAR LA UNIDAD POR PRIMERA VEZ, LEA CON ATENCIÓN LA SECCIÓN SIGUIENTE.

Los voltajes de las tomas de CA varían para cada país. Compruebe que el voltaje de su zona cumpla con los requisitos de voltaje indicados en la etiqueta de características que se encuentra en el panel posterior de esta unidad (por ejemplo, AC 230 V, 50 Hz o AC 120 V, 60 Hz).

El cable de alimentación se utiliza para desconectar esta unidad de la fuente de alimentación de CA. Asegúrese de que el conector esté siempre operativo (fácilmente accesible).

Para modelos con el botón [POWER] o con los botones [POWER] y [ON/STANDBY]:

Al pulsar el botón [POWER] para seleccionar el modo OFF no se desconecta totalmente de la red eléctrica. Si no va a utilizar la unidad durante un período de tiempo prolongado, extraiga el cable de alimentación de la toma de red de CA.

Para modelos solo con el botón [ON/STANDBY]:

Al pulsar el botón [ON/STANDBY] para seleccionar el modo Standby no se desconecta totalmente de la red eléctrica. Si no va a utilizar la unidad durante un período de tiempo prolongado, extraiga el cable de alimentación de la toma de red de CA.

## 5. Evitar pérdidas auditivas

### Precaución

Una presión de sonido excesiva de los auriculares de botón y de los auriculares de cabeza puede causar pérdidas auditivas.

## 6. Baterías y exposición al calor

### Aviso

Las baterías (paquete de baterías o baterías instaladas) no deben exponerse a un calor excesivo como los rayos del sol, fuego o similar.

7. **Nunca toque esta unidad con las manos húmedas**—Nunca utilice esta unidad ni su cable de alimentación si tiene las manos húmedas o mojadas. Si penetra agua o algún otro líquido en el interior de esta unidad, hágalo revisar por su distribuidor Onkyo.

## 8. Notas acerca del manejo de la unidad

- Si tiene que transportar esta unidad, use el embalaje original para empaquetarlo de la misma forma en que estaba empaquetado originalmente al adquirirlo.
- No deje por mucho tiempo objetos de plástico o goma sobre esta unidad ya que, con el tiempo, podrían dejar marcas en la superficie.
- Después de un uso prolongado, es posible que los paneles superior y posterior de esta unidad se calienten. Esto es normal.
- Si no va a usar esta unidad por un largo período de tiempo, es posible que al activarla de nuevo no funcione correctamente, por lo que es aconsejable que la utilice de vez en cuando.
- Cuando deje de usar esta unidad, retire los discos y desactive la alimentación.

## 9. Instalar esta unidad

- Instale esta unidad en un lugar bien ventilado.
- Asegúrese de que la ventilación alrededor de esta unidad sea la adecuada, especialmente si la instala en un mueble para equipos de audio. Si la ventilación es insuficiente, la unidad puede sobrecalentarse y no funcionar correctamente.
- No exponga esta unidad a la luz directa del sol ni a fuentes de calor, ya que su temperatura interna puede aumentar y hacer que se reduzca la duración la vida del receptor óptico.
- Evite los lugares húmedos y polvorientos, así como los lugares sujetos a vibraciones de altavoces. Nunca coloque la unidad sobre o directamente encima de un altavoz.
- Instale esta unidad horizontalmente. Nunca la coloque sobre un lado o en una superficie inclinada, porque puede no funcionar correctamente.
- Si instala esta unidad cerca de un televisor, radio o VCR, la calidad de la imagen y del sonido puede resultar afectada. En este caso, aparte esta unidad del televisor, radio o VCR.

## 10. Condensación de humedad

### La condensación de humedad puede dañar esta unidad.

Lea con atención los siguientes apartados:

La humedad puede condensarse en el objetivo del receptor óptico, uno de los componentes internos más importantes de esta unidad.

- La condensación de humedad puede producirse en las siguientes situaciones:
  - La unidad se traslada de un lugar frío a otro cálido.
  - Se activa un calefactor o la unidad recibe directamente aire frío de un acondicionador de aire.

- En verano, cuando esta unidad se traslada de una habitación con aire acondicionado a un lugar cálido y húmedo.
- La unidad se utiliza en un lugar húmedo.
- No utilice esta unidad si existe la posibilidad de que se produzca condensación de humedad. Si lo hiciera podría dañar los discos y ciertos componentes internos de esta unidad.

Si se produce condensación, desenchufe el cable de alimentación y deje la unidad a temperatura ambiente durante dos o tres horas.

Esta unidad contiene un sistema de láser semiconductor y se clasifica como “CLASS 1 LASER PRODUCT” (producto láser de la clase 1). Así, para utilizar este modelo correctamente, lea el Manual de Instrucciones con atención. En caso de problemas, póngase en contacto con el establecimiento donde adquirió la unidad. Para evitar la exposición a los rayos láser, no intente abrir la carcasa.

### **PRECAUCIÓN:**

AL ABRIR LA UNIDAD, EMITE RADIACIÓN LÁSER VISIBLE E INVISIBLE DE LA CLASE 1M. NO LO MIRE DIRECTAMENTE CON INSTRUMENTOS ÓPTICOS.

ESTE PRODUCTO UTILIZA UN LÁSER. SI UTILIZA CONTROLES O AJUSTES DISTINTOS A LOS ESPECIFICADOS O SI REALIZA UNA INTERPRETACIÓN DE LOS PROCEDIMIENTOS DISTINTA A LA QUE SE ESPECIFICA AQUÍ, PUEDE VERSE EXPUESTO A LA RADIACIÓN.

La etiqueta de la derecha la encontrará en el panel posterior de la unidad.



1. Esta unidad es un CLASS 1 LASER PRODUCT (producto láser de la clase 1) y utiliza un láser en el interior de la carcasa.
2. Para evitar la exposición a los rayos láser, no retire la cubierta. Deje que el mantenimiento lo lleve a cabo personal cualificado.



### **ADVERTENCIA**

#### **NO INGERIR LAS PILAS, PELIGRO DE QUEMADURAS QUÍMICAS**

El mando a distancia incluido con este producto contiene una pila tipo botón. Si se ingiere la pila tipo botón, puede ocasionar quemaduras internas graves en tan solo 2 horas y provocar el fallecimiento.

Mantenga las pilas nuevas y utilizadas fuera del alcance de los niños. Si el compartimento de la pila no cierra de forma segura, deje de utilizar al producto y manténgalo fuera del alcance de los niños.

Si cree que se han podido ingerir las pilas, o que se han podido colocar en cualquier parte interna del cuerpo, solicite asistencia médica inmediata.

### **PRECAUCIÓN:**

Peligro de explosión si la pila se cambia incorrectamente.

Cámbiela solamente por un tipo similar o equivalente.



### **Antes de utilizar sus nuevos altavoces**

- Coloque los altavoces sobre superficies resistentes y niveladas. Colocarlos en superficies inestables o desniveladas podría causar que cayesen y que sufriesen daños que afecten a la calidad del sonido.
- No ponga agua ni ningún otro líquido cerca de los altavoces. Si se derrama líquido sobre ellos, podrán dañarse el amplificador y el transductor internos.
- No utilice los altavoces con la manos húmedas o mojadas.

### **Precauciones a tener en cuenta con los altavoces**

Los altavoces funcionan con la alimentación de entrada especificada cuando se utilizan para la reproducción normal de música. Si presentan algunos de los siguientes síntomas, incluso si la alimentación de entrada estuviese dentro del rango especificado, puede que haya corriente excesiva en las bobinas de los altavoces, causando que los cables se rompan o quemen:

1. Ruido de interferencias de una radio FM no sintonizada.
2. Audio de un cassette que se está reproduciendo en modo avance rápido.
3. Sonidos con tono muy alto generados por un oscilador, instrumento electrónico musical, etc.
4. Oscilación del amplificador.
5. Tonos de prueba especiales de CDs de prueba de audio y así.
6. Golpes y chasquidos causados por conectar o desconectar cables de audio (desenchufe siempre su amplificador antes de conectar o desconectar los cables).
7. Respuesta del micrófono.

Los altavoces contienen potentes imanes. No coloque cerca artículos metálicos como destornilladores, ya que pueden ser atraídos hacia el imán causando daños personales o daños al diafragma del transductor.

### **Utilización cerca de un TV u ordenador**

Los monitores de televisores y ordenadores por lo general son dispositivos sensibles magnéticamente y como tal es probable que sufran de decoloración o distorsión de imagen cuando se le colocan altavoces cerca. Para evitarlo, los altavoces cuentan con protección magnética interna. En algunas situaciones, sin embargo, la decoloración puede seguir siendo un problema. En este caso, apague su TV o monitor, espere de 15 a 30 minutos y vuelva a encenderla. Por lo general esto activará la función de desmagnetización, que neutraliza el campo magnético, eliminando de este modo cualquier efecto de decoloración. Si el problema de decoloración persiste, intente moviendo los altavoces más lejos del TV o monitor. Tenga en cuenta que la decoloración también puede estar causada por una herramienta desmagnetizante o imán colocado demasiado cerca de su TV o monitor.

#### **Nota:**

- Si los altavoces se colocan cerca de un TV o monitor y debido a las ondas electromagnéticas irradiadas por el TV o monitor, puede escuchar ruido por los altavoces incluso si el amplificador está apagado. Para evitarlo, coloque los altavoces lejos de su TV o monitor.

# Contenidos de la caja

Asegúrese de que tiene los siguientes artículos:

Receptor CD (CR-255)

Mando a distancia (RC-823S)

Antena FM interna

Antena en bucle de AM

Cable de alimentación

(El tipo de conector varía según el país.)

■ CS-255 solamente

Los altavoces se incluyen solamente con el CS-255.

Altavoces (D-T15)

Cables de los altavoces

8 almohadillas para el suelo

\* En los catálogos y en el embalaje, la letra al final del nombre del producto indica el color. Las especificaciones y funcionamiento son los mismos independientemente del color.

## Utilización de las almohadillas para el suelo proporcionadas (CS-255 solamente)

Puede mejorar la calidad de sonido acoplando las almohadillas de suelo incluidas para levantar los altavoces de la superficie y reducir el área de contacto. Las almohadillas del suelo también estabilizan los altavoces y evitan que resbalen.

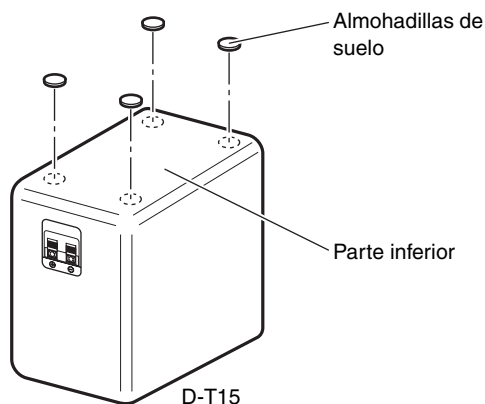

## Utilización del mando a distancia

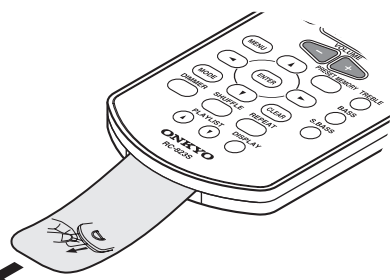

Quite la protección de plástico antes de utilizar el mando a distancia.

Cuando utilice el mando a distancia, diríjalo hacia el sensor del mando a distancia del receptor CD, como se muestra a continuación.

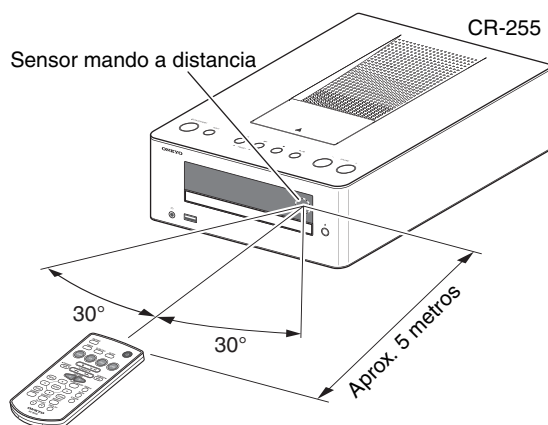

## Cómo cambiar las pilas

Utilice una pila del mismo tipo solamente (CR2025).

Saque y tire para liberar el cierre que cubre la pila. Puede quitar la tapa de la pila con las uñas al usar los espacios colocados a un lado.

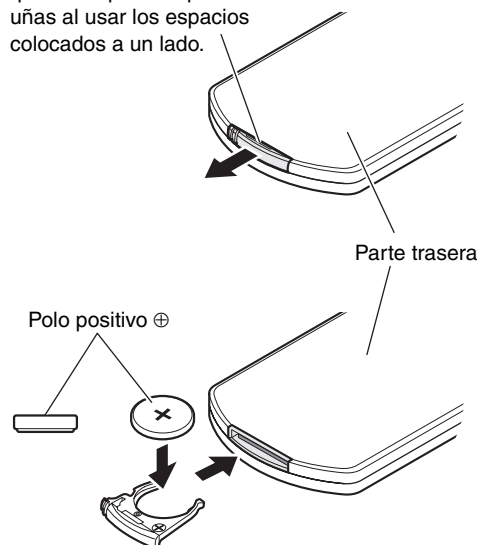

### Note:

- Si el mando a distancia no funciona bien, pruebe a cambiarle las pilas.
- Si no lo va a utilizar durante un periodo de tiempo prolongado, quite las pilas para evitar los daños causados por fugas o corrosión.
- Debe quitar las pilas agotadas lo antes posible para evitar daños causados por fugas o corrosión.

### Precaución:

- Cambiar la pila de manera incorrecta podría causar una explosión. Utilice una pila del mismo tipo solamente o equivalente.

# Características

---

## General

---

- Sistema de audio reproductor de CD con puerto iPod®/iPhone®<sup>\*1\*</sup>2 incorporado
- Función Super Bass (S. Bass) para los sonidos graves más profundos
- Controles de tono de agudos y graves
- Entrada de línea para fuente de audio externa
- Clavija auriculares
- Pantalla atenuable

## Altavoces (CS-255 solamente)

---

- Estilosa estructura
- Tecnología Bas-reflex de 2 vías

## iPod

---

- Conexión digital directa iPod/iPhone<sup>\*1</sup>
- Controle su iPod/iPhone con el mando a distancia
- El puerto del iPod funciona con:  
iPod touch 5ª generación, iPod nano 7ª generación, iPhone 5
- El USB funciona con:  
iPod touch (1ª, 2ª, 3ª, 4ª y 5ª generación), iPod classic, iPod nano (2ª, 3ª, 4ª, 5ª, 6ª y 7ª generación), iPhone 5, iPhone 4S, iPhone 4, iPhone 3GS, iPhone 3G, iPhone

## Radio

---

- Sintonizador AM/FM
- 30 emisoras AM/FM preseleccionadas
- Función de preselección automática FM

## Reproductor de CD

---

- Reproduce CD de audio y CD MP3 (CD-R y CD-RW)
- Modo de reproducción RANDOM
- Función de repetición disponible en dos modos (pista actual o todas las pistas)

## Unidad USB

---

- Reproducción de MP3 desde unidades USB

## Temporizador y reloj

---

- Temporizador programable
- Temporizador apagado automático
- La función de reproducción por alarma del iPod/iPhone puede encender el receptor CD y cambiar la entrada a iPod/iPhone<sup>\*3</sup>

\*1.



iPhone, iPod, iPod classic, iPod nano, iPod shuffle e iPod touch son marcas registradas de Apple Inc., registradas en los EE.UU. y otros países.

Lightning™ es una marca comercial de Apple Inc.

“Made for iPod” y “Made for iPhone” significan que un accesorio electrónico ha sido diseñado para su conexión específica a un iPod o iPhone, respectivamente y que el accesorio ha sido certificado por el desarrollador para cumplir con los estándares de rendimiento de Apple. Apple no es responsable por la operación de este dispositivo o de su cumplimiento con estándares regulatorios y de seguridad. Por favor, tenga en cuenta que la utilización de este producto con iPod o iPhone puede afectar al rendimiento inalámbrico.

\*2. Solo puede utilizarse un iPod/iPhone con conector Lightning conectándolo al conector Lightning situado en la parte superior del panel del receptor CD.

\*3. Esta funcionalidad puede no estar disponible dependiendo del modelo o las aplicaciones del iPod/iPhone.

# Contenido

<b>Primeros pasos</b>	
Instrucciones de seguridad importantes.....	2
Precauciones.....	3
Contenidos de la caja.....	6
Utilización de las almohadillas para el suelo proporcionadas (CS-255 solamente).....	6
Utilización del mando a distancia.....	6
Cómo cambiar las pilas.....	6
Características.....	7
Introducción a los receptor CD.....	9
Paneles frontal y trasero.....	9
Pantalla.....	10
Panel trasero.....	10
Mando a distancia.....	11
Notas para el reproductor de Discos (CD audio y MP3) y unidades USB (MP3).....	12

<b>Conexiones</b>	
Cómo conectar los altavoces.....	13
Conexión de las antenas.....	14
Conexión de una antena de FM para exteriores.....	14
Conectar otros componentes.....	15
Conectar un dispositivo de reproducción de audio.....	15
Conectar el cable de alimentación.....	15

<b>Funcionamiento básico</b>	
Funcionamiento básico.....	16
Cómo encender el receptor CD.....	16
Cómo seleccionar la fuente de entrada.....	16
Cómo ajustar el volumen.....	16
Silenciar el receptor CD.....	16
Utilización de auriculares.....	16
Ajustar los graves y los agudos.....	16
Utilización de la función Super Bass.....	16
Cambiar el brillo de la pantalla.....	16

<b>Reproducción de CDs</b>	
Reproducción de CDs.....	17
Reproducción de CDs.....	17
Visualizar la información del CD.....	17
Seleccionar archivos MP3.....	18
Visualizar la información del MP3.....	19
Reproducción aleatoria.....	19
Repetir reproducción.....	19

<b>Reproducir su iPod/iPhone</b>	
Reproducir su iPod/iPhone.....	20
Reproducción de iPod/iPhone a través del puerto del iPod.....	20
Reproducción de iPod/iPhone a través de USB.....	20
Control del iPod/iPhone.....	21
Navegar por el menú del iPod con el mando a distancia.....	21

<b>Escuchar la radio</b>	
Escuchar la radio.....	22
Sintonización de emisoras de radio.....	22
Preseleccionar automáticamente emisoras FM (Auto Preset).....	22
Presintonización de emisoras de AM/FM manualmente.....	23
Seleccionar las emisoras preseleccionadas.....	23
Borrar las preselecciones.....	23

<b>Reproducir una unidad USB</b>	
Reproducir una unidad USB.....	24

<b>Configuración del Receptor CD</b>	
Configuración del Receptor CD.....	24
Configurar el reloj.....	24
Ajuste de Auto Standby (ASb - En espera automático).....	24

<b>Utilización de el temporizador</b>	
Utilización de el temporizador.....	25
Programación de el temporizador.....	25
Encender y apagar el temporizador.....	26
Utilización del Temporizador de desconexión automática.....	26
Reproducción del temporizador utilizando la función reproducir alarma de su iPod.....	26

<b>Varios</b>	
Resolución de problemas.....	27
Especificaciones.....	31

# Introducción a los receptor CD

## Paneles frontal y trasero

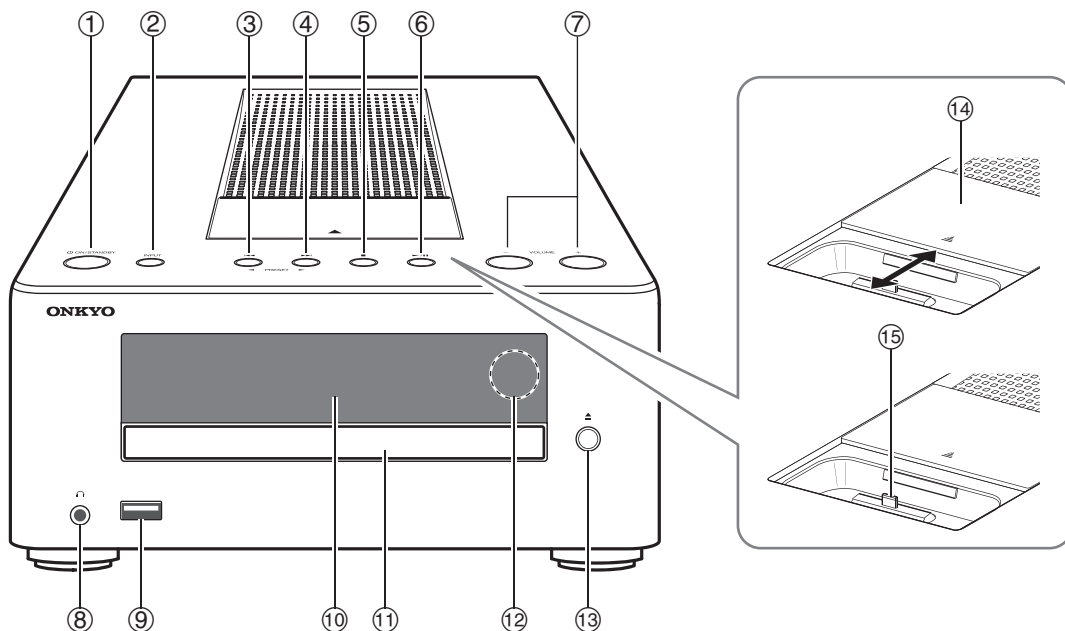

Para obtener información detallada, consulte las páginas indicadas en los paréntesis.

- |  |   |
|--|---|
| ① Botón $\phi$ ON/STANDBY (16, 25, 26, 27)                                     | ⑧ Clavija teléfonos [ $\curvearrowright$ ] (16) |
| ② Botón INPUT (16, 20, 22, 23, 24)   | ⑨ Puerto USB (20, 24)                           |
| ③ Botón Anterior [ $\leftarrow$ ]/PRESET [ $\leftarrow$ ] (17, 21, 23)         | ⑩ Pantalla                                      |
| ④ Botón Siguiente [ $\rightarrow$ ]/PRESET [ $\rightarrow$ ] (17, 21, 23)      | ⑪ Bandeja disco (17)                            |
| ⑤ Botón Parada [ $\blacksquare$ ] (17, 21, 27)                                 | ⑫ Sensor mando a distancia (6)                  |
| ⑥ Botón Reproducir/Pausa [ $\blacktriangleright$ ]/II (17, 18, 19, 20, 21, 24) | ⑬ Botón Abrir/Cerrar [ $\blacktriangle$ ] (17)  |
| ⑦ Botones VOLUME [-]/[+] (16, 21)  | ⑭ Cubierta puerto (20)                          |
|  | ⑮ Puerto iPod/iPhone (20)                       |

## Pantalla

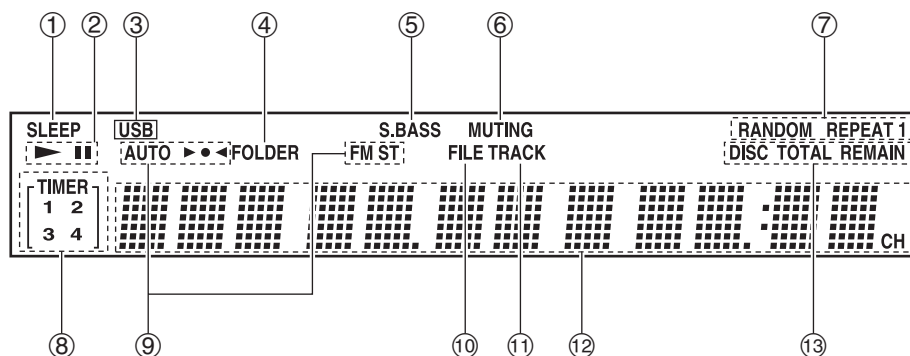

- |                                      |                                    |
|--------------------------------------|------------------------------------|
| ① Indicador SLEEP                    | ⑧ Indicadores TIMER                |
| ② Indicadores Reproducción ▶ y Pausa | ⑨ Indicadores sintonización        |
| ③ Indicador USB                      | ⑩ Indicador FILE                   |
| ④ Indicador FOLDER                   | ⑪ Indicador TRACK                  |
| ⑤ Indicador S. BASS                  | ⑫ Área de mensaje                  |
| ⑥ Indicador MUTING                   | ⑬ Indicadores DISC, TOTAL y REMAIN |
| ⑦ Indicadores modo reproducción      |                                    |

## Panel trasero

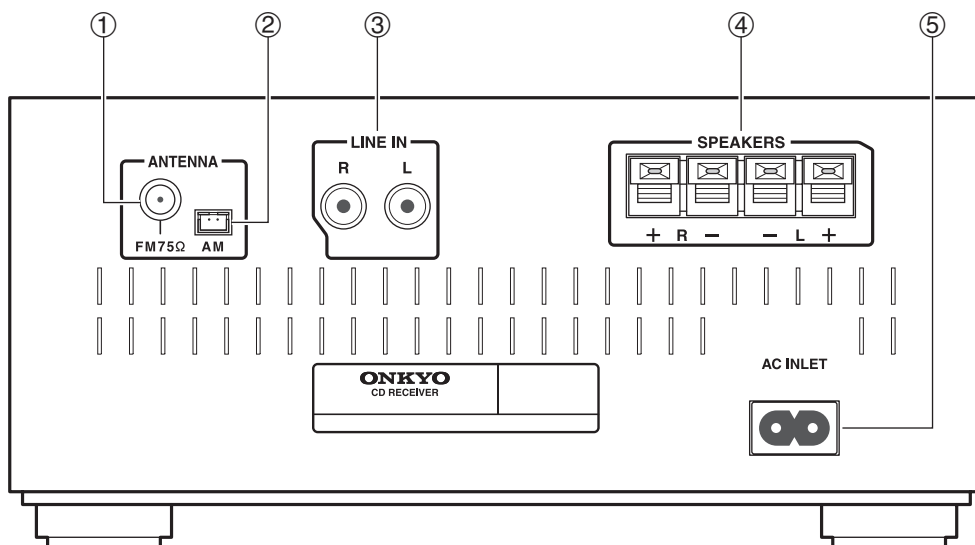

- ① Clavija FM ANTENNA
- ② Clavija AM ANTENNA
- ③ Clavijas LINE IN
- ④ Terminales SPEAKERS
- ⑤ AC INLET

Consultar páginas 13 a 15 para información sobre la conexión.

## Mando a distancia

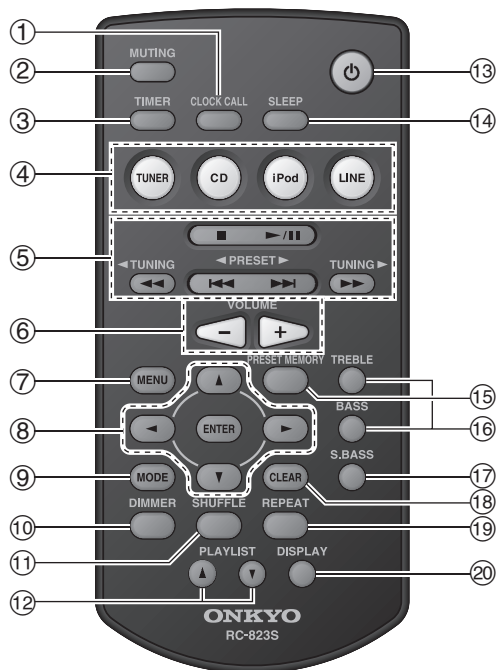

Para obtener información detallada, consulte las páginas indicadas en los paréntesis.

- |  |  |
|--|--|
| ① Botón <b>CLOCK CALL</b> (24)   | ⑨ Botón <b>MODE</b> (18, 22)                         |
| ② Botón <b>MUTING</b> (16)   | ⑩ Botón <b>DIMMER</b> (16)                           |
| ③ Botón <b>TIMER</b> (24, 25, 26)  | ⑪ Botón <b>SHUFFLE</b> (19, 21)                      |
| ④ Botones de selección de modo entrada (16, 20, 22, 23, 24)  | ⑫ Botones <b>PLAYLIST</b> [▲]/[▼] (21)               |
| ⑤ Botones Parada [■] (17, 21), Reproducción/Pausa [▶]/[⏸] (17, 18, 19, 20, 21, 24), [◀◀]/[▶▶], <b>PRESET</b> [◀]/[▶] (17, 21, 23), [◀◀]/[▶▶], <b>TUNING</b> [◀]/[▶] (17, 21, 22) | ⑬ Botón de Encendido/Modo en espera [⏻] (16, 25, 26) |
| ⑥ Botones <b>VOLUME</b> [-]/[+] (16, 21)   | ⑭ Botón <b>SLEEP</b> (24, 26)                        |
| ⑦ Botón <b>MENU</b> (21)   | ⑮ Botón <b>PRESET MEMORY</b> (22, 23)                |
| ⑧ Botones de flechas [▲]/[▼]/[◀]/[▶] y botón <b>ENTER</b>  | ⑯ Botones <b>TREBLE/BASS</b> (16)                    |
|  | ⑰ Botón <b>S.BASS</b> (16)                           |
|  | ⑱ Botón <b>CLEAR</b> (16, 19, 22, 23)                |
|  | ⑲ Botón <b>REPEAT</b> (19, 21)                       |
|  | ⑳ Botón <b>DISPLAY</b> (17, 19, 24, 25)              |

# Notas para el reproductor de Discos (CD audio y MP3) y unidades USB (MP3)

## Precauciones para la reproducción

Se pueden utilizar discos compactos (CD) con el siguiente logo en la superficie.

No utilice discos diseñados para otro propósito que no sea el audio, como CD-ROMS para utilizar en el CD. Un ruido anormal podría dañar el receptor CD.



- \* El receptor CD admite discos CD-R y CD-RW. Tenga en cuenta que algunos discos no se reproducirán por las características del disco, porque estén rayados, contaminados o mal grabados. Un disco grabado con un grabador de CDs de audio no se reproducirá hasta que esté finalizado.

No utilice discos con formas especiales (como en forma de corazón u octogonal). Estos tipos de discos podrían atascarse y dañar el receptor CD.



## Reproducción de CD con función de control de copia

Algunos CDs de audio con función de control de copia pueden no cumplir los estándares oficiales del CD. Son discos especiales que no podrán ser reproducidos con el receptor CD.

## Reproducción de discos MP3

Se pueden reproducir los archivos MP3 grabados en un CD-R/CD-RW receptor CD.

- Utilice discos que hayan sido grabados siguiendo el sistema de archivos ISO 9660 Nivel 2. (La profundidad de directorio soportada es de ocho niveles, al igual que el ISO 9660 Nivel 1).
- No se pueden reproducir discos con sistema de archivos jerárquico (HFS).
- Los discos deben ser finalizados (cerrados).
- Solamente se admiten archivos MP3 con la extensión “.MP3” o “.mp3”.
- Se admiten archivos grabados utilizando 3 capas de audio 1 MPEG a frecuencias de muestreo de 32/44,1/48 kHz y velocidad de transferencia constante (CBR) de 32–320 kbp.
- Reconoce un máximo de 299 carpetas en cada CD. Reconoce un máximo de 648 carpetas en cada carpeta.

## Reproducción desde unidades USB

Se pueden reproducir archivos MP3 grabados en unidades USB en el receptor CD.

- Se admiten unidades USB con formatos FAT16 o FAT32.
- Solamente se admiten archivos MP3 con la extensión “.MP3” o “.mp3”.
- Se admiten archivos grabados utilizando 3 capas de audio 1 MPEG a frecuencias de muestreo de 32/44,1/48 kHz y velocidad de transferencia constante (CBR) de 32–320 kbp.
- Reconoce un máximo de 299 carpetas en cada unidad USB. Reconoce un máximo de 648 carpetas en cada carpeta.

### Nota:

- Puede que no se reproduzca en algunos casos un disco grabado con grabadora o PC. (Causa: Características del disco, disco sucio o dañado, suciedad en el lente del reproductor, condensación, etc).
- Puede que no se reproduzca un disco grabado en un ordenador personal debido al entorno o a la configuración de la aplicación. Grabe el disco con el formato adecuado. (Póngase en contacto con el fabricante de la aplicación para obtener más detalles).
- Un disco con capacidad de almacenamiento insuficiente puede no ser reproducido correctamente.

## Cómo manejar los discos

Sujete los discos por los extremos o por el agujero central y el extremo. Evite tocar la superficie de reproducción (la superficie en la que no hay nada impreso).

Superficie de la etiqueta  
(superficie impresa)

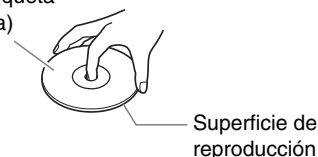

No pegue papeles ni pegatinas ni escriba en la superficie de reproducción ni etiqueta del disco, tenga cuidado de no dañar el disco.

## Precauciones a tener en cuenta con discos de alquiler

No utilice discos con residuos de cinta de pegar, discos de alquiler con etiquetas despegadas o discos con etiquetas decorativas. Este tipo de disco podría quedarse atascado en el receptor CD, o incluso dañar el receptor CD.



# Notas para el reproductor de Discos (CD audio y MP3) y unidades USB (MP3)—Continúa

## Precauciones a tener en cuenta con los discos que se pueden imprimir con tinta

No deje un CD-R/CD-RW con etiqueta impresa con impresora a color dentro del receptor CD durante mucho tiempo. Este tipo de disco podría quedarse atascado en el receptor CD, o incluso dañar el receptor CD.

Quite el disco del receptor CD cuando no lo esté reproduciendo y guárdelo en una funda. Los discos recién pintados se pegan con facilidad, no debería reproducirlos inmediatamente.

## Cuidado de los discos

Si el disco está sucio, el receptor CD tardará mucho en leer las señales y la calidad de audio disminuirá. Si el disco está sucio, limpie suavemente las huellas y el polvo con un paño suave. Frote ligeramente desde el centro hacia afuera.

Para quitar polvo resistente o suciedad, limpie el disco con un paño suave humedecido en agua y séquelo con un paño seco. No utilice un limpiador pulverizado para discos analógicos o agentes antiestáticos, etc. No utilice químicos volátiles como el benceno o diluyentes, ya que se pueden impregnar en la superficie del disco.

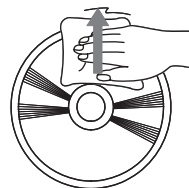

# Cómo conectar los altavoces

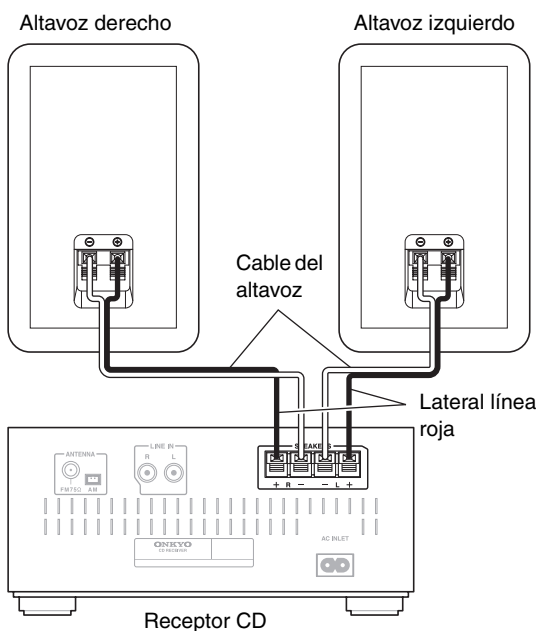

- Conecte el altavoz derecho a los terminales de SPEAKERS derechos (R) del receptor CD'. Conecte el altavoz izquierdo a los terminales de SPEAKERS izquierdos (L).
- Tenga en cuenta la polaridad del cableado del altavoz. Conecte los terminales positivos (+) a los terminales positivos (+) y los negativos (-) a los negativos (-). Si conecta los terminales incorrectos, el sonido estará fuera de fase y no sonará natural.

- Utilice los cables de la línea roja para conectar los terminales positivos (+).
- No conecte nada salvo los altavoces incluidos (D-T15). No nos hacemos responsables por el mal funcionamiento o resultado pobre si este receptor CD se utiliza con otros altavoces. (CS-255 solamente)
- Podrá conectar altavoces con una impedancia de entre 6 y 16 ohm. (CR-255 solamente)
- No conecte los cables de ambos altavoces a los mismos terminales L o R. No conecte más de dos terminales de altavoz a cada altavoz.

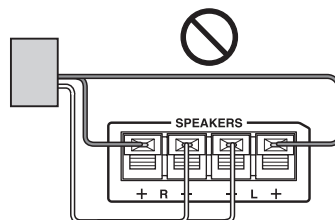
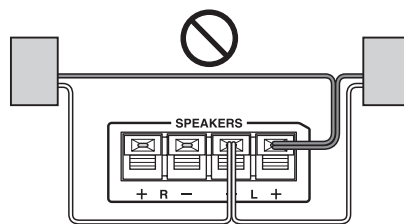

- Tenga cuidado de no hacer cortocircuito con los cables positivo y negativo. Hacerlo, podría dañar el receptor CD y/o los altavoces.



# Conexión de las antenas

Esta sección explica cómo conectar la antena de FM para interiores y la antena en bucle AM suministradas.

El receptor CD no recibirá ninguna señal de radio si no hay ninguna antena conectada, debe conectar la antena para utilizar el sintonizador.

## Conexión de la antena de FM para interiores

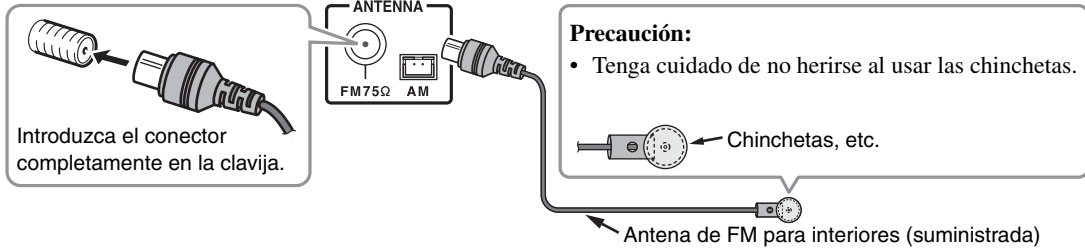

### Nota:

- Cuando su receptor CD esté preparado para ser utilizado, tendrá que sintonizar una emisora de radio y colocar la antena en la forma que tenga la mejor recepción posible.

## Conectar la antena en bucle AM

La antena en bucle AM interior incluida está diseñada sólo para uso interior.

- 1 Instale la antena en bucle AM, insertando las pestañas en la base, tal como se muestra.

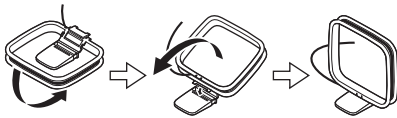

### ■ Ajustar la antena en bucle AM

Ajuste la ubicación y la posición de la antena AM escuchando una emisora AM para conseguir la mejor recepción posible.

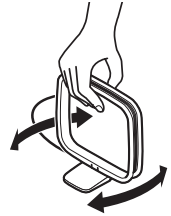

- 2 Conecte la antena en bucle AM en el jack para la antena AM, como se muestra.

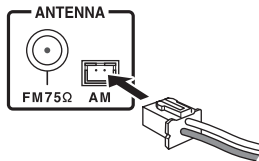

## Conexión de una antena de FM para exteriores

Si no puede obtener una buena recepción con la antena de FM para interiores suministrada, pruebe con una antena de FM para exteriores de venta en comercios.

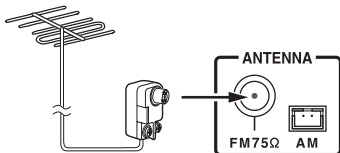

### Nota:

- Las antenas de FM para exteriores funcionan mejor en el exterior, aunque a veces también se obtienen buenos resultados si se instalan en un ático o en una buhardilla.

- Para unos resultados óptimos, instale la antena de FM para exteriores alejada de edificios altos, preferiblemente orientada al transmisor local de FM y sin obstáculos en su trayectoria.
- La antena para exteriores deberá ubicarse lo más lejos posible de fuentes de ruido, como pueden ser luminosos de neón, carreteras con mucho tráfico, etc.
- Por razones de seguridad, la antena para exteriores deberá situarse lejos de tendidos eléctricos y otros equipos de alta tensión.
- La antena para exteriores deberá conectarse a tierra de acuerdo con la normativa local para evitar riesgos de descargas eléctricas.

### ■ Utilización de un divisor de antena para TV/FM

Es aconsejable no utilizar la misma antena para la recepción de FM y TV, ya que esto puede causar problemas de interferencias.

Si las circunstancias así lo requieren, emplee un divisor de antena para TV/FM según se muestra.

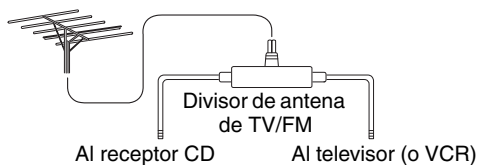

## Conectar otros componentes

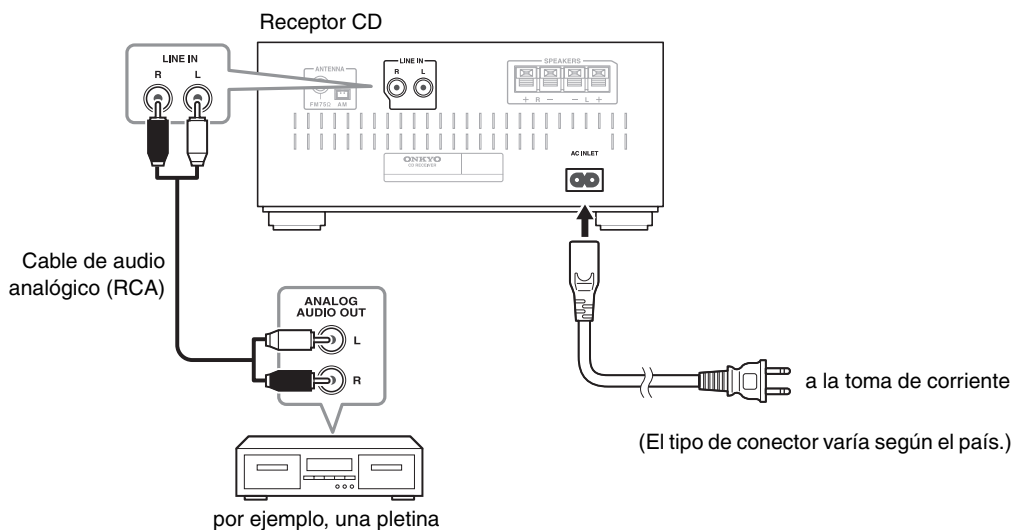

### Acerca de las conexiones

- Antes de realizar cualquier conexión, lea los manuales proporcionados con los componentes.
- No conecte el cable de alimentación hasta que haya completado y revisado todas las conexiones.

Empuje bien los conectores para que conecten bien (las conexiones flojas pueden provocar ruido o mal funcionamiento).

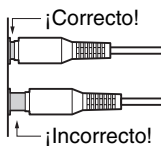

#### Nota:

- No coloque nada encima del receptor CD, ya que podría provocar que la ventilación fuese insuficiente.

### Conectar un dispositivo de reproducción de audio

Utilizando un cable adecuado, conecte las clavijas de LINE IN del receptor CD a las clavijas de OUTPUT (PLAY) de su pletina, TV u otro dispositivo de audio.

### Conectar el cable de alimentación

Conecte el cable de alimentación del receptor CD a una toma de corriente adecuada.

#### Nota:

- No utilice ningún cable salvo el proporcionado.
- No conecte el cable de alimentación incluido a ningún otro dispositivo. El hacerlo podría provocar mal funcionamiento o accidentes.
- No desenchufe el cable de alimentación de la AC INLET mientras el otro extremo esté conectado a una toma CA. Puede recibir una descarga eléctrica si toca accidentalmente los terminales internos del cable.
- Antes de conectar el cable de alimentación, conecte todos los altavoces y componentes AV.
- Encender el receptor CD puede causar una subida de tensión momentánea que puede interferir con otros equipos eléctricos en el mismo circuito. Si esto le causa problemas, enchufe el receptor en otro circuito.
- Enchufe el cable en una toma CA de fácil acceso para poder desenchufarlo rápidamente en caso necesario.

# Funcionamiento básico

Este manual describe el procedimiento usando el mando a distancia a no ser que se especifique lo contrario.

## Cómo encender el receptor CD

**Presione el botón de Encendido/Modo en espera [⏻].**

El receptor CD se enciende y la pantalla se ilumina.

Pulse el botón de encendido [⏻] otra vez para poner el receptor CD en modo de espera.

También puede usar el botón [⏻ ON/STANDBY] en el receptor CD.

Durante el uso del iPod/iPhone conectado al puerto del iPod y/o el receptor CD mediante un cable USB, “Charging” aparecerá en la pantalla del receptor CD y el iPod/iPhone se cargará, incluso con el receptor CD en espera.

### Consejo:

- Si desea información detallada sobre los ajustes de gestión de energía, consulte “Ajuste de Auto Standby (ASb - En espera automático)” (consultar página 24).

## Cómo seleccionar la fuente de entrada

Puede seleccionar CD, iPod/USB, FM, AM, o LINE, que puede ser un componente externo.

Para seleccionar la fuente de entrada, utilice los botones del Selector de entrada del mando a distancia. En el receptor CD, presione repetidamente el botón [INPUT]. Las fuentes de entrada se seleccionan en e siguiente orden.

→ CD → iPod/USB → FM → AM → LINE

## Cómo ajustar el volumen

**Para ajustar el volumen, utilice los botones VOLUME [-]/[+].**

También puede utilizar los botones VOLUME [-]/[+] del receptor CD.

## Silenciar el receptor CD

Puede silenciar temporalmente la salida del receptor CD.

**Pulse el botón [MUTING].**

El receptor CD se silencia.

Aparece “Muting” (Silencio) en la pantalla durante algunos segundos. El indicador MUTING (silencio) parpadea continuamente mientras el receptor CD está silenciado.

### Nota:

- Para volver a activar el sonido, pulse el botón [MUTING] o ajuste el volumen.
- La función de silenciamiento se cancelará automáticamente cuando se ponga el receptor CD en el modo en espera.

## Utilización de auriculares

Puede conectar unos auriculares estéreo (conector de fono de ø3,5 mm) al clavija del receptor CD [🔌] para escuchar en silencio.

### Nota:

- Baje siempre el volumen antes de conectar los auriculares.
- Mientras el conector de los auriculares esté insertado en la clavija [🔌], los altavoces estarán apagados.

## Ajustar los graves y los agudos

**Pulse el botón [BASS] o [TREBLE] y, a continuación, utilice los botones de flecha [▲]/[▼] para ajustar los bajos y los agudos, respectivamente.**

El valor por defecto es “0”. Puede ajustar los graves y los agudos de -5 a +5.

Mientras ajusta los graves o los agudos, puede presionar el botón [CLEAR] para devolver la configuración a “0”.

### Nota:

- Si no pulsa ningún botón durante unos 5 segundos, la pantalla anterior aparecerá automáticamente.

## Utilización de la función Super Bass

**Para activar la función Super Bass, presione el botón [S.BASS].**

La configuración alternará entre S.Bass Off, S.Bass 1, y S.Bass 2 cada vez que presione el botón.

Para apagar el Super Bass, presione repetidamente el botón [S.BASS] hasta que aparezca “S.Bass Off” (Función S.Bass desactivada).

El ajuste por defecto es “Off”.

### Nota:

- Si no pulsa ningún botón durante unos 5 segundos, la pantalla anterior aparecerá automáticamente.

## Cambiar el brillo de la pantalla

Puede ajustar el brillo de la pantalla.

**Pulse el botón [DIMMER] repetidamente para seleccionar: oscuro o brillo normal.**

# Reproducción de CDs

Este manual describe el procedimiento usando el mando a distancia a no ser que se especifique lo contrario.

## Reproducción de CDs

### 1 Pulse el botón [▲] del receptor CD para abrir la bandeja del disco.

Consejo:

- Presionar el botón [▲] con el receptor CD en modo espera, encenderá el receptor CD y abrirá la bandeja del disco.

### 2 Coloque el CD en la bandeja con la cara de la etiqueta hacia arriba.

Coloque un CD de 8 cm en el centro de la bandeja.

### 3 Para empezar la reproducción, pulse el botón [▶/||] del receptor CD.

Alternativamente, pulse el botón [▶/||] del mando a distancia.

La bandeja se cierra y el disco comienza a reproducirse.

Aparece el indicador "▶".

#### Para detener la reproducción:

Presione el botón [■].

#### Para pausar la reproducción:

Presione el botón [▶/||]. Aparece el indicador de Pausa "||". Para retomar la reproducción, presione de nuevo el botón [▶/||].

#### Para el avance rápido o el retroceso rápido:

Durante la reproducción pulse y mantenga pulsado el botón de Avance rápido [▶▶] para el avance rápido o el botón Retroceso rápido [◀◀] para un retroceso rápido.

#### Para quitar el CD:

Pulse el botón [▲] del receptor CD para abrir la bandeja del disco.

#### ■ Información que se muestra al detener la reproducción.

##### • CD Audio

Se ilumina "DISC TOTAL"

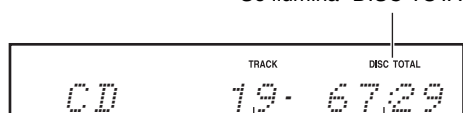

Muestra el número total de pistas

Muestra el tiempo de reproducción

## Seleccionar pistas

Para volver al principio de la pista que se está reproduciendo, presione el botón Anterior [◀◀].

Presione repetidamente el botón Anterior [◀◀] para seleccionar pistas anteriores.

Presione repetidamente el botón Siguiente [▶▶] para seleccionar las pistas posteriores.

## Visualizar la información del CD

Durante la reproducción o mientras la reproducción está en pausa, pulse el botón [DISPLAY] varias veces para mostrar la siguiente información del CD.

- **Tiempo transcurrido**
- **"REMAIN" (RESTANTE)**  
Se ilumina mientras se muestra el tiempo restante.
- **"TOTAL REMAIN" (RESTANTE TOTAL)**  
Se ilumina mientras se muestra el tiempo restante del disco.
- **Tipo de CD**

## Seleccionar archivos MP3

Los archivos en un CD MP3 pueden estar ubicados a nivel raíz del disco o dentro de una carpeta.

Una carpeta puede contener carpetas adicionales, con otras carpetas dentro de ellas en estructura jerárquica como se muestra en la siguiente ilustración.

Se pueden mostrar un máximo de 648 archivos y carpetas (total) dentro de una carpeta. Los archivos y las carpetas se enumeran alfabéticamente sin distinción.

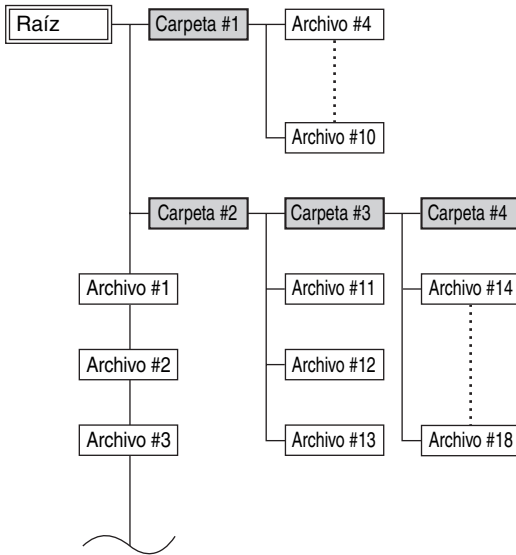

Si no selecciona un archivo o carpeta específico del MP3 para reproducir, se reproducirán todos los archivos MP3 en orden numérico, comenzando con el archivo #1.

Si se selecciona la reproducción aleatoria, los archivos no se reproducirán en el orden numérico mostrado. Si quiere que los archivos se reproduzcan en el orden numérico mostrado, debe cancelar la reproducción aleatoria (consultar página 19).

### 1 Con la reproducción parada, presione el botón [MODE].

Se iluminará “FOLDER” y se mostrará el nombre de la primera carpeta.

### 2 Utilice los botones de flecha [▲]/[▼] para seleccionar una carpeta.

Presione el botón [ENTER] o el botón [▶] para entrar en la carpeta.

Repita esta operación para seleccionar la carpeta deseada. Cuando se muestra el mensaje “# #”, puede presionar el botón [ENTER] para volver a la carpeta de nivel superior.

### 3 Utilice los botones de flecha [▲]/[▼] para seleccionar los archivos MP3 dentro de la carpeta.

Se muestra el nombre del archivo MP3 dentro de la carpeta.

Para seleccionar una carpeta diferente, presione el botón [◀]/[▶], después utilice los botones [▲]/[▼] para seleccionar la carpeta deseada y finalmente presione el botón [ENTER]. Utilice los botones [▲]/[▼] para seleccionar una carpeta.

### 4 Para iniciar la reproducción, presione el botón [ENTER] o el botón Reproducir/Pausa [▶/||].

La reproducción comenzará por el archivo especificado y continuará hasta que se hayan reproducido todos los archivos MP3.

Para seleccionar un archivo MP3 en otra carpeta durante la reproducción, presione el botón [MODE], seleccione la carpeta con los botones de flecha [◀]/[▶]/[▲]/[▼] y presione el botón INTRO [ENTER]. Utilice los botones de flecha [▲]/[▼] para seleccionar los archivos MP3 dentro de la carpeta.

#### ■ Pausar la reproducción

Para pausar la reproducción, presione el botón Reproducir/Pausa [▶/||].

Para retomarla, presione de nuevo el botón.

#### ■ Seleccione una carpeta superior o inferior

Presione el botón [◀] para seleccionar una carpeta de nivel superior o el botón [▶] para seleccionar una carpeta de nivel inferior.

#### ■ Para volver a la raíz

Presione el botón [MODE] y después presione el botón [MENU].

### Visualizar la información del MP3

Se puede cambiar la pantalla presionando repetidamente el botón [DISPLAY] del mando a distancia.

#### **1 Durante la reproducción, presione repetidamente el botón [DISPLAY] para visualizar la siguiente información del MP3.**

La información se muestra en el siguiente orden.

**Tiempo transcurrido:** El tiempo que lleva reproduciendo el archivo MP3 actual (visualización por defecto).

**Tiempo restante:** El tiempo que le queda al archivo MP3 actual.

**Nombre del archivo:** Nombre del archivo MP3 actual.

**Nombre de la carpeta:** Nombre de la carpeta actual.

**Índice de muestreo y velocidad de transferencia:** Índice de muestreo y velocidad de transferencia del archivo MP3 actual.

**Etiqueta de volumen:** Título del disco actual.

#### **Nota:**

- Solamente se pueden mostrar caracteres alfanuméricos de bite único.
- Un nombre de carpeta, archivo o etiqueta de volumen que contiene cualquier cosa que no sean caracteres alfanuméricos será saltado.

### Reproducción aleatoria

Con la reproducción aleatoria, todas las pistas del disco se reproducen en orden aleatorio.

La reproducción aleatoria se puede utilizar junto con la función de repetición.

#### **Nota:**

- En caso de archivos MP3, se reproducirá la misma canción.

La reproducción aleatoria se puede configurar cuando la fuente de entrada es CD o USB.

#### **1 Presione el botón [SHUFFLE] hasta que aparezca el indicador RANDOM (aleatorio).**

#### **2 Para iniciar la reproducción aleatoria, presione el botón Reproducir/Pausa [▶/||].**

#### **■ Cancelar la reproducción aleatoria**

Para cancelar la reproducción aleatoria, presione el botón [SHUFFLE] o [CLEAR].

Mientras se reproduce un CD, la reproducción aleatoria se desactivará automáticamente al quitar el CD.

### Repetir reproducción

Al repetir, puede reproducir un CD entero varias veces o una sola pista varias veces.

La reproducción aleatoria se puede utilizar junto con la función de repetición.

#### **1 Presione el botón [REPEAT] repetidamente hasta que aparezcan los indicadores REPEAT o REPEAT 1.**

“REPEAT” repetirá todas las canciones.

“REPEAT 1” repetirá la canción que está sonando o la canción seleccionada.

#### **Nota:**

- Si selecciona REPEAT 1, presionando el botón [SHUFFLE], cancelará la función “REPEAT 1” y se reproducirá aleatoriamente.

#### **■ Cancelar repetir reproducción**

Para cancelar repetir reproducción, presione repetidamente el botón [REPEAT] hasta que desaparezcan los indicadores REPEAT y REPEAT 1.

Mientras se reproduce un CD, la reproducción repetida se desactivará automáticamente al quitar el CD.

# Reproducir su iPod/iPhone

**Este manual describe el procedimiento usando el mando a distancia a no ser que se especifique lo contrario.**

- Antes de utilizar su iPod/iPhone con el receptor CD, asegúrese de actualizar su iPod/iPhone con el último software, disponible en el sitio web de Apple.
- Si deja su iPod/iPhone pausado cuando lo utilice por sí solo, puede que entre en estado de hibernación. Si lo conecta al receptor CD en este estado, deberá esperar unos instantes antes de que el iPod/iPhone esté listo para ser utilizado.
- Quite siempre el iPod/iPhone antes de mover el receptor CD.
- Dependiendo de su iPod/iPhone, o del tipo de contenido que se reproduzca, algunas funciones pueden no funcionar como se esperaba.

## Reproducción de iPod/iPhone a través del puerto del iPod

Presione suavemente y deslice para abrir la cubierta del puerto en el receptor CD.

El puerto del iPod funciona con:

iPod touch 5ª generación, iPod nano 7ª generación, iPhone 5

### 1 Pulse el botón [iPod].

Alternativamente, usted puede usar el botón [INPUT] del receptor CD.

#### Nota:

- Incluso si hay una unidad USB conectada al puerto USB, se seleccionará la entrada iPod/iPhone si hay un iPod/iPhone conectado al puerto iPod.
- Incluso si un iPod/iPhone está conectado al puerto USB con el cable USB, se seleccionará la entrada procedente del iPod/iPhone conectado al puerto del iPod.

### 2 Introduzca su iPod/iPhone en el puerto iPod del reproductor de CD.

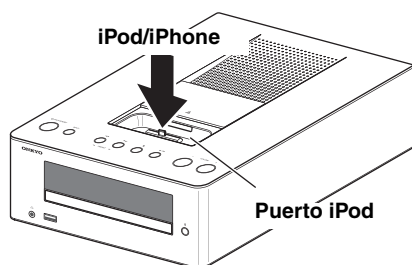

Asegúrese de que su iPod/iPhone esté correctamente asentado en el puerto del iPod del receptor CD.

Mientras se están leyendo los contenidos del iPod/iPhone, aparecerá el mensaje "Connecting" en la pantalla del receptor CD.

"DOCK" aparece en la pantalla del receptor CD. Si su iPod/iPhone no se conecta adecuadamente, aparece "No Device".

#### Nota:

- Para evitar dañar el conector Lightning, no retuerza ni fuerce el iPod/iPhone en el puerto y tenga cuidado de no sacudirlo mientras lo introduce.
- No utilice ningún accesorio de iPod/iPhone, como transmisores FM y micrófonos, puesto que podrían causar mal funcionamiento.
- Si utiliza una funda con su iPhone/iPod, quítela antes de introducirla. De lo contrario, podría no conectar adecuadamente y funcionar mal.
- Cuando quite el iPod/iPhone del puerto iPod, cierre siempre el puerto.

### 3 Presione el botón Reproducción/Pausa [▶/||].

Comienza la reproducción.

## Reproducción de iPod/iPhone a través de USB

El USB funciona con:

iPod touch (1ª, 2ª, 3ª, 4ª y 5ª generación), iPod classic, iPod nano (2ª, 3ª, 4ª, 5ª, 6ª y 7ª generación), iPhone 5, iPhone 4S, iPhone 4, iPhone 3GS, iPhone 3G, iPhone

Si hay un iPod/iPhone conectado al puerto del iPod, desconecte el iPod/iPhone del puerto del iPod.

#### Nota:

- Cuando conecte un iPod/iPhone al puerto del iPod y al puerto USB respectivamente, el iPod/iPhone conectado al puerto del iPod se seleccionará de forma prioritaria y el iPod/iPhone conectado al puerto USB con el cable USB no podrá reproducirse.

### 1 Pulse el botón [iPod].

Alternativamente, usted puede usar el botón [INPUT] del receptor CD.

### 2 Conecte el cable USB que viene con el iPod/iPhone al puerto USB en la parte frontal del receptor CD.

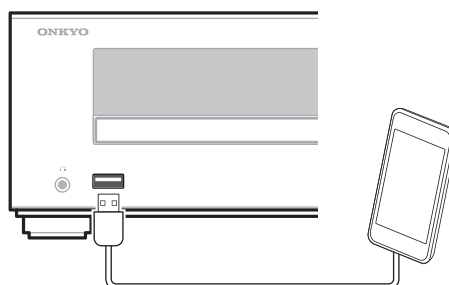



Mientras se están leyendo los contenidos del iPod/iPhone, aparecerá el mensaje “Connecting” en la pantalla del receptor CD.

“iPod” aparece en la pantalla del receptor CD. Si su iPod/iPhone no se conecta adecuadamente, aparece “No Device”.

### Consejo:

- Cuando conecte su iPod/iPhone con un cable USB, le recomendamos que utilice un cable USB oficial de Apple Inc.

### 3 Presione el botón Reproducción/Pausa [▶/||].

Comienza la reproducción.

## Control del iPod/iPhone

### ■ Pausar la reproducción

Para pausar la reproducción, presione el botón Reproducir/Pausa [▶/||].

Para retomar la reproducción, presione de nuevo el botón Reproducir/Pausa [▶/||]. También puede pausar la reproducción presionando el botón [■].

### ■ Seleccionar pistas

Para volver al principio de la pista que se está reproduciendo, presione el botón Anterior [◀◀].

Presione repetidamente el botón Anterior [◀◀] para seleccionar pistas anteriores.

Presione repetidamente el botón Siguiente [▶▶] para seleccionar las pistas posteriores.

### ■ Avance rápido o retroceso rápido

Durante la reproducción pulse y mantenga pulsado el botón de Avance rápido [▶▶] para el avance rápido o el botón Retroceso rápido [◀◀] para un retroceso rápido.

### ■ Reproducción aleatoria

Pulse el botón [SHUFFLE] varias veces para cambiar la función aleatoria de su iPod/iPhone.

### ■ Reproducción con repetición

Pulse el botón [REPEAT] varias veces para cambiar la función con repetición de su iPod/iPhone.

### ■ Selección de una lista de reproducción

Pulse el botón PLAYLIST [▲]/[▼] para seleccionar la lista de reproducción.

## Navegar por el menú del iPod con el mando a distancia

**1** Pulse el botón [MENU] del mando a distancia para que se muestre el menú del iPod.

**2** Utilice los botones de las flechas [▲]/[▼]/[◀]/[▶] del mando a distancia para seleccionar un elemento del menú y, a continuación, pulse el botón [ENTER].

### Nota:

- El nivel de volumen se utiliza utilizando los botones VOLUME [-]/[+] en receptor CD o en su mando a distancia. Ajustar el volumen en su iPod/iPhone no tendrá efecto.
- Según el modelo de iPod/iPhone, algunas funciones podrían no funcionar como cabría esperar.

# Escuchar la radio

---

Este manual describe el procedimiento usando el mando a distancia a no ser que se especifique lo contrario.

## Sintonización de emisoras de radio

Cuando sintonice una estación, aparecerá el indicador de Sintonizado (▶●◀). Cuando reciba una señal estéreo, también aparecerá el indicador FM ST.

Se utiliza el botón [MODE] para seleccionar el modo automático o Mono. En modo automático, la salida será estéreo o modo dependiendo de la emisora que se reciba. En modo Mono, la salida será mono independientemente de la emisora.

---

### 1 Pulse repetidamente el botón [TUNER] para seleccionar "AM" o "FM".

Alternativamente, usted puede usar el botón [INPUT] del receptor CD.

---

### 2 Utilice los botones TUNING [◀]/[▶] para sintonizar una emisora.

Cada vez que presione el botón de [TUNING], la frecuencia cambia 0,2 MHz para FM y 10 kHz para AM.

Si presione y mantiene presionado el botón [TUNING] la frecuencia cambiará continuamente. La sintonización se detendrá automáticamente cuando encuentre una frecuencia desde la que emite una emisora de radio. Si quiere interrumpir este proceso, presione el botón [CLEAR].

---

### Sintonización de emisoras FM débiles

Si la señal de una emisora FM estéreo es débil puede ser imposible obtener una buena recepción. En este caso, presione el botón [MODE] para cambiar al modo Mono y escuchar la emisora en mono.

## Preseleccionar automáticamente emisoras FM (Auto Preset)

Con la función de Preselección Automática, puede preseleccionar automáticamente todas las emisoras FM disponibles en su zona. Las preselecciones facilitan la selección de su emisora favorita y eliminan la necesidad de sintonizar la radio manualmente cada vez que quiere cambiar de emisora.

Como alternativa a esta función de Preselección automática, también hay una función de selección manual que le permite sintonizar manualmente las emisoras FM (consultar página 23).

---

### ¡Aviso con la preselección automática!

Cualquier emisora guardada anteriormente se borrará al ejecutar la función de preselección automática.

---

### 1 Pulse el botón [TUNER] varias veces para seleccionar "FM".

Alternativamente, usted puede usar el botón [INPUT] del receptor CD.

Asegúrese de que la antena FM esté colocada para conseguir la mejor recepción posible.

---

### 2 Presione el botón [PRESET MEMORY].

Aparecerá en la pantalla "Auto Preset?" (¿Preselección automática?).

---

### 3 Para iniciar la función de preselección automática, presione [ENTER].

Se pueden preseleccionar hasta 30 emisoras y se ordenan en orden de frecuencia.

Si quiere interrumpir este proceso, presione el botón [CLEAR].

---

### Nota:

- Dependiendo de su ubicación, una preselección se puede guardar sin emisora, y solamente escuchará ruido al seleccionarla. En este caso, borre la preselección (consultar página 23).

### Presintonización de emisoras de AM/ FM manualmente

Con la función Preset Write (escribir presintonías) puede presintonizar manualmente emisoras individuales de radio AM y FM. Las preselecciones facilitan la selección de su emisora favorita y eliminan la necesidad de sintonizar la radio manualmente cada vez que quiere cambiar de emisora.

Las emisoras FM se pueden preseleccionar automáticamente (consultar página 22).

#### **Presione para seleccionar las pistas**

Puede almacenar hasta 30 emisoras AM y 30 FM como preselecciones.

---

**1 Sintonice la emisora que desee guardar como preselección (consultar página 22).**

**2 Presione y mantenga presionado el botón [PRESET MEMORY] hasta que el número preseleccionado parpadee (unos 3 segundos).**

Cuando se haya guardado la preselección, el número preseleccionado pasará de estar parpadeando a estar encendido constantemente. Los números preseleccionados se guardan automáticamente con número más bajo sin utilizar. Si ya se han establecido 30 preselecciones de AM o de FM, la pantalla indicará “Preset FULL” (Lista de preselecciones llena) y ya no se podrán guardar más. Tendrá que borrar una preselección existente antes de guardar una nueva.

---

### Seleccionar las emisoras preseleccionadas

Debe guardar algunas preselecciones antes de poder seleccionarlas (consultar páginas 22 a 23).

---

**1 Pulse repetidamente el botón [TUNER] para seleccionar “AM” o “FM”.**

Alternativamente, usted puede usar el botón [INPUT] del receptor CD.

La preselección que seleccionó la última vez que escuchó la radio será seleccionada.

---

**2 Utilice los botones de PRESET [◀]/[▶] para seleccionar una preselección.**

Pulse el botón PRESET [◀] para seleccionar la presintonía anterior. Pulse el botón PRESET [▶] para seleccionar la presintonía siguiente.

---

#### **Consejo:**

- Si presiona el botón [TUNER] del mando a distancia con el receptor CD en modo espera, se encenderá automáticamente y se escuchará la emisora que escuchó la última vez.

### Borrar las preselecciones

---

**1 Seleccione la preselección que desea borrar.**

---

**2 Presione y mantenga presionado el botón [CLEAR] para borrar la preselección (unos 3 segundos).**

Cuando se haya borrado la preselección, las preselecciones posteriores cambiarán su número y se volverán a visualizar.

---

# Reproducir una unidad USB

Este manual describe el procedimiento usando el mando a distancia a no ser que se especifique lo contrario.

Si hay un iPod/iPhone conectado al puerto del iPod, desconecte el iPod/iPhone del puerto del iPod.

No se puede utilizar una memoria flash USB si está conectado un iPod/iPhone.

## 1 Pulse el botón [iPod] para seleccionar "iPod/USB".

Alternativamente, usted puede usar el botón [INPUT] del receptor CD.

## 2 Introduzca una unidad USB al puerto USB.

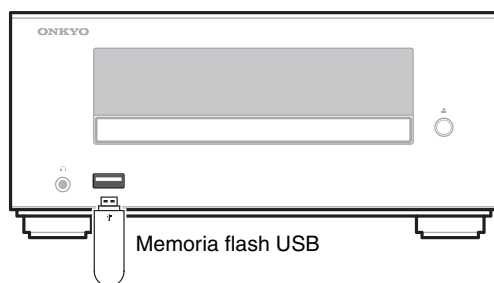

## 3 Para iniciar la reproducción, presione el botón [▶/||].

Para seleccionar las carpetas y archivos y utilizar las funciones de reproducción aleatoria y repetición, siga los mismos pasos que al reproducir archivos MP3 desde un CD (consultar página 18).

### Nota:

- No conecte su unidad USB por medio de un centro de distribución USB.
- Cuando conecte o desconecte una unidad USB, utilice su mano para sujetar el receptor CD para que no se mueva.
- Para detalles sobre los formatos válidos para una unidad USB, consultar página 12 "Reproducción desde unidades USB".
- Incluso si hay una unidad USB conectada al puerto USB, se seleccionará la entrada iPod/iPhone si hay un iPod/iPhone conectado al puerto iPod.
- No conecte el puerto USB del receptor CD a un puerto USB en su ordenador. No se podrá reproducir de este modo la música de su ordenador en el receptor CD.

# Configuración del Receptor CD

Este manual describe el procedimiento usando el mando a distancia a no ser que se especifique lo contrario.

## Configurar el reloj

### 1 Pulse el botón [TIMER] varias veces hasta que aparezca "Clock" y, a continuación, pulse [ENTER].

### 2 Utilice los botones de las flechas [▲]/[▼] para introducir la hora actual y, a continuación, pulse [ENTER].

Cuando el receptor CD se envía de fábrica, el formato de hora visualizado es de 24 horas. Configure la hora actual como aparecería en el formato 24 horas.

Si quiere configurar la hora actual como formato de 12 horas, presione el botón [DISPLAY].

### 3 Utilice los botones de las flechas [▲]/[▼] para introducir el minuto actual y, a continuación, pulse [ENTER].

El reloj se configura y el punto de los segundos comienza a parpadear.

## Visualizar la hora

Para visualizar la hora, presione el botón [CLOCK CALL] del mando a distancia. Presione de nuevo el botón o realice otra operación para cancelar la visualización de la hora.

Si el receptor CD está en modo de espera, la hora se mostrará durante unos 8 segundos.

Mientras el receptor CD esté encendido, la hora se mostrará sin interrupción.

## Cambiar el formato de la hora

Para cambiar el formato de hora entre 12 horas y 24 horas, presione el botón [DISPLAY].

## Ajuste de Auto Standby (ASb - En espera automático)

Con el modo de espera automático, puede ajustar el receptor CD para que se desconecte automáticamente y entre en el modo de espera si no se utiliza durante 20 minutos sin entrada de audio.

El ajuste por defecto es "Off".

Ajuste esta función mientras la reproducción está detenida.

### 1 Pulse y mantenga pulsado del botón [SLEEP] del mando a distancia (unos 3 segundos) para modificar el ajuste.

"AutoStby On" (activado) o "AutoStby Off" (desactivado) aparecerá en la pantalla del receptor CD.

Para cambiar entre "On" y "Off", repita este proceso.

# Utilización de el temporizador

Este manual describe el procedimiento usando el mando a distancia a no ser que se especifique lo contrario.

El receptor CD tiene un temporizador programable para la reproducción automática y un temporizador de desactivación automática para que el receptor CD se apague después de transcurrido un tiempo determinado. También puede utilizar la función de reproducción de alarma de su iPod para iniciar el temporizador en el receptor CD.

El temporizador se puede utilizar para iniciar la reproducción de AM/FM, CD, iPod/USB, o LINE a una hora determinada. Por ejemplo, puede utilizar un temporizador para encender el receptor CD cada mañana, como si fuese un despertador.

## Nota:

- Si el iPod se selecciona como fuente de entrada para los ajustes del temporizador, el USB se reproducirá únicamente si hay una unidad flash USB conectada y el iPod/iPhone se reproducirá si hay un iPod/iPhone conectado.
- Cuando conecte un iPod/iPhone al dock del iPod y al puerto USB respectivamente, el iPod/iPhone conectado al dock del iPod se seleccionará de forma prioritaria y el iPod/iPhone conectado al puerto USB con el cable USB no podrá reproducirse.

## Programación de el temporizador

### Nota:

- Debe configurar el reloj antes de programar el temporizador.
- Cuando enciende el receptor CD por medio del temporizador, la reproducción comenzará con la emisora más reciente en caso de AM/FM; la primera canción en caso de un CD o iPod/USB y el estado actual del dispositivo conectado en caso de LINE.
- Solamente se puede configurar un temporizador.

### 1 Prepare la fuente que quiere que reproduzca el temporizador.

Si quiere que se reproduzca AM/FM, sintonice la estación que quiere escuchar.

Si quiere que se reproduzca un CD, introduzca el disco.

Si utiliza una unidad USB en lugar de un iPod/iPhone, desconecte el iPod/iPhone del puerto iPod (consultar página 20).

Si quiere reproducir un dispositivo conectado a LINE, realice la configuración en el dispositivo conectado de modo que comience a reproducirse cuando se active el temporizador.

### 2 Presione repetidamente el botón [TIMER] hasta que aparezca "Timer XX".

"XX" indica la última fuente seleccionada para la reproducción del temporizador.

Si no utiliza ningún botón durante 5 segundos, el procedimiento se cancelará y volverá a aparecer la pantalla anterior.

### 3 Utilice los botones de flecha [▲]/[▼] para seleccionar la fuente y presione [ENTER].

Puede seleccionar las siguientes fuentes: AM/FM, CD, iPod/USB, LINE.

En la pantalla parpadeará "TIMER" y una indicación de número dependiendo de la fuente de entrada que haya seleccionado.

El número será "1" para AM/FM, "2" para CD, "3" para iPod/USB y "4" para LINE.

Si no utiliza ningún botón durante 5 segundos, el procedimiento se cancelará y volverá a aparecer la pantalla anterior.

### 4 Utilice los botones de flecha [▲]/[▼] para especificar la hora en la que desea que se reproduzca el temporizador y presione [ENTER].

### 5 Utilice los botones de flecha [▲]/[▼] para especificar el minuto en la que desea que se reproduzca el temporizador y presione [ENTER].

### 6 Utilice los botones de las flechas [▲]/[▼] para seleccionar "Timer On".

Cuando el temporizador está encendido, aparecerá la palabra "TIMER" y el número en la pantalla.

Si no funciona en unos segundos, la configuración se realizará con el contenido que se muestra en la actualidad.

La pantalla volverá al estado anterior excepto para "TIMER" y el número de la fuente de entrada seleccionada, ahora está configurado el temporizador.

### 7 Pulse el botón de encendido [⏻] para poner el receptor CD en modo de espera.

#### Consejo:

- Si decide cancelar durante este procedimiento sin configurar el temporizador, presione el botón [TIMER].
- Presionando el botón [DISPLAY] al especificar la hora, podrá cambiar entre el formato 12 horas y el formato 24 horas.

#### Nota:

- Asegúrese de configurar el receptor CD a Modo espera, de lo contrario, el temporizador no funcionará. Si ha configurado el temporizador, este funcionará incluso si el temporizador de desconexión automática hiciese que el receptor CD entrase en modo Espera. Una vez conectado el temporizador, la reproducción comenzará todos los días a la misma hora. Asegúrese de desconectar el temporizador antes de salir de vacaciones (consultar página 26).
- Si el temporizador conecta, se iluminará la indicación "SLEEP". Si no se realiza ninguna operación en una hora, el receptor CD entrará automáticamente en modo Espera. Si realiza alguna operación, la indicación "SLEEP" se apagará y el receptor CD continuará funcionando.

### Encender y apagar el temporizador

Una vez se ha programado un temporizador, puede encenderlo o apagarlo cuando lo necesite. Por ejemplo, mientras está de vacaciones, puede desear apagar el temporizador que utiliza como despertador por la mañana.

**1 Presione repetidamente el botón [TIMER] hasta que aparezca “Timer On” (temporizador encendido) o “Timer OFF” (Temporizador apagado).**

**2 Utilice los botones de las flechas [▲]/[▼] para seleccionar “Timer On” (ajustar) o “Timer Off” (cancelar).**

Si no funciona en unos segundos, la configuración se realizará con el contenido que se muestra en la actualidad y la pantalla volverá a su estado anterior. Si usted especifica Timer On (ajustar), la indicación “TIMER” y el número de la fuente de entrada seleccionada se iluminarán.

Si selecciona Timer Off (Temporizador apagado), la indicación “TIMER” desaparecerá.

### Utilización del Temporizador de desconexión automática

Con el temporizador de desconexión automática, puede configurar el receptor CD de modo que se apague automáticamente después de un periodo especificado.

**1 Presione repetidamente el botón [SLEEP] para seleccionar el tiempo que desee.**

Con el botón [SLEEP] puede configurar el tiempo de apagado de 90 a 10 en pasos de 10 minutos. Cuando haya configurado el temporizador, aparecerá el indicador SLEEP en la pantalla. El temporizador aparece en pantalla 3 segundos, después vuelve a aparecer la pantalla anterior.

### Comprobar el tiempo restante para la desconexión.

Para ver el tiempo que queda para la desconexión, presione el botón [SLEEP].

Tenga en cuenta que si presiona el botón [SLEEP] mientras se muestra el tiempo de desconexión, lo acortará en 10 minutos.

Por ejemplo, si presiona el botón [SLEEP] y el tiempo restante es de 55 minutos, presionar de nuevo el botón [SLEEP] acortará este tiempo a 50 y cada vez que vuelva a presionar reducirá el tiempo en incrementos de 10 minutos.

### Cancelar el Temporizador de desconexión automática

Para apagar el temporizador de desconexión automática presione repetidamente el botón [SLEEP] hasta que aparezca “Sleep Off”.

### Nota:

- Si el temporizador conecta, se iluminará la indicación “SLEEP”. Si realiza alguna operación, se apagará la indicación “SLEEP”. Si quiere configurar el temporizador de desconexión automática, tiene que realizar la configuración de nuevo una vez se haya apagado la indicación “SLEEP”.

### Reproducción del temporizador utilizando la función reproducir alarma de su iPod

Cuando la función de reproducción de alarma del iPod conectado al receptor CD comienza a reproducir una canción, el receptor CD se encenderá y cambiará a la entrada iPod.

**1 En su iPod, realice los ajustes de la función de reproducción de alarma.**

**2 Conecte el iPod (consultar página 20).**

**3 Presione repetidamente el botón [TIMER] para que aparezca el mensaje de modo alarma del iPod “iPodAlarmOff”.**

**4 Utilice los botones de las flechas [▲]/[▼] para seleccionar “iPodAlarmOn”.**

Si no funciona en unos segundos, la configuración se realizará con el contenido que se muestra en la actualidad y la pantalla volverá a su estado anterior.

**5 Pulse el botón de encendido [⏻] para poner el receptor CD en modo de espera.**

Cuando se inicia la función de reproducción de alarma del iPod, el receptor CD se encenderá y la fuente de entrada cambiará a iPod.

### Nota:

- Para que funcione el temporizador, el receptor CD debe estar en modo espera.
- Esta función no funcionará si el iPod no está conectado.
- Esta función no funcionará cuando el sonido establecido para la alarma es un sonido integrado (pitido).
- Esta operación no funcionará con modelos en los que los archivos de música no se puedan utilizar para establecer el sonido de la alarma.

### Consejo:

- Esta función encenderá el receptor CD y cambia la entrada a iPod cuando detecta que el iPod está reproduciendo una canción. Si reproduce una canción en el iPod sin utilizar su función de reproducción de alarma, el receptor CD se encenderá y cambiará a la entrada iPod del mismo modo.

# Resolución de problemas

Si tiene algún problema utilizando el receptor CD, busque una solución en esta sección.

Si no puede solucionar el problema, intente reiniciar el receptor CD antes de ponerse en contacto con su distribuidor Onkyo.

**Para restaurar el receptor a su configuración de fábrica, enciéndalo y, con el botón Parada del receptor CD [■] presionado, presione el botón [⏻ ON/STANDBY].**

**Cuando la pantalla indique "RESET", suelte todos los botones.**

**En unos instantes, el receptor CD entrará en modo espera.**

Tenga en cuenta que restaurar el receptor CD borrará las configuraciones de emisoras de radio preseleccionadas y los ajustes personales.

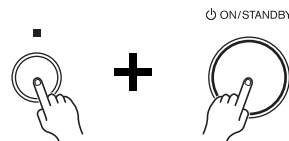

## Alimentación

### No puede encender el receptor CD.

- Asegúrese de que el cable esté correctamente conectado en la toma de corriente (consultar página 15).
- Asegúrese de que el cable esté correctamente conectado en la AC INLET del receptor CD (consultar página 15).
- Desenchufe el cable, espere 30 minutos o más y vuelva a enchufarlo de nuevo.

### El receptor CD se apaga inesperadamente.

- Si se ha configurado el temporizador de apagado automático y se muestra el indicador SLEEP en pantalla, el receptor CD se apagará automáticamente tras un periodo de tiempo determinado (consultar página 26).
- El receptor CD entrará automáticamente en el modo en espera cuando se haya ajustado y se inicie Auto Standby (consultar página 24).

## Audio

### No hay sonido.

- Asegúrese de que el volumen del receptor CD no esté demasiado bajo (consultar página 16).
- Asegúrese de haber seleccionado la fuente de entrada correcta (consultar página 16).
- Asegúrese de que el receptor CD no esté silenciado (consultar página 16).
- Compruebe todas las conexiones y corríjalas en caso necesario (consulta las páginas 13 a 15).
- Con los auriculares conectados, no se escuchan los altavoces (consultar página 16).
- Si no hay sonido desde un dispositivo externo conectado a LINE IN, compruebe el nivel de salida del audio del dispositivo, puesto que puede que el volumen sea demasiado bajo.

### La calida de sonido no es buena.

- Asegúrese de que los cables del altavoz estén conectados con la polaridad correcta (consultar página 13).
- Asegúrese de que los conectores de audio estén totalmente conectados (consultar página 15).
- La calidad de sonido se puede ver afectada por los campos magnéticos, por ejemplo, un TV. Intente alejar esos dispositivos del receptor CD.
- Si tiene algún dispositivo que emita ondas de radio de alta intensidad cerca del receptor CD, como un teléfono móvil que se está utilizando, el receptor CD puede producir ruido.
- El mecanismo del controlador de precisión del receptor CD puede emitir un ruido suave mientras lee los discos y cuando busca pistas. Puede escuchar este ruido cuando se encuentre en entornos extremadamente silenciosos.

### La salida de audio será intermitente al someter al receptor CD a vibraciones.

- El receptor CD no es un dispositivo portátil. Utilícelo en un lugar en donde no sufra golpes ni esté sujeto a vibraciones.
- Compruebe que las almohadillas de goma adjuntas están colocadas en los altavoces (consultar página 6).

### La salida de los auriculares es intermitente no no hay sonido.

- Puede deberse a suciedad en los contactos. Limpie el conector de los auriculares. Consulte el manual de los auriculares para ver cómo se limpian. Además, asegúrese de que el cable no esté roto ni dañado.

### Rendimiento del audio.

---

- El rendimiento del audio estará en su mejor nivel cuando el receptor CD lleve 10 o 30 minutos funcionando y ya haya tenido tiempo de calentarse.
- Utilizar cables para unir los cables de audio con los cables de alimentación o de los altavoces puede degradar la calidad del sonido, no lo haga.

### Reproducción de CD

#### El disco no se reproduce.

---

- Asegúrese de haber colocado correctamente el disco, con la parte de la etiqueta hacia arriba.
- Revise si hay suciedad en la superficie del disco (consultar página 13).
- Si sospecha de condensación, encienda el receptor CD y espere 2 o 3 horas antes de reproducir algún disco.
- Puede que no se reproduzcan algunos discos CD-R/RW (consultar página 12).

#### Tarda mucho tiempo en empezar la reproducción.

---

- El receptor CD puede tardar un rato en leer CDs que contienen muchas pistas o archivos.

#### La reproducción salta.

---

- El receptor CD recibe vibraciones o el disco está rayado o sucio (consultar página 13).
- El volumen puede estar demasiado alto. Baje el volumen (consultar página 16).

#### No puede reproducir discos MP3.

---

- Utilice solamente discos con formato ISO 9660 Nivel 1 o Nivel 2 (consultar página 12).
- El disco no está finalizado. Finalice el disco.
- Compruebe si se admite el formato del archivo (consultar página 12).
- Los archivos MP3 sin extensión “.MP3” o “.mp3” no son reconocidos.

### iPod/iPhone

#### No hay sonido.

---

- Cuando conecte un iPod/iPhone al puerto del iPod y al puerto USB respectivamente, el iPod/iPhone conectado al puerto del iPod se seleccionará de forma prioritaria y el iPod/iPhone conectado al puerto USB con el cable USB no podrá reproducirse.
- Asegúrese de que su iPod/iPhone está correctamente asentado en el puerto del iPod del receptor CD. Incluso las fundas de iPod/iPhone muy delgadas pueden impedir que este se asiente correctamente en el conector Lightning; extraiga siempre la funda antes de introducir el iPod/iPhone (consultar página 20).
- Asegúrese de que el receptor CD esté encendido, la fuente de entrada queda configurada a iPod y el volumen no está demasiado bajo.
- Asegúrese de que su iPod/iPhone es compatible con el sistema (consultar página 7).

#### Se muestra el mensaje “ERROR”.

---

- Intente conectar de nuevo el iPod/iPhone.

#### No puede controlar su iPod/iPhone con el mando a distancia del receptor CD.

---

- Asegúrese de que su iPod/iPhone está correctamente asentado en el puerto del iPod del receptor CD. Incluso las fundas de iPod/iPhone muy delgadas pueden impedir que este se asiente correctamente en el conector Lightning; extraiga siempre la funda antes de introducir el iPod/iPhone (consultar página 20).
- El iPod/iPhone puede no funcionar inmediatamente después de conectarlo al receptor CD. En este caso, espere un momento hasta que su iPod/iPhone se active.
- Dependiendo del modelo de su iPod/iPhone, la versión del software o el contenido que esté reproduciendo, habrá algunas funciones que no funcionen según lo esperado (consultar página 20).
- El iPod/iPhone no se conectará si está apagado o si no tiene carga suficiente. Compruebe el estado de su iPod/iPhone.

#### Se muestra el mensaje “No Device”.

---

- Intente conectar de nuevo el iPod/iPhone.



### No puede recargar el iPod/iPhone.

---

- Compruebe la conexión del iPod/iPhone.
- Dependiendo del estado de su iPod/iPhone, el receptor de CD no podrá cargarlo. Intente utilizar el método de carga específico proporcionado para el iPod/iPhone.

### Reproducción de la unidad USB

#### No puede acceder a los archivos de música en una unidad USB.

---

- Asegúrese de que no haya un iPhone/iPod conectado al puerto iPod. Si hubiese un iPhone/iPod conectado, por favor, desconéctelo.
- El receptor CD soporta unidades USB solamente. Sin embargo, tenga en cuenta que puede que la reproducción no sea posible con algunas unidades USB.
- Asegúrese de que la unidad USB tenga formato FAT16 o FAT32.
- No se admiten unidades USB con funcionalidad de centro de distribución USB incorporado.
- Este receptor CD no puede reproducir archivos que no sean MP3.

#### Se muestra el mensaje “No Device”.

---

- Intente conectar de nuevo el memoria flash USB.

#### No puede reproducir archivos MP3.

---

- Los archivos MP3 sin extensión “.MP3” o “.mp3” no son reconocidos.
- Compruebe si se admite el formato del archivo (consultar página 12).
- La opción de derechos de propiedad intelectual de un archivo en MP3 está activada. No utilice la opción de derechos de propiedad intelectual.

### Sintonizador

#### La recepción no es nítida, la radio FM tiene interrupciones, la función de preselección automática no preselecciona todas las emisoras o el indicador FM ST no se ilumina al sintonizar una emisora FM.

---

- Compruebe las conexiones de la antena (consultar página 14).
- Cambie la posición de la antena (consultar página 14).
- Mueva el receptor CD lejos de TVs u ordenadores.
- Los vehículos y los aviones pueden causar interferencias ruidosas.
- La señal de radio se debilita al pasar a través de una pared de hormigón antes de llegar a la antena.
- Cambie a modo Mono y escúchela en mono. El indicador FM ST se apagará (consultar página 22).
- Si ninguno de las anteriores acciones mejora la recepción, instale una antena exterior (consultar página 14).
- Cuando escuche una emisora AM, puede escucharse ruido cuando maneje el controlador remoto.

#### En caso de corte de alimentación o si el cable se desconecta.

---

- Un corte de electricidad breve no hará que se borre el contenido de la memoria. Sin embargo, si el cable queda sin conectar durante un periodo de tiempo prolongado, solamente se restaurará la configuración del reloj (incluyendo el temporizador). Por favor, vuelva a realizar estos ajustes cuando proceda (consulta las páginas 22 y 23).

#### No se puede ajustar la frecuencia de la radio.

---

- Utilice los botones de sintonización TUNING [◀]/[▶] del mando a distancia para cambiar la frecuencia de la radio (consultar página 22).

### Mando a distancia

#### El mando a distancia no funciona correctamente.

---

- Cambie las pilas por unas nuevas.
- El mando a distancia está demasiado alejado del receptor CD, o hay un obstáculo entre ellos (consultar página 6).
- El sensor del mando a distancia del receptor CD está recibiendo luz brillante (luz fluorescente tipo invertidor o luz solar directa).
- El receptor CD está situado detrás del vidrio tintado de las puertas de un armario o estante.

### Componentes externos

#### No se escucha sonido del lector.

---

- Asegúrese de que el lector tenga un ecualizador incorporado. Si no tiene ecualizador incorporado, debe proporcionarle uno.

### Temporizador

#### El temporizador no funciona.

---

- Asegúrese de haber configurado el reloj correctamente (consultar página 24).
- La operación programada falla si el receptor CD está encendido a la Hora de encendido establecida, debe estar en modo Espera (consultar página 25).
- Si presiona el botón [TIMER] mientras está en progreso una operación programada, el temporizador será cancelado.
- La configuración de volumen para la reproducción del temporizador se estableció antes de que el receptor CD entrara en modo espera. Seleccione primero el volumen adecuado.
- Si hay un corte de electricidad y el reloj para, el temporizador también se reiniciará. Reinicie el reloj y vuelva a configurar los temporizadores.

### Reloj

#### La pantalla indica “- : -” cuando presiona el botón [CLOCK CALL].

---

- Se ha producido un corte de alimentación y el reloj ha parado. Configure de nuevo el reloj (consultar página 24).

### Otros

#### Consumo eléctrico en modo espera.

---

- La carga comenzará al conectar un iPod/iPhone, haciendo que aumente el consumo eléctrico. La carga tendrá lugar incluso cuando el receptor de CD entra en modo espera.

Onkyo no se hace responsable por los daños (tales como las tarifas de alquiler de Cds) por las grabaciones incorrectas causadas por el mal funcionamiento de la unidad. Antes de grabar datos importantes, asegúrese de que el material se grabará correctamente.

El receptor CD contiene un microordenador. En situaciones muy extremas, las interferencias graves, el ruido de una fuente externa o la electricidad estática pueden provocar que funcione mal o que se bloquee. En el caso poco probable de que esto sucediese, desenchufe el cable, espere al menos 30 minutos y vuelva a enchufarlo de nuevo. Si esto no resuelve el problema, restaure la unidad receptor CD a sus valores de fábrica (consultar página 27).

# Especificaciones

## Amplificador

Potencia de salida nominal Todos los canales:	<b>Potencia continua mínima de 15 vatios por canal, cargas de 6 ohms, 2 canales activos a 1 kHz, con una distorsión armónica total máxima del 10% (FTC)</b> 2 canales × 15 W a 6 ohmios, 1 kHz, 2 canal activo de 10% (IEC)
THD + N (total de distorsión armónica + N )	0,5% (1 kHz 1 W)
Factor de humectación	60 (frontal, 1 kHz, 8 Ω)
Sensibilidad e impedancia de entrada (desbalanceo)	1000 mV/47 kΩ (LINE)
Respuesta de frecuencia	50 Hz - 20 kHz/+0 dB, -3 dB
Características de control de tono	+10 dB, -10 dB, 100 Hz (BASS) +10 dB, -10 dB, 10 kHz (TREBLE) +4 dB/+8 dB, 80 Hz (S.BASS 1/2)
Señal al ratio de ruido	84 dB (LINE, IHF-A)
Impedancia del altavoz	6 - 16 Ω

## Sintonizador

### ■ FM

Rango de frecuencia de sintonización	87,5 - 107,9 MHz
Canal preestablecido	30

### ■ AM

Rango de frecuencia de sintonización	530 - 1710 kHz
Canal preestablecido	30

## CD

Medios que se pueden reproducir	CD y CD-R/CD-RW (CDs de música y CDs MP3)
---------------------------------	---

## USB

Medios que se pueden reproducir	Unidad USB (MP3)
---------------------------------	------------------

## General

Fuente de alimentación	120 V CA, 60 Hz
Consumo de corriente	30 W
Consumo de energía sin sonido	7 W (cuando no está cargando el iPod/ iPhone)
Consumo de energía en el modo en espera	0,35 W (cuando no está cargando el iPod/ iPhone)
Medidas (A × A × F)	215 × 100 × 273 mm
Peso	2,5 kg

### ■ Entrada de audio

Entrada analógica	LINE
-------------------	------

### ■ Salida de audio

Salidas de altavoces	L, R
Auriculares	1

### ■ Otro

USB	2,0 HS
-----	--------

## Altavoces D-T15 (CS-255 solamente)

Tipo	Tecnología Bass-reflex de 2 vías
Impedancia	6 Ω
Potencia de entrada máxima	30 W
Nivel de presión del sonido de salida	82 dB/W/m
Respuesta de frecuencia	55 Hz - 50 kHz
Frecuencia cruzada	4,5 kHz
Capacidad de la carcasa	3,4 litros
Medidas (A × A × F)	130 × 210 × 172 mm (incl. rejilla y proyección)
Peso	1,6 kg
Unidades controlador	Woofer de cono de 10 cm Transductor domo equilibrado 2 cm
Terminal	Tipo resorte con código de color
Otro	Protección magnética

Las especificaciones podrán ser cambiados sin previo aviso.

# ONKYO

Onkyo Corporation  
2-1, Nisshin-cho, Neyagawa-shi, OSAKA 572-8540, JAPAN  
<http://www.onkyo.com/>

## The Americas

Onkyo U.S.A. Corporation  
18 Park Way, Upper Saddle River, N.J. 07458, U.S.A.  
For Dealer, Service, Order and all other Business Inquiries:  
Tel: 201-785-2600 Fax: 201-785-2650  
<http://www.us.onkyo.com/>

For Product Support Team Only:  
1-800-229-1687  
<http://www.us.onkyo.com/>

## Europe

Onkyo Europe Electronics GmbH  
Liegnitzerstrasse 6, 82194 Groebenzell, GERMANY  
Tel: +49-8142-4401-0 Fax: +49-8142-4208-213  
<http://www.eu.onkyo.com/>

Onkyo Europe Electronics GmbH (UK Branch)  
Meridien House, Ground floor, 69 - 71 Clarendon Road, Watford, Hertfordshire, WD17 1DS, United Kingdom  
Tel: +44 (0)8712-00-19-96 Fax: +44 (0)8712-00-19-95

## China

Onkyo China Limited (Hong Kong)  
Unit 1033, 10/F, Star House, No 3, Salisbury Road, Tsim Sha Tsui Kowloon, Hong Kong.  
Tel: 852-2429-3118 Fax: 852-2428-9039  
<http://www.hk.onkyo.com/>

Onkyo China PRC (Mainland)  
1301, 555 Tower, No.555 West NanJing Road, Jing'an District, Shanghai, China 200041,  
Tel: 86-21-52131366 Fax: 86-21-52130396  
<http://www.cn.onkyo.com/>

## Asia, Oceania, Middle East, Africa

Please contact an Onkyo distributor referring to Onkyo SUPPORT site.  
<http://www.intl.onkyo.com/support/>

The above-mentioned information is subject to change without prior notice.  
Visit the Onkyo web site for the latest update.

Y1305-1

SN 29401551

(C) Copyright 2013 Onkyo Corporation Japan. All rights reserved.



\* 2 9 4 0 1 5 5 1 \*