

ONKYO

Wireless Music System

ABX-N300

Manuel d'instructions

Nous vous remercions d'avoir opté pour un produit Onkyo. Veuillez lire ce manuel d'instructions attentivement avant d'effectuer la moindre connexion et d'utiliser ce produit. En suivant les instructions données, vous profiterez au mieux des possibilités de ce produit Onkyo et de tout le plaisir qu'il peut procurer. Conservez ce manuel afin de pouvoir le consulter ultérieurement.

Manual de instrucciones

Gracias por adquirir un producto de Onkyo. Por favor, lea este manual con atención antes de realizar las conexiones o de utilizar este producto. Si sigue estas instrucciones, conseguirá el mejor rendimiento de audio y el mejor sonido del producto Onkyo. Guarde este manual para futuras consultas.

Français

Español

Premiers pasFr-2

Primeros pasosEs-2

BranchementsFr-13

ConexionesEs-11

Fonctionnement de baseFr-14

Funcionamiento básicoEs-12

Lecture de fichiers à partir
de votre iPod/iPhoneFr-16

Reproducción de su
iPod/iPhoneEs-14

Écoute via le réseauFr-18

Escucha por la redEs-16

Horloge et minuterieFr-23

Reloj y temporizadorEs-21

Configuration du réseauFr-26

Configuración de la redEs-24

Configuration requise pour la radio
Internet et le serveur médiaFr-32

Requisitos para la radio en Internet
y los servidores de mediosEs-30

DiversFr-33

VariosEs-31



Fr Es

ATTENTION:

AFIN DE REDUIRE LES RISQUES D'INCENDIE ET DE DECHARGE ELECTRIQUE, NE PAS EXPOSER CET APPAREIL A LA PLUIE OU A L'HUMIDITE.

DANGER:

AFIN D'EVITER TOUT DANGER DE DECHARGE ELECTRIQUE, NE PAS OUVRIR LE BOITIER (OU L'ARRIERE) DE L'APPAREIL. CONFIER TOUT TRAVAIL D'ENTRETIEN OU DE REPARATION A UN TECHNICIEN QUALIFIE.



WARNING
RISK OF ELECTRIC SHOCK
DO NOT OPEN

AVIS
RISQUE DE CHOC ELECTRIQUE
NE PAS OUVRIR



Un symbole d'éclair fléché dans un triangle équilatéral est destiné à attirer l'attention de l'utilisateur sur le fait que certains organes internes non-isolés de l'appareil sont traversés par un courant électrique assez dangereux pour constituer un risque d'électrocution.



Un point d'exclamation dans un triangle équilatéral est destiné à attirer l'attention de l'utilisateur sur des instructions importantes relatives à l'entretien et à l'utilisation du produit.

Remarques importantes pour votre sécurité

1. Veuillez lire ces instructions.
2. Veuillez conserver ces instructions.
3. Respectez tous les avertissements.
4. Suivez toutes les instructions.
5. Ne vous servez pas de cet appareil à proximité d'eau.
6. Essuyez le boîtier avec un chiffon sec uniquement.
7. Ne bloquez pas les orifices d'aération. Installez cet appareil en suivant les instructions du fabricant.
8. Ne le placez pas à proximité de sources de chaleur telles que radiateurs, chauffage, poêles ou autre dispositif (y compris les amplificateurs) générateur de chaleur.
9. N'essayez pas de circonvier le dispositif de sécurité que représente une fiche polarisée ou une fiche avec mise à la terre. Une fiche polarisée dispose de deux lames dont l'une est plus large que l'autre. Une fiche avec terre est munie de deux lames ainsi que d'une broche de mise à la terre. La lame la plus large ou la broche assurent votre sécurité. Si la fiche fournie ne peut être insérée dans la prise murale, demandez à un électricien de remplacer la prise.
10. Protégez le cordon d'alimentation en évitant qu'on ne marche pas dessus et qu'il ne soit plié (notamment au niveau des fiches, des cache-câbles et de la sortie de l'appareil).
11. Servez-vous exclusivement des fixations/accessoires préconisés par le fabricant.
12. Utilisez exclusivement le charriot, le support, le trépied, la fixation ou la table spécifié(e) par le fabricant ou vendu(e) avec l'appareil. Un charriot contenant l'appareil doit toujours être déplacé avec précaution pour éviter qu'il ne se renverse et blesse quelqu'un.
13. Débranchez l'appareil durant un orage ou lorsqu'il reste inutilisé longtemps.
14. Veuillez faire appel à un technicien qualifié pour l'entretien. Un entretien est indispensable si l'appareil a été endommagé d'une façon ou d'une autre: cordon d'alimentation ou fiche endommagée, liquide renversé ou chute de petits objets dans l'appareil, exposition à la pluie ou à une humidité excessive, fonctionnement anormal ou chute de l'appareil.
15. Dommages nécessitant réparation
Débranchez l'appareil du secteur et confiez-le à un technicien qualifié lorsque:
 - A. Le cordon d'alimentation ou sa fiche sont endommagés.
 - B. Des objets sont tombés dans l'appareil ou du liquide a été renversé et a pénétré ce dernier.
 - C. L'appareil a été exposé à la pluie.
 - D. L'appareil ne semble pas fonctionner normalement lorsque vous l'utilisez en respectant les instructions données. N'effectuez que les réglages préconisés dans le manuel car un mauvais réglage d'autres commandes risque d'endommager l'appareil et nécessitera un long travail de remise en état par un technicien qualifié.
 - E. L'appareil est tombé ou son boîtier est endommagé.
 - F. Ses performances semblent affectées.
16. Pénétration de corps étrangers et de liquide
Veillez à ne pas insérer d'objets à l'intérieur de l'appareil car ils pourraient toucher des points de tension dangereux ou provoquer des court-circuits: il y a risque d'incendie ou d'électrocution.
Veillez à ne jamais exposer l'appareil à des gouttes ou des jets d'eau. Ne déposez aucun objet contenant un liquide (un vase, par exemple) sur l'appareil.
Ne déposez pas de bougies ou d'autres objets brûlants sur cette appareil.
17. Piles
Songez à l'environnement et veillez dès lors à respecter les consignes officielles pour la liquidation de piles épuisées.
18. Veillez à n'installer cet appareil que dans un rack ou un meuble qui n'entrave pas la ventilation.
Laissez un espace libre de 20 cm au-dessus et à côté de l'appareil ainsi que 10 cm en face arrière. La face arrière du rack ou du meuble doit se trouver à 10 cm ou plus du mur pour assurer une aération adéquate en vue de dissiper la chaleur.

AVERTISSEMENT POUR
SUPPORTS À ROULETTES



S3125A

Précautions

1. **Enregistrement et droits d'auteur**—Outre pour l'utilisation privée, tout enregistrement d'œuvres protégées par des droits d'auteur est interdit sans l'accord préalable du détenteur de ces droits.
2. **Entretien**—Essayez régulièrement le boîtier de l'appareil avec un chiffon doux et sec. Vous pouvez éliminer les taches rebelles avec un chiffon légèrement imbibé d'eau et de détergent doux. Essayez ensuite l'appareil avec un chiffon propre et sec. N'utilisez jamais de chiffons rêches, de dissolvant, d'alcool ou d'autres solvants chimiques car ceux-ci pourraient endommager la finition ou faire disparaître la sérigraphie du boîtier.

3. Alimentation

AVERTISSEMENT

LISEZ LES CONSIGNES SUIVANTES AVANT DE BRANCHER L'APPAREIL AU SECTEUR POUR LA PREMIÈRE FOIS.

La tension du secteur change selon le pays. Vérifiez que la tension du secteur de votre région corresponde aux caractéristiques électriques figurant sur l'adaptateur secteur CA.

Pour débrancher l'appareil du secteur, veuillez débrancher l'adaptateur secteur CA. Songez à faire le nécessaire pour que l'adaptateur soit à tout moment accessible.

Si vous n'avez pas l'intention d'utiliser l'appareil pendant une période prolongée, débranchez l'adaptateur secteur CA de la prise murale.

4. Piles et exposition à la chaleur

Avertissement

Évitez d'exposer les piles (dans leur emballage ou installées dans un appareil) à une chaleur excessive (en plein soleil, près d'un feu etc.).

5. **Ne touchez jamais cet appareil avec des mains mouillées**—Ne manipulez jamais cet appareil ou son cordon d'alimentation avec des mains mouillées ou humides. Si de l'eau ou tout autre liquide pénètre à l'intérieur de l'appareil, faites-le vérifier par votre revendeur Onkyo.

6. Remarques concernant la manipulation

- Si vous devez transporter cet appareil, servez-vous de l'emballage d'origine pour l'emballer comme il l'était lors de son acquisition.
- Ne posez pas d'objets en caoutchouc ou en plastique à demeure sur cet appareil car ils risquent de laisser des marques sur le boîtier.
- Les panneaux supérieur et latéraux de l'appareil peuvent devenir chauds après un usage prolongé. C'est parfaitement normal.
- Si vous n'utilisez pas l'appareil durant une période assez longue, il risque de ne pas fonctionner convenablement à la prochaine mise sous tension; veuillez donc à l'utiliser de temps en temps.

For U.S. models

FCC Statement

Federal Communication Commission Interference Statement

This equipment has been tested and found to comply with the limits for a Class B digital device, pursuant to Part 15 of the FCC Rules. These limits are designed to provide reasonable protection against harmful interference in a residential installation. This equipment generates, uses and can radiate radio frequency energy and, if not installed and used in accordance with the instructions, may cause harmful interference to radio communications. However, there is no guarantee that interference will not occur in a particular installation. If this equipment does cause harmful interference to radio or television reception, which can be determined by turning the equipment off and on, the user is encouraged to try to correct the interference by one or more of the following measures:

- Reorient or relocate the receiving antenna.
- Increase the separation between the equipment and receiver.
- Connect the equipment into an outlet on a circuit different from that to which the receiver is connected.
- Consult the dealer or an experienced radio/TV technician for help.

FCC Caution:

FCC WARNING

Changes or modifications not expressly approved by the party responsible for compliance could void the user's authority to operate the equipment. This device complies with Part 15 of FCC Rules. Operation is subject to the following two conditions: (1) this device may not cause interference, and (2) this device must accept any interference, including interference that may cause undesired operation of this device.

For product available in the USA/Canada market, only channel 1~11 can be operated. Selection of other channels is not possible. This device and its antenna(s) must not be colocated or operation in conjunction with any other antenna or transmitter.

IMPORTANT NOTE:

FCC Radiation Exposure Statement:

This equipment complies with FCC radiation exposure limits set forth for an uncontrolled environment and meets the FCC radio frequency (RF) Exposure Guidelines in Supplement C to OET65. This equipment should be installed and operated keeping the radiator at least 20 cm or more away from person's body (excluding extremities: hands, wrists, feet and ankles).

For Canadian Models

IC Statement

This device complies with Industry Canada licence-exempt RSS standard(s). Operation is subject to the following two conditions: (1) this device may not cause interference, and (2) this device must accept any interference, including interference that may cause undesired operation of the device.

For product available in the USA/Canada market, only channel 1~11 can be operated. Selection of other channels is not possible. This device and its antenna(s) must not be collocated or operation in conjunction with any other antenna or transmitter.

IMPORTANT NOTE:

IC Radiation Exposure Statement:

This equipment complies with IC radiation exposure limits set forth for an uncontrolled environment and meets RSS-102 of the IC radio frequency (RF) Exposure rules. This equipment should be installed and operated keeping the radiator at least 20cm or more away from person's body (excluding extremities: hands, wrists, feet and ankles).

NOTE:

THIS CLASS B DIGITAL APPARATUS COMPLIES WITH CANADIAN ICES-003.

Modèle pour les Canadien

IC Statement

Le présent appareil est conforme aux CNR d'Industrie Canada applicables aux appareils radio exempts de licence.

L'exploitation est autorisée aux deux conditions suivantes :

(1) l'appareil ne doit pas produire de brouillage, et (2) l'utilisateur de l'appareil doit accepter tout brouillage radioélectrique subi, même si le brouillage est susceptible d'en compromettre le fonctionnement.

IMPORTANT NOTE:

IC Radiation Exposure Statement:

Cet équipement est conforme aux limites d'exposition aux rayonnements énoncées pour un environnement non contrôlé et respecte les règles d'exposition aux fréquences radioélectriques (RF) CNR-102 de l'IC. Cet équipement doit être installé et utilisé en gardant une distance de 20 cm ou plus entre le dispositif rayonnant et le corps (à l'exception des extrémités : mains, poignets, pieds et chevilles).

REMARQUE:

CET APPAREIL NUMÉRIQUE DE LA CLASSE B EST CONFORME À LA NORME NMB-003 DU CANADA.

Modèles pour l'Europe

Hereby, ONKYO SOUND & VISION CORPORATION, declares that this ABX-N300 is in compliance with the essential requirements and other relevant provisions of Directive 1999/5/EC.

С настоящето, ONKYO SOUND & VISION CORPORATION, декларира, че ABX-N300 е в съответствие със съществените изисквания и другите приложими разпоредби на Директива 1999/5/EC.

ONKYO SOUND & VISION CORPORATION tímto prohlašuje, že ABX-N300 splňuje základní požadavky a všechna příslušná ustanovení Směrnice 1999/5/ES.

Undertegnede ONKYO SOUND & VISION CORPORATION erklærer herved, at følgende udstyr ABX-N300 overholder de væsentlige krav og øvrige relevante krav i direktiv 1999/5/EF.

Hiermit erkläre ONKYO SOUND & VISION CORPORATION, dass sich das Gerät ABX-N300 in Übereinstimmung mit den grundlegenden Anforderungen und den übrigen einschlägigen Bestimmungen der Richtlinie 1999/5/EG befindet.

Käesolevaga kinnitab ONKYO SOUND & VISION CORPORATION seadme ABX-N300 vastavust direktiivi 1999/5/EÜ põhinõuetele ja nimetatud direktiivist tulenevatele teistele asjakohastele sätetele.

ΜΕ ΤΗΝ ΠΑΡΟΥΣΑ Ο ΚΑΤΑΣΚΕΥΑΣΤΗΣ ONKYO SOUND & VISION CORPORATION ΔΗΛΩΝΕΙ ΟΤΙ ΑΒΧ-Ν300 ΣΥΜΜΟΡΦΩΝΕΤΑΙ ΠΡΟΣ ΤΙΣ ΟΥΣΙΩΔΕΙΣ ΑΠΑΙΤΗΣΕΙΣ ΚΑΙ ΤΙΣ ΛΟΙΠΕΣ ΣΧΕΤΙΚΕΣ ΔΙΑΤΑΞΕΙΣ ΤΗΣ ΟΔΗΓΙΑΣ 1999/5/ΕΚ

Por la presente, ONKYO SOUND & VISION CORPORATION, declara que este ABX-N300 cumple con los requisitos esenciales y otras exigencias relevantes de la Directiva 1999/5/EC.

Par la présente, ONKYO SOUND & VISION CORPORATION déclare que l'appareil ABX-N300 est conforme aux exigences essentielles et aux autres dispositions pertinentes de la directive 1999/5/CE.

Con la presente ONKYO SOUND & VISION CORPORATION dichiara che questo ABX-N300 è conforme ai requisiti essenziali ed alle altre disposizioni pertinenti stabilite dalla direttiva 1999/5/CE.

Ar šo ONKYO SOUND & VISION CORPORATION deklarē, ka ABX-N300 atbilst Direktīvas 1999/5/EK būtiskajām prasībām un citiem ar to saistītajiem noteikumiem.

Šiuo ONKYO SOUND & VISION CORPORATION deklaruoja, kad šis ABX-N300 atitinka esminius reikalavimus ir kitas 1999/5/EB Direktyvos nuostatas.

A ONKYO SOUND & VISION CORPORATION ezzennel kijelenti, hogy a ABX-N300 típusú beren-dezés teljesíti az alapvető követelményeket és más 1999/5/EK irányelvben meghatározott vonatkozó rendelkezéseket.

Précautions—suite

Hierbij verklaart ONKYO SOUND & VISION CORPORATION dat het toestel I ABX-N300 in overeenstemming is met de essentiële eisen en de andere relevante bepalingen van richtlijn 1999/5/EG.

Niniejszym ONKYO SOUND & VISION CORPORATION deklaruje że ABX-N300 jest zgodny z zasadniczymi wymaganiami i innymi właściwymi postanowieniami Dyrektywy 1999/5/EC.

Eu, ONKYO SOUND & VISION CORPORATION, declaro que o ABX-N300 cumpre os requisitos essenciais e outras provisões relevantes da Directiva 1999/5/EC.

Prin prezenta, ONKYO SOUND & VISION CORPORATION, declară că aparatul ABX-N300 este în conformitate cu cerințele esențiale și cu alte prevederi pertinente ale Directivei 1999/5/CE.

ONKYO SOUND & VISION CORPORATION týmto vyhlasuje, že ABX-N300 a splňa základné požiadavky a všetky príslušné ustanovenia Smernice 1999/5/ES.

ONKYO SOUND & VISION CORPORATION izjavlja, da je ta ABX-N300 v skladu z bistvenimi zahtevami in drugimi relevantnimi določili direktive 1999/5/ES.

ONKYO SOUND & VISION CORPORATION vakuuttaa täten että ABX-N300 tyyppinen laite on direktiivin 1999/5/EY oleellisten vaatimusten ja sitä koskevien direktiivin muiden ehtojen mukainen.

Härmed förklarar ONKYO SOUND & VISION CORPORATION att denna ABX-N300 följer de väsentliga kraven och andra relevanta stadgar i Direktiv 1999/5/EC.

Hér með lýsir ONKYO SOUND & VISION CORPORATION því yfir að varan ABX-N300 er í samræmi við grunnkröfur og aðrar kröfur sem gerðar eru í tilskipun 1999/5/EC.

ONKYO SOUND & VISION CORPORATION erklærer herved at denne ABX-N300 er i overensstemmelse med væsentlige krav og andre relevante bestemmelser i direktiv 1999/5/EC.

Déclaration de Conformité

Nous, ONKYO EUROPE
ELECTRONICS GmbH
LIEGNITZERSTRASSE 6,
82194 GROEBENZELL
ALLEMAGNE



garantissons que le produit ONKYO décrit dans ce manuel est conforme aux normes techniques: EN60950-1, EN55022, EN55024 et EN61000-3-2, -3-3.

GROEBENZELL, ALLEMAGNE

K. MIYAGI

ONKYO EUROPE ELECTRONICS GmbH

Table des matières

Remarques importantes pour votre sécurité...	2
Précautions	3
Caractéristiques	7
Accessoires fournis	7
Utilisation de la télécommande	8
Remplacement de la pile	8
A propos de votre iPod/iPhone	9
Modèles iPod/iPhone compatibles	9
Mise en garde.....	9
Présentation du modèle ABX-N300	10
Panneau supérieur/avant	10
Face arrière	11
Télécommande (RC-806S).....	12
Branchements	13
Fonctionnement de base	14
Mise sous tension du modèle ABX-N300	14
Sélection de la source d'entrée	14
Réglage du volume.....	14
Couper le son du modèle ABX-N300 (télécommande uniquement)	14
Régler la luminosité de l'éclairage (télécommande uniquement)	14
Réglage des graves et des aigus (télécommande uniquement)	15
Utilisation de la fonction Super Bass (télécommande uniquement)	15
Utilisation d'un casque.....	15
Désactiver la tonalité des boutons (télécommande uniquement)	15
Lecture de fichiers à partir de votre iPod/iPhone	16
Naviguer dans les menus de l'iPod/iPhone ..	17
Lecture aléatoire (télécommande uniquement)	17
Lecture en boucle (télécommande uniquement)	17
Utilisation de AirPlay.....	17
Écouter la radio Internet	18
Recevoir une station.....	18
Lire des fichiers musicaux à partir d'un serveur	19
Configuration d'un serveur réseau	19
Rocketboost™ (modèles nord américains uniquement)	21
Compatible avec la carte sans fil Rocketboost.....	21
Rocketboost, qu'est-ce que c'est?.....	21
Applications Rocketboost standards	21
Configuration de Rocketboost	22
Réglage de l'horloge (télécommande uniquement)	23
Réglage de l'heure et du jour de la semaine	23
Affichage de l'horloge	23
Utilisation des minuteries (télécommande uniquement)	24
A propos des minuteries	24
Régler une minuterie.....	24
Activer ou désactiver la minuterie	25
Utilisation de la fonction rappel d'alarme	25
Utilisation de la minuterie de mise en veille	25
Configuration du réseau	26
Fondamentaux du réseau	26
Connexion via un réseau LAN sans fil	27
Connexion via un réseau LAN filaire.....	28
A propos du mode Veille.....	30
Vérification des informations de réseau.....	31
Afficher la fenêtre Menu de configuration Web ("WEB Setup Menu")	31
A propos de la radio Internet et des serveurs média	32
Fonction Radio Internet.....	32
Fonction serveur média	32
Configuration requise pour le serveur	32
Dépannage	33
Alimentation	33
Audio.....	33
iPod/iPhone.....	34
Réseau.....	34
Radio Internet	34
Lecture de fichiers musicaux enregistrés sur le serveur réseau ou un ordinateur.....	35
AirPlay.....	35
Rocketboost™ (modèles nord américains uniquement).....	35
Télécommande	35
Composants externes	36
Minuteries	36
Fiche technique	37

Caractéristiques

- Raccordement numérique de dock pour iPod/iPhone*
- AirPlay
- Fonction de serveur média
- Fonction de radio Internet
- Capacité de charge de l'iPod/iPhone
- Commander votre iPod/iPhone avec la télécommande
- Commandes de tonalité de graves et aigus
- Fonction Super Bass (S.Bass) pour une amplification des graves
- Entrée de ligne pour source audio externe
- Régler la luminosité avec le variateur ajustable
- 2 minuteries programmables
- Minuterie de mise en veille
- Fonction rappel d'alarme
- La technologie audio sans fil extensible de Rocketboost™ permet la réception de l'audio sans fil de périphériques Rocketboost (requiert la carte sans fil WLC-TR1 de Rocketboost, vendue séparément) (modèles nord américains uniquement).



* AirPlay, le logo AirPlay, iPad, iPhone, iPod, iPod classic, iPod nano, iPod shuffle, et iPod touch sont des marques commerciales d'Apple Inc., déposées aux Etats-Unis et dans d'autres pays.

"Made for iPod" et "Made for iPhone" signifient qu'un accessoire électronique a été spécifiquement désigné pour se connecter à un iPod ou iPhone et certifié par le développeur pour respecter les normes de performance Apple.

Apple n'est pas responsable du fonctionnement de cet appareil et de sa conformité avec les normes sécuritaires et réglementaires.

Veuillez noter que l'utilisation de cet accessoire avec iPod ou iPhone peut affecter la performance du réseau sans fil.

Windows and Lecteur Windows Media® sont des marques commerciales de Microsoft Corporation déposées aux Etats-Unis et dans d'autres pays.

Accessoires fournis

Vérifiez si vous avez bien reçu les accessoires suivants :



Télécommande (RC 806S) et pile (CR2025)

La pile au lithium (CR2025) est d'ores et déjà installée dans la télécommande à l'achat du dock ABX-N300.

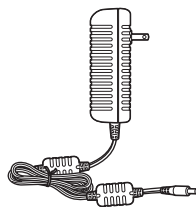

Adaptateur secteur CA (16V, 3A, entrée CC)

(l'adaptateur dépend du pays).

Remarque :

N'utilisez que l'adaptateur secteur CA fourni avec le ABX-N300. L'utilisation de tout autre adaptateur CA risquerait d'endommager le dock ABX-N300. L'adaptateur CA fourni est uniquement destiné à alimenter le dock ABX-N300. Ne le connectez jamais à d'autres dispositifs car il ne peut alimenter d'autres appareils.

Dans les catalogues comme sur l'emballage, la lettre à la fin du nom du produit indique la couleur. La fiche technique et le fonctionnement sont cependant identiques quelle que soit la couleur.

Utilisation de la télécommande

Enlevez le film plastique avant d'utiliser la télécommande.

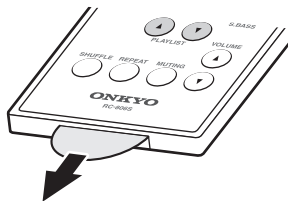

Quand vous utilisez la télécommande, orientez-la toujours vers le capteur de télécommande du dock ABX-N300, comme illustré ci-dessous.

Capteur de télécommande

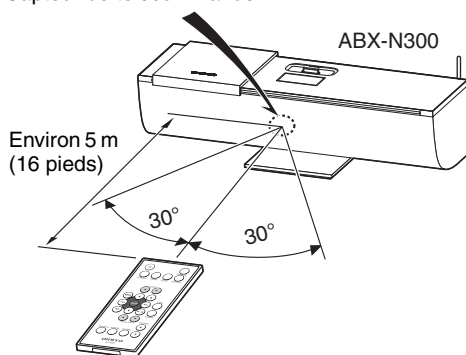

Remarques :

- La télécommande peut ne pas fonctionner correctement si le dock ABX-N300 est soumis à un éclairage clair, comme une exposition directe au soleil et un éclairage fluorescent de type inverseur. Gardez cela à l'esprit au cours de l'installation.
- Si une autre télécommande du même type est utilisée dans la même pièce, ou si le dock ABX-N300 est installé à proximité d'un équipement utilisant des rayons infrarouge, la télécommande peut ne pas fonctionner correctement.
- Ne posez rien, même un livre, sur la télécommande pour ne pas appuyer sur les boutons par inadvertance et ainsi vider les piles.
- La télécommande peut ne pas fonctionner correctement si le dock ABX-N300 est installé sur une étagère avec des portes vitrées colorées. Gardez cela à l'esprit au cours de l'installation.
- La télécommande ne fonctionnera pas en cas d'obstacle entre la télécommande et le capteur à distance du dock ABX-N300.

Remplacement de la pile

- 1** Après avoir fait glisser le clapet sur le côté, retirez le porte-pile.

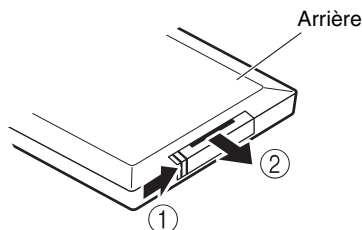

- 2** Insérez une pile au lithium dans le porte-pile puis remettez-le en place.

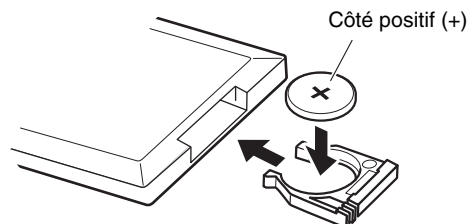

En remplaçant les piles

En remplaçant les piles, assurez-vous d'utiliser le type de piles défini.

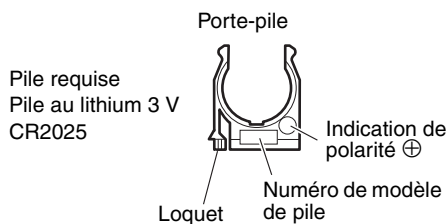

Remarques :

- Si la télécommande ne fonctionne pas correctement, remplacez la pile.
- Si vous ne comptez pas utiliser la télécommande pendant une période prolongée, retirez la pile pour éviter tout dommage causé par une fuite ou de la corrosion.
- Si les piles sont épuisées, retirez-les immédiatement pour éviter tout dommage causé par une fuite ou de la corrosion.
- Assurez-vous que la pile est positionnée conformément aux polarités (respectez l'indication “+” et “-”).
- Ne jamais utiliser de pile avec un numéro de modèle différent.
- Si elle n'est pas manipulée correctement, une pile au lithium peut prendre feu et causer une irritation de la peau à cause des substances chimiques. Conservez les piles au lithium hors de portée des enfants. Ne démontez pas, ne rechargez pas ou n'incinerez pas une pile au lithium, et veillez à ce qu'elle n'excède pas une température de 100°C (212°F). Quand vous remplacez la pile, utilisez uniquement le type de pile spécifié. Si vous utilisez un type de pile inadéquat, des risques d'incendie ou d'explosion peuvent en résulter.

A propos de votre iPod/iPhone

Modèles iPod/iPhone compatibles

Modèles d'iPod/iPhone compatibles

Conçu pour:

- iPod touch (1ère, 2ème, 3ème et 4ème génération)
- iPod classic
- iPod nano (2ème, 3ème, 4ème, 5ème et 6ème génération)
- iPhone 4, iPhone 3GS, iPhone 3G, iPhone

Remarque :

Avant d'utiliser le dock musical, veuillez mettre à jour votre iPod/iPhone à la dernière version. Pour de plus amples détails, reportez-vous au site Web d'Apple.

■ A propos de l'adaptateur de dock

Le dock ABX-N300 utilise le système universel de dock. En fixant une pièce interchangeable appelé adaptateur de dock, vous serez en mesure d'insérer votre modèle d'iPod/iPhone pris en charge.

- Utilisez un adaptateur de dock disponible dans le commerce ou celui inclus avec votre iPod/iPhone.
- Si votre iPod est un modèle léger et compact et ne comporte aucun adaptateur compatible, vous pouvez le connecter directement.

Faites glisser le couvercle sur la gauche pour faire apparaître le dock.

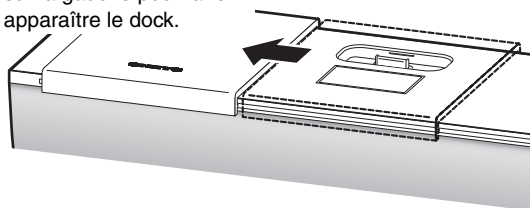

Adaptateur de dock

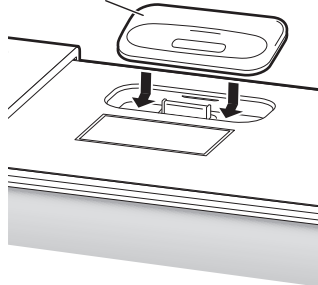

Alignez dans un premier temps la bordure avant de l'adaptateur de dock, puis appuyez sur la bordure arrière.

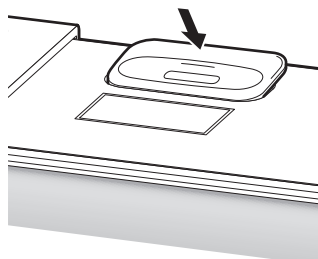

■ Retirer l'adaptateur de dock

Comme indiqué sur l'illustration ci-dessous, insérez un tournevis ou un objet similaire dans la fente de l'adaptateur de dock et soulevez-le.

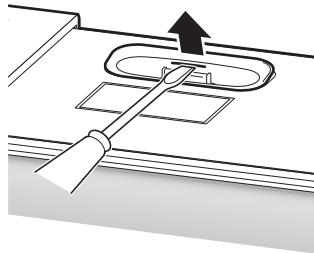

Mise en garde

- Si vous connectez un iPod/iPhone au dock ABX-N300 sans fixer un adaptateur de dock au préalable, vous risquez de tordre et d'endommager le connecteur. Même si l'adaptateur de dock est connecté, vous devriez éviter de tordre le connecteur en déplaçant ou en bougeant l'iPod/iPhone.
- En insérant ou en retirant votre iPod/iPhone, prenez garde à l'insérer ou le retirer en ligne droite et perpendiculaire au connecteur sans exercer de force excessive.
- N'appuyez pas excessivement sur les commandes de votre iPod/iPhone s'il est connecté au dock ABX-N300, ou ne le bougez pas vers l'avant ou l'arrière. Vous endommagerez le connecteur ou créerez des faux-contacts.
- N'utilisez pas le système avec d'autres accessoires comme un émetteur FM ou un micro. Des dysfonctionnements pourraient en résulter.
- Si votre iPod/iPhone est inséré dans une coque, la connexion peut être incorrecte, causant ainsi des dysfonctionnements sonores ou un dysfonctionnement de la télécommande. Retirez votre iPod/iPhone de sa coque avant de l'insérer au dock ABX-N300.

Présentation du modèle ABX-N300

Panneau supérieur/avant

Les numéros de page entre parenthèses vous indiquent où vous pouvez trouver l'explication principale pour chaque point.

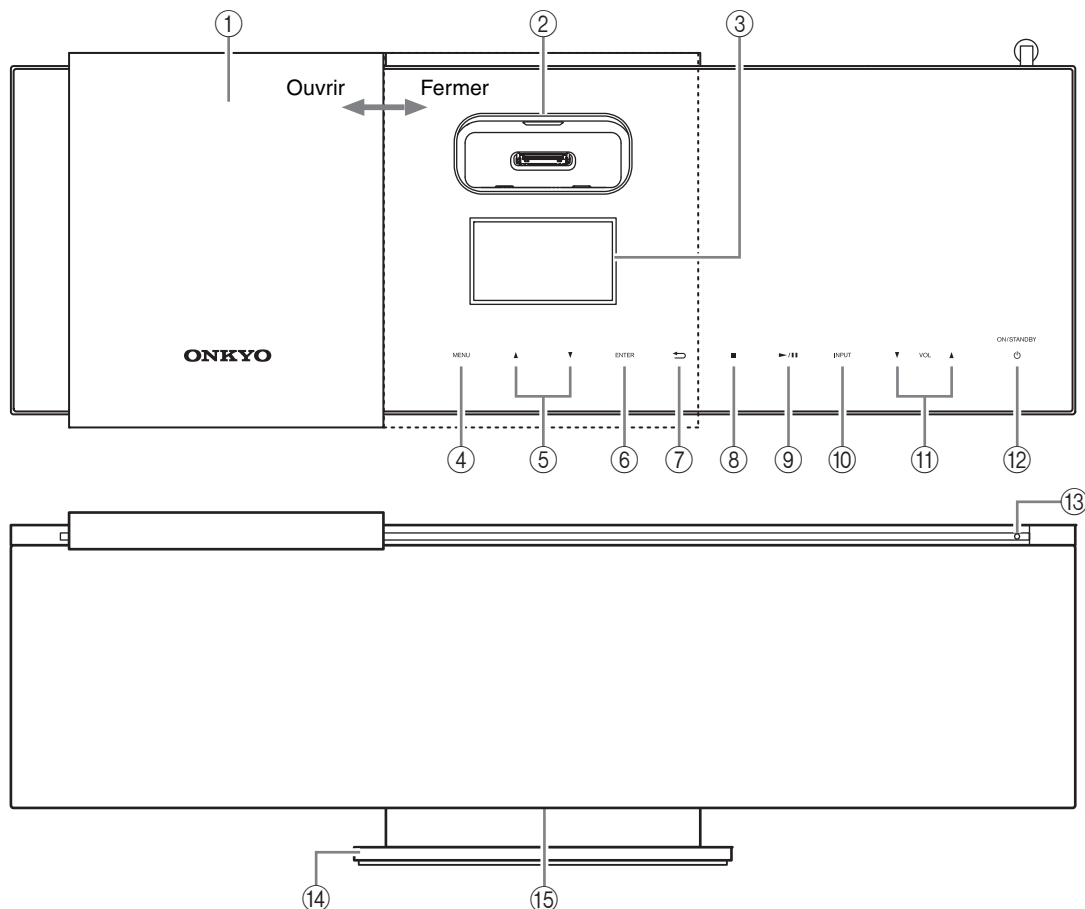

① **Couvercle de glissière**

Fermez le couvercle de glissière pour transporter le dock ABX-N300 ou si vous ne l'utilisez pas.

② **Dock iPod/iPhone (9, 16)**

Insérez votre iPod/iPhone ici.

③ **Affichage**

④ **Bouton MENU (17, 19)**

Ce bouton permet d'afficher le menu ou de retourner à l'écran précédent.

⑤ **Boutons [▲]/[▼] (17, 18, 20)**

Une fois le menu affiché, utilisez ces boutons pour sélectionner un élément.

⑥ **Bouton ENTER (17–20)**

Appuyez sur ce bouton pour confirmer un réglage effectué dans un menu, etc.

⑦ **Bouton [↶] (19)**

Ce bouton vous permet de revenir au menu précédent.

⑧ **Bouton [■] (20)**

Ce bouton arrête la lecture.

⑨ **Bouton [▶/||] (16, 20, 22)**

Ce bouton permet de démarrer la lecture sur votre iPod/iPhone. Appuyez sur ce bouton pendant la lecture pour la mettre en pause.

⑩ **Bouton INPUT (14, 17, 18, 20, 22)**

Ce bouton permet de sélectionner la source entendue.

⑪ **Boutons VOL [▼]/[▲] (14)**

Ces boutons vous permettent d'ajuster le volume.

⑫ **Bouton ON/STANDBY [⏻] (14, 22)**

Appuyez sur ce bouton pour mettre l'appareil sous tension / en veille.

⑬ **Témoin de mise en veille réseau (30)**

Si le mode veille est sur "Network" (réseau), ce témoin s'allume en orange quand le dock ABX-N300 est en veille.

⑭ **Support**

⑮ **Eclairage (14)**

S'allumera si l'appareil est sous tension et s'éteindra en mode veille.

Face arrière

Les numéros de page entre parenthèses vous indiquent où vous pouvez trouver l'explication principale pour chaque point.

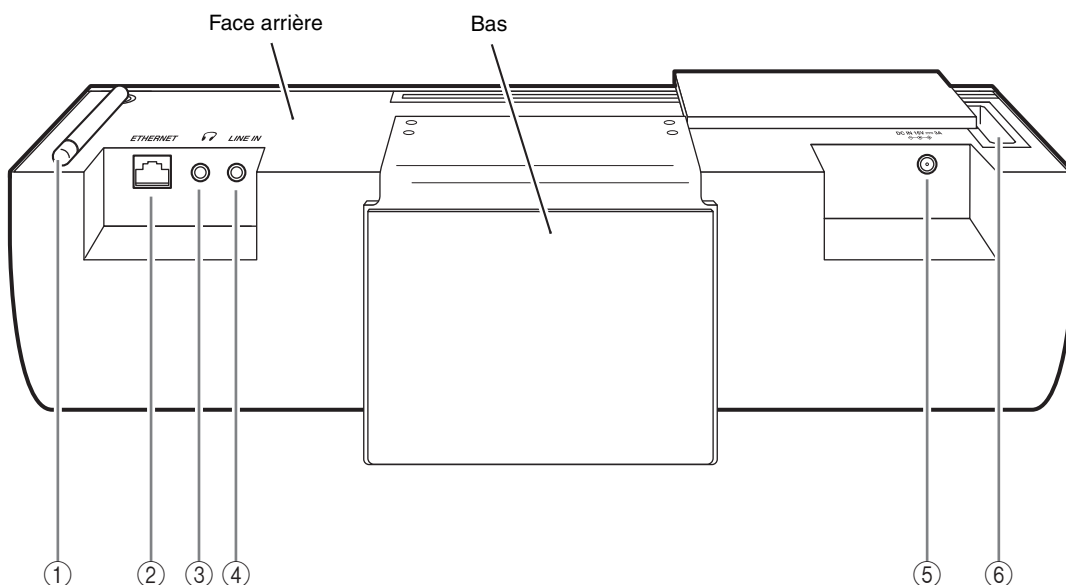

① **Antenne LAN sans fil (13, 27)**

Dépliez cette antenne si vous vous connectez au réseau sans fil.

② **Port ETHERNET (13, 28)**

Connectez votre câble Ethernet ici, si vous vous connectez au réseau via un câble.

③ **[🎧] Prise pour casque (13, 15)**

Permet de brancher la mini-prise stéréo de votre casque.

④ **Prise LINE IN (13)**

Utilisez un câble audio mini-prise stéréo disponible dans le commerce pour connecter la sortie audio du périphérique externe à cette prise. Le dock ABX-N300 pourra ainsi reproduire le signal d'un périphérique comme un lecteur audio portable, une console de jeux, une télévision ou une platine avec égaliseur phono intégré.

⑤ **Prise de l'adaptateur secteur CA (16V, 3A, entrée CC) (13)**

Connectez l'adaptateur CA inclus ici.

⑥ **Fente pour module Rocketboost™ (modèles nord américains uniquement) (22)**

Insérez ici la carte sans fil Rocketboost pour écouter le signal audio numérique d'un périphérique sans fil Rocketboost.

À propos du choix de l'emplacement

Chaque panneau latéral du dock ABX-N300 comporte un évent d'enceinte Bass-reflex. Veillez à conserver un espace d'au moins 20 cm de chaque côté du dock pour éviter de bloquer les graves.

Télécommande (RC-806S)

Les numéros de page entre parenthèses vous indiquent où vous pouvez trouver l'explication principale pour chaque point.

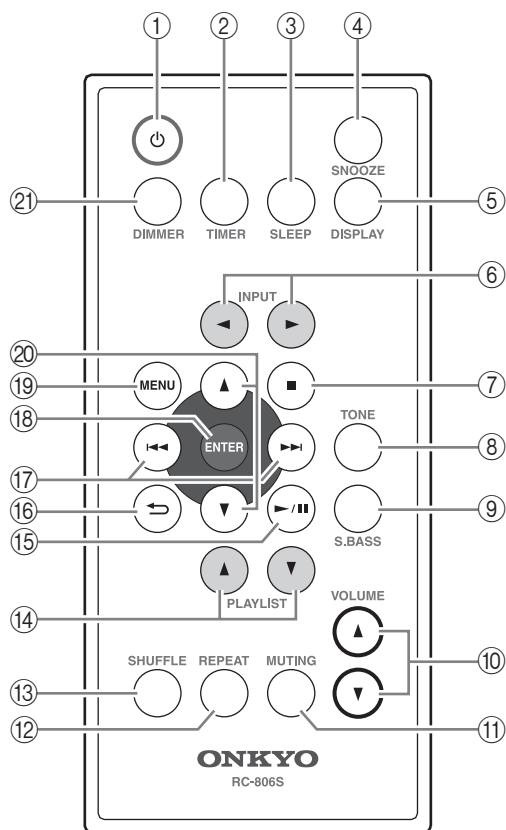

- ① **Bouton [⏻] (marche/veille) (14, 22, 23, 24, 27, 28)**
Appuyez sur ce bouton pour mettre l'appareil sous tension / en veille.
- ② **Bouton TIMER (23–25)**
Ce bouton vous permet de régler l'horloge et la minuterie.
- ③ **Bouton SLEEP (25)**
Utilisez ce bouton pour régler la minuterie de mise en veille.
- ④ **Bouton SNOOZE (25)**
Appuyez sur ce bouton pour utiliser la fonction Snooze (arrêt temporaire de la lecture par minuterie).
- ⑤ **Bouton DISPLAY (20, 23)**
Les informations (titre de l'album, nom de l'artiste) affichées sur l'écran changent à chaque fois que vous appuyez sur ce bouton. Si vous appuyez sur ce bouton quand le dock ABX-N300 est en mode veille, l'heure s'affiche pendant huit secondes.
- ⑥ **Boutons INPUT [◀]/[▶] (14, 17, 18, 20, 22)**
Ce bouton permet de sélectionner la source entendue.
- ⑦ **Bouton [■] (20)**
Ce bouton arrête la lecture.
- ⑧ **Bouton TONE (15)**
Appuyez sur ce bouton si vous désirez ajuster le grave (plage des basses fréquences) ou l'aigu (plage des hautes fréquences).
- ⑨ **Bouton S.BASS (Super Bass) (15)**
Ce bouton vous permet de procéder aux réglages Super Bass.
- ⑩ **Boutons VOLUME [▲]/[▼] (14)**
Ces boutons vous permettent d'ajuster le volume.
- ⑪ **Bouton MUTING (14)**
Ce bouton coupe temporairement le son.
- ⑫ **Bouton REPEAT (17)**
Durant la lecture sur votre iPod/iPhone, ce bouton permet de répéter la lecture des morceaux.
- ⑬ **Bouton SHUFFLE (17)**
Durant la lecture sur votre iPod/iPhone, ce bouton permet de lire les morceaux dans un ordre aléatoire.
- ⑭ **Boutons PLAYLIST [▲]/[▼]**
Ces boutons ne sont pas utilisés.
- ⑮ **Bouton [▶/||] (16, 17, 20, 22)**
Appuyez sur ce bouton pour démarrer la lecture. Pendant la lecture, vous pouvez appuyer sur ce bouton pour mettre la lecture en pause.
- ⑯ **Bouton [↶] (19, 23, 25, 28, 30)**
Ce bouton vous permet de revenir au menu précédent.
- ⑰ **Boutons [◀◀]/[▶▶] (16, 20, 25, 28, 29)**
Ces boutons sélectionnent la plage précédente ou suivante.
- ⑱ **Bouton ENTER (15, 17–20, 23–25, 27–31, 33)**
Appuyez sur ce bouton pour confirmer un réglage effectué dans un menu, etc.
- ⑲ **Bouton MENU (15, 17, 19, 27, 29–31, 33)**
Ce bouton permet d'afficher le menu ou de retourner à l'écran précédent.
- ⑳ **Boutons [▲]/[▼] (15, 17, 18, 20, 23–25, 27–31, 33)**
Une fois le menu affiché, utilisez ces boutons pour sélectionner un élément.
- ㉑ **Bouton DIMMER (14)**
Ce bouton permet de modifier la luminosité de l'éclairage.

Branchements

Avant de faire les branchements

- Cette illustration n'est qu'un exemple. La méthode de branchement est identique même si vous utilisez d'autres périphériques. Assurez-vous de lire le manuel d'utilisation du périphérique que vous connectez.
- Ne branchez pas l'adaptateur secteur CA avant d'avoir effectué tous les branchements.

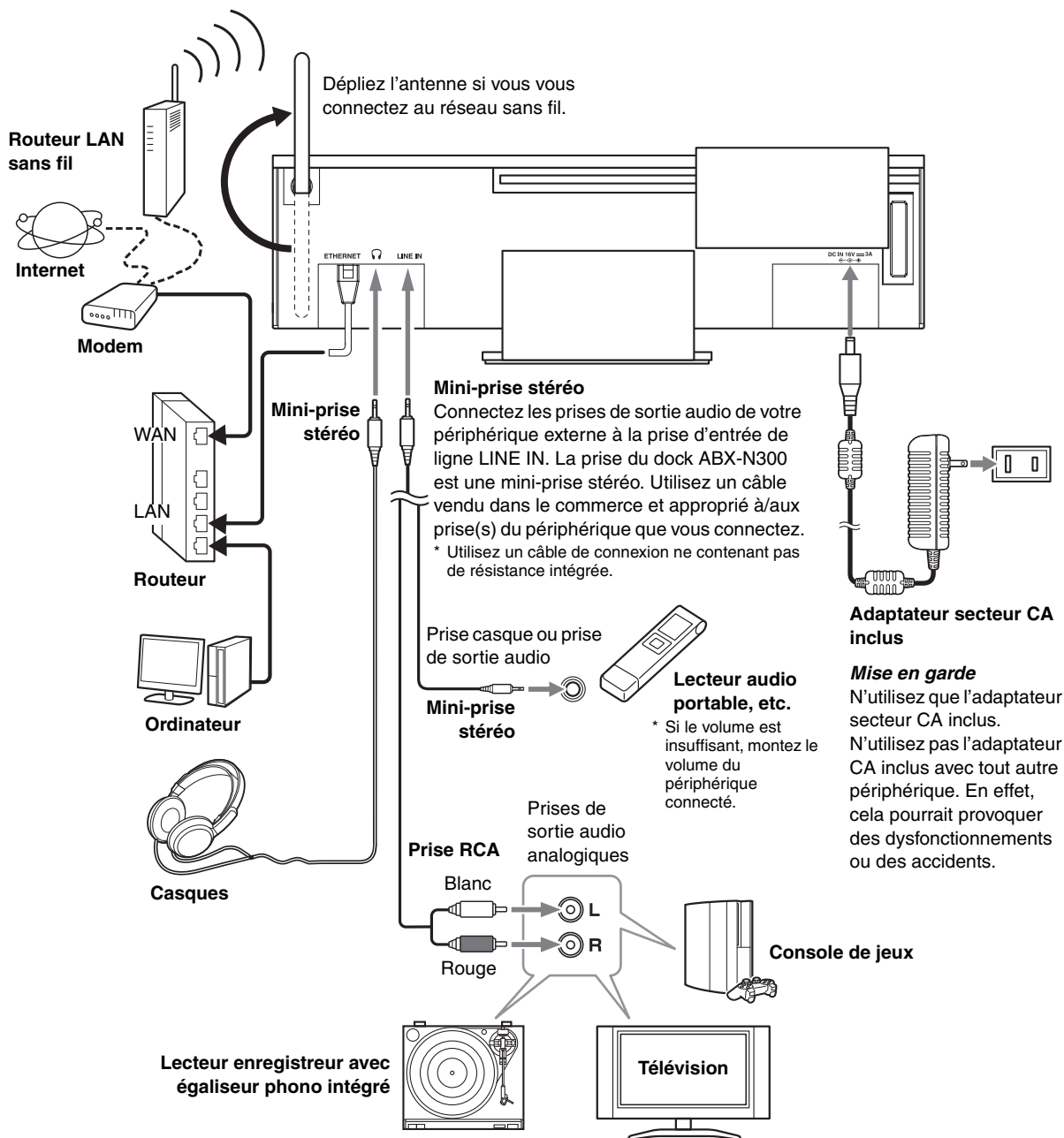

Mise en garde

N'utilisez que l'adaptateur secteur CA inclus. N'utilisez pas l'adaptateur CA inclus avec tout autre périphérique. En effet, cela pourrait provoquer des dysfonctionnements ou des accidents.

Mise en garde

Si vous connectez la prise du casque d'un autre périphérique à la prise d'entrée de ligne LINE IN du dock ABX-N300, vous devez tout d'abord ajuster le volume du périphérique connecté.

Fonctionnement de base

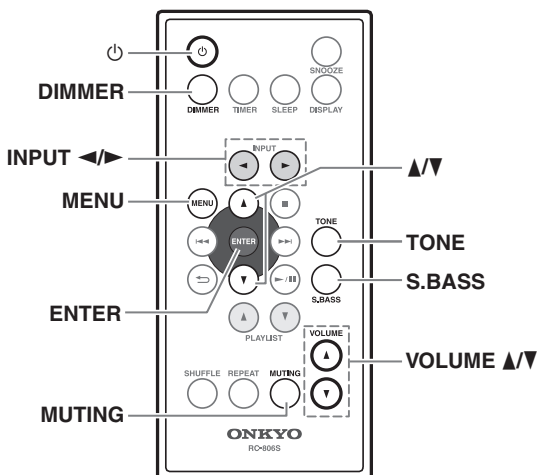
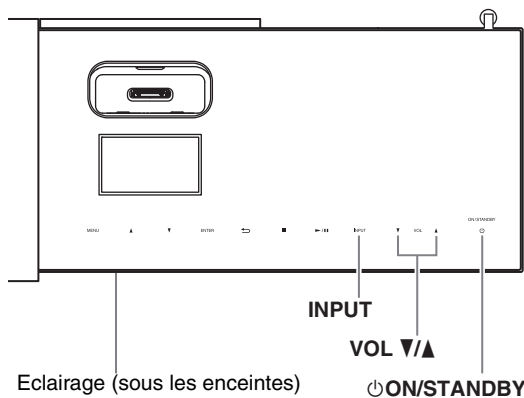

Les boutons du panneau supérieur sont aussi disponibles sur l'écran tactile.

Mise sous tension du modèle ABX-N300

Pour mettre le modèle ABX-N300 sous tension, appuyez sur le bouton [⏻] de l'ABX-N300 ou sur la télécommande.

L'appareil sera mis sous tension et l'éclairage situé sur la partie inférieure du dock ABX-N300 s'allumera.

Appuyez sur le bouton [⏻] une nouvelle fois pour mettre l'ABX-N300 en veille.

Sélection de la source d'entrée

Appuyez sur le bouton [INPUT] du dock ABX-N300 ou sur le bouton INPUT [◀/▶] de la télécommande pour choisir la source audio que vous voulez écouter.

Vous pouvez choisir entre iPod, Rocketboost™ (modèles nord américains uniquement), LINE (le périphérique externe connecté), radio Internet, serveur média ou AirPlay. A chaque fois que vous appuyez sur le bouton [INPUT], l'entrée alternera entre les choix suivants.

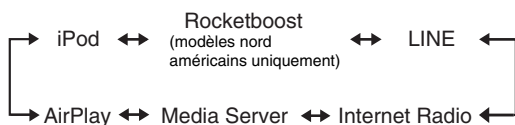

Réglage du volume

Appuyez sur le bouton VOL [▲] pour augmenter le volume ou VOL [▼] pour le baisser.

Vous pouvez aussi utiliser les boutons VOLUME [▲]/[▼] de la télécommande.

Vous pouvez ajuster le volume dans une gamme de "0" à "39" et "Max" (maxi).

Couper le son du modèle ABX-N300 (télécommande uniquement)

Pour couper le son de l'ABX-N300, appuyez sur le bouton [MUTING] de la télécommande.

"Muting" s'affiche.

Pour rétablir le son de l'ABX-N300, appuyez de nouveau sur le bouton [MUTING].

La coupure du son est aussi annulée dans les cas suivants.

- Quand vous ajustez le volume
- Quand le mode veille a été activé et que vous remettez ensuite l'appareil sous tension

Régler la luminosité de l'éclairage (télécommande uniquement)

Vous pouvez régler la luminosité de l'éclairage.

Appuyez sur le bouton [DIMMER] de la télécommande.

A chaque fois que vous appuyez sur le bouton, la luminosité alternera entre les choix suivants.

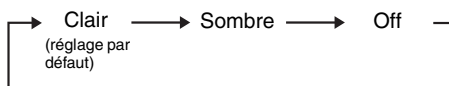

Réglage des graves et des aigus (télécommande uniquement)

Remarque :

Les réglages de timbre (Bass, Treble, S.Bass) n'ont pas d'effet sur le signal de la sortie casque.

1 Appuyez sur le bouton [TONE] pour que l'affichage indique "Tone Control".

Le voyant de réglage des graves se mettra à clignoter.

2 Utilisez les boutons [▲]/[▼] pour ajuster les valeurs.

Vous pouvez régler les valeurs de -3 à +3.

Remarque :

Si vous n'appuyez sur aucun bouton pendant huit secondes, l'écran précédent s'affiche automatiquement.

3 Appuyez sur le bouton [ENTER].

Le voyant du réglage des aigus se mettra à clignoter.

4 Utilisez les boutons [▲]/[▼] pour ajuster les valeurs.

Vous pouvez régler les valeurs de -3 à +3.

Remarque :

Si vous n'appuyez sur aucun bouton pendant huit secondes, l'écran précédent s'affiche automatiquement.

5 Appuyez sur le bouton [ENTER].

L'affichage d'origine réapparaîtra.

Utilisation de la fonction Super Bass (télécommande uniquement)

Pour activer la fonction Super Bass, appuyez sur le bouton [S.BASS].

"S.BASS" s'affiche à l'écran.

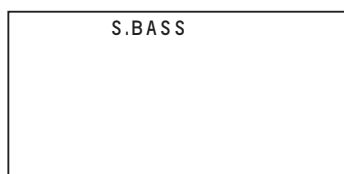

La force de la gamme ultra-faible changera à chaque fois que vous appuyez sur le bouton [S.BASS].

"S.BASS" disparaîtra une fois ce paramètre désactivé.



Utilisation d'un casque

Vous pouvez brancher un casque stéréo (doté d'une fiche phonique ø3,5 mm, 1/8 pouce) à la prise casque du dock ABX-N300 [↻] (voyez page 11) pour une écoute discrète.

Remarques :

- Réglez le volume au minimum avant de brancher le casque.
- Si vous avez branché un casque, aucun signal sonore n'est produit quand vous touchez l'écran tactile du dock ABX-N300.
- Quand vous branchez un casque à la prise pour casque [↻], le son des enceintes est automatiquement coupé.
- Si l'entrée est définie sur iPod ou Rocketboost™ (modèles nord américains uniquement), aucun son ne sera diffusé à partir du casque. Déconnectez le casque et écoutez la musique par les haut-parleurs.

Désactiver la tonalité des boutons (télécommande uniquement)

Cette fonction permet de couper la tonalité produite quand vous touchez l'écran tactile du dock ABX-N300.

1 Quand le dock ABX-N300 est en mode veille, appuyez sur le bouton [MENU] de la télécommande.

2 Utilisez les boutons [▲]/[▼] pour sélectionner "Beep", et appuyez sur le bouton [ENTER].

3 Utilisez les boutons [▲]/[▼] pour sélectionner "Off", et appuyez sur le bouton [ENTER].

Astuce :

Pour rétablir la tonalité, choisissez "On" à l'étape 3 de la procédure décrite ci-dessus.

Lecture de fichiers à partir de votre iPod/iPhone

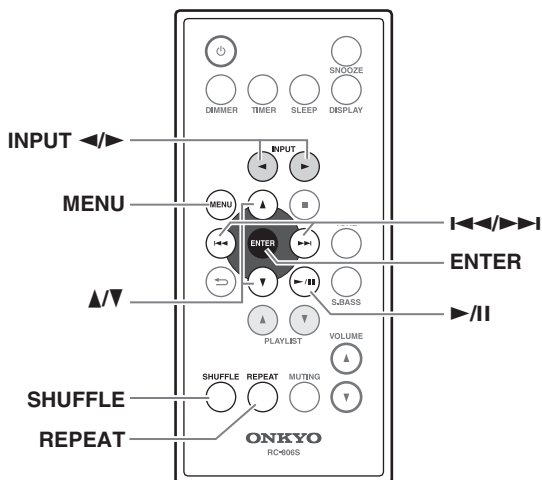
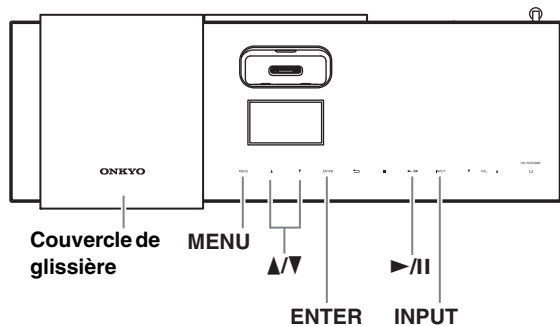

Remarques :

- Avant d'utiliser votre iPod/iPhone avec l'ABX-N300, assurez-vous de mettre à jour votre iPod/iPhone avec le dernier logiciel, disponible sur le site Apple.
- Si vous laissez votre iPod/iPhone en mode pause, il passera automatiquement en mode d'hibernation. Si vous l'insérez dans le dock ABX-N300 dans ces conditions, vous devrez patienter quelques instants avant que votre iPod/iPhone soit prêt à l'utilisation.
- Veuillez toujours retirer votre iPod/iPhone avant de déplacer l'ABX-N300.
- Selon le type de données lues ou de votre iPod/iPhone, il est possible que certaines des fonctions ne fonctionnent pas comme prévu.

1 Déplacez le couvercle de glissière vers la gauche.

2 Mettez l'ABX-N300 sous tension et sélectionnez "iPod" comme source d'entrée.

3 Insérez votre iPod/iPhone dans le dock pour iPod/iPhone.

Dock pour iPod/iPhone

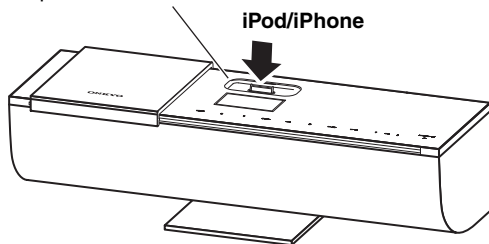

Insérez votre iPod/iPhone correctement dans le dock ABX-N300.
Si vous utilisez un adaptateur de dock, reportez-vous à la page 9.

Remarques :

- Afin d'éviter d'endommager le connecteur du dock, évitez de trop forcer ou de tordre votre iPod/iPhone dans le dock, ou même de trop remuer votre iPod/iPhone lorsque vous l'insérez.
- Avant l'insertion, retirez la coque de votre iPod/iPhone si vous en utilisez une. Dans le cas contraire, vous risqueriez des problèmes de connexion et un dysfonctionnement pourrait survenir.
- Ne fermez pas le couvercle de glissière si vous avez inséré votre iPod/iPhone. Nous vous recommandons de laisser le couvercle de glissière fermé, quand vous n'utilisez pas l'ABX-N300.
- Evitez l'utilisation d'accessoires pour iPod/iPhone, comme par exemple un émetteur FM ou un microphone, car ce peut causer un dysfonctionnement.

4 Appuyez sur le bouton [▶/||].
La lecture commence.

Mettre la lecture en pause

Pour mettre la lecture en pause, appuyez sur [▶/||].
Appuyez une nouvelle fois sur le bouton pour reprendre la lecture où vous l'aviez arrêtée.

Choisir les plages (télécommande uniquement)

Pour revenir au début de la plage en cours de lecture ou en pause, appuyez sur le bouton [I◀◀].

Appuyez plusieurs fois de suite sur le bouton [I◀◀] pour sélectionner les plages précédentes.

Appuyez plusieurs fois de suite sur le bouton [▶▶I] pour sélectionner les plages suivantes.

Avance ou retour rapide (télécommande uniquement)

Pour faire avance ou retour rapide durant la lecture ou lorsque la plage est en pause, appuyez et maintenez le bouton [▶▶I] ou [I◀◀].

Naviguer dans les menus de l'iPod/iPhone

- 1 Appuyez sur le bouton [MENU] du dock ABX-N300 ou de la télécommande pour afficher le menu/la liste de l'iPod/iPhone.**
- 2 Utilisez les boutons [▲]/[▼] pour sélectionner un élément dans le menu, puis appuyez sur le bouton [ENTER].**

Lecture aléatoire (télécommande uniquement)

En mode de lecture aléatoire, toutes les pistes de l'iPod/iPhone sont lues aléatoirement.

- 1 Appuyez sur le bouton [SHUFFLE].**
Le symbole  apparaîtra sur l'écran de l'iPod/iPhone.
- 2 Pour démarrer la lecture aléatoire, appuyez sur le bouton [▶/II].**
La lecture aléatoire démarre.

Annuler la lecture aléatoire

Pour annuler la lecture aléatoire, appuyez sur le bouton [SHUFFLE].

Le symbole  disparaîtra de l'écran de l'iPod/iPhone.



Lecture en boucle (télécommande uniquement)

Si vous appuyez sur le bouton [REPEAT], la piste de l'iPod/iPhone sera lue en boucle. Le type de lecture en boucle changera comme suit, à chaque fois que vous appuyez sur le bouton [REPEAT].

 : Lecture en boucle d'une piste

 : Lecture en boucle de toutes les pistes

Annuler la lecture en boucle

Appuyez plusieurs fois sur le bouton [REPEAT] jusqu'à ce que le symbole  ou  disparaisse de l'écran de l'iPod/iPhone.

Utilisation de AirPlay

Avec cet appareil, vous pouvez apprécier la musique des périphériques basés sur iOS ou la bibliothèque musicale iTunes grâce à AirPlay d'Apple Inc.

Remarque :

Pour utiliser AirPlay, vous avez besoin d'un des équipements suivants.

- iPod touch, iPhone, iPad avec iOS 4.2 ou version supérieure
- Un ordinateur personnel avec iTunes 10 (ou version supérieure)

Astuces :

- Avant d'utiliser cette fonction, veuillez mettre à jour votre iPod touch/iPhone/iPad à la dernière version.
- Pour bénéficier d'une performance optimale, nous vous recommandons de toujours utiliser la dernière version d'iOS ou d'iTunes.
- Pour de plus amples détails sur AirPlay ou la manière d'obtenir la dernière version de votre logiciel, veuillez vous rendre sur le site Web d'Apple.





AirPlay, le logo AirPlay, iPad, iPhone, iPod, iPod classic, iPod nano, iPod shuffle, et iPod touch sont des marques commerciales d'Apple Inc., déposées aux Etats-Unis et dans d'autres pays.

Mise en garde

Pour utiliser AirPlay, vous devez connecter le dock ABX-N300 au réseau. Pour de plus amples détails sur la connexion au réseau, reportez-vous à "Configuration du réseau" (voyez page 26).

Lecture

Veillez suivre la procédure ci-dessous pour entamer la lecture.

- 1 Sélectionnez "AirPlay" comme source d'entrée.**
Appuyez sur le bouton [INPUT] du dock ABX-N300 ou les boutons INPUT []/[] de la télécommande pour sélectionner l'entrée "AirPlay".
- 2 A partir de l'icône AirPlay, [] d'iTunes ou de votre iPod touch/iPhone/iPad, sélectionnez "Onkyo ABX-N300 *****" (paramètre par défaut).**
- 3 Démarrez la lecture sous iTunes ou votre iPod touch/iPhone/iPad.**

Remarques :

- Si vous n'obtenez pas de son via AirPlay, sélectionnez temporairement un périphérique autre que le dock ABX-N300 via [], attendez un instant puis sélectionnez à nouveau le dock ABX-N300.
- Il se pourrait que la durée écoulée ou d'autres données ne s'affichent pas correctement.

Écouter la radio Internet

Le dock ABX-N300 prend en charge la radio Internet vTuner.

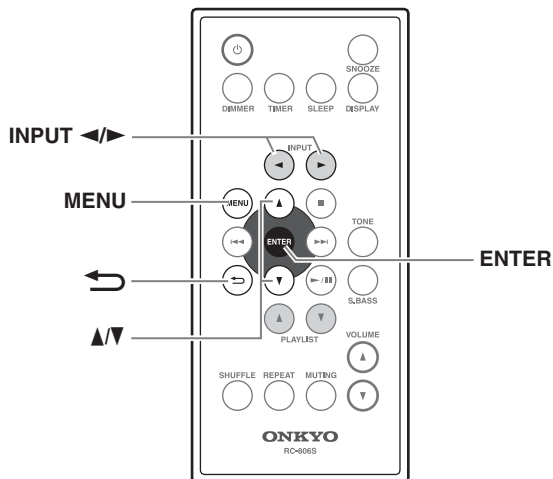
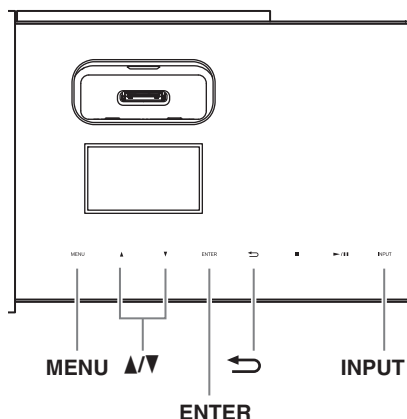

Mise en garde

Pour écouter la radio sur Internet, vous devez connecter le dock ABX-N300 au réseau. Pour de plus amples détails sur la connexion au réseau, reportez-vous à “Configuration du réseau” (voyez page 26).

Recevoir une station

1 Sélectionnez “Internet Radio” (Radio Internet) comme source d’entrée.

Appuyez sur le bouton [INPUT] du dock ABX-N300 ou les boutons INPUT [◀]/[▶] de la télécommande pour sélectionner “Internet Radio”(Radio Internet).

Une liste des stations radio Internet sera automatiquement chargée à partir du service de base de données des stations radio de vTuner.



2 Utilisez les boutons [▲]/[▼] pour sélectionner “Stations By Location” (stations selon l’emplacement) et appuyez sur le bouton [ENTER].

“Stations By Location” n’est qu’un exemple. Vous pouvez choisir toute autre option.

3 Utilisez les boutons [▲]/[▼] pour sélectionner “Europe” et appuyez sur le bouton [ENTER].

“Europe” n’est qu’un exemple. Vous êtes libre de sélectionner la région de votre choix et pas simplement “Europe”.

4 Utilisez les boutons [▲]/[▼] pour sélectionner “United Kingdom” (Royaume-Uni) et appuyez sur le bouton [ENTER].

“United Kingdom” n’est qu’un exemple. Vous êtes libre de sélectionner le pays de votre choix et pas simplement “United Kingdom”.



5 Utilisez les boutons [▲]/[▼] pour sélectionner le genre que vous souhaitez écouter, puis appuyez sur le bouton [ENTER].

Si vous ne désirez pas choisir de genre, laissez “All Stations” (Toutes les stations) tel quel et appuyez sur le bouton [ENTER].

6 Utilisez les boutons [▲]/[▼] pour sélectionner une station, puis appuyez sur le bouton [ENTER].

Le dock ABX-N300 se connectera automatiquement à la station, les données seront chargées et la lecture commencera.



Astuces :

- Le “+” indiqué en bord gauche indique la présence d’un dossier. En appuyant sur le bouton [ENTER] au niveau du “+”, vous pouvez vous rendre au niveau inférieur. Le signe “>” indique une station. Lorsque vous appuyez sur le bouton [ENTER] au niveau du signe “>”, la lecture commencera.
- En appuyant sur le bouton [MENU], vous pouvez revenir à l’étape **1** et sélectionner une station.
- En appuyant sur le bouton [↩], vous pouvez revenir à l’étape précédente et sélectionner à nouveau une station.
- “Recent Launches” contient la liste des dernières stations que vous avez écoutées.

Mise en garde

Vous ne pouvez pas mettre la radio Internet en pause.

Utilisation des fonctions “Favorites” et “My Added Stations” de la radio Internet vTuner

Vous pouvez mémoriser vos stations radio préférées avec la fonction “Favorites” (stations favorites) et “My Added Stations” (mes stations) de vTuner.

1 Notez l’adresse MAC (MAC Address) du dock ABX-N300 (reportez-vous à la page 31).

2 Mettez le dock ABX-N300 sous tension et choisissez la source d’entrée “Internet Radio”.

Le menu “+ Favorites” de la radio vTuner s’affiche. Si ce menu ne s’affiche pas, vérifiez les connexions et réglages du réseau.

3 Surfez sur <http://onkyo.vtuner.com/>.

4 Démarrez une session en saisissant l’adresse MAC du dock ABX-N300 que vous avez notée précédemment comme identifiant (ID#).

Saisissez uniquement les 12 caractères alphanumériques, sans trait d’union (“-”).

Définissez vos stations favorites (“Favorites”) ou ajoutez vos stations personnelles (“My Added Stations”) en suivant les instructions à l’écran.

Les stations ainsi mémorisées sont disponibles via les options “Favorites” ou “My Added Stations” du menu vTuner du dock ABX-N300.

Lire des fichiers musicaux à partir d’un serveur

Ce chapitre explique comment lire les fichiers musicaux stockés sur un ordinateur ou serveur média via le dock ABX-N300 (lecture via serveur).

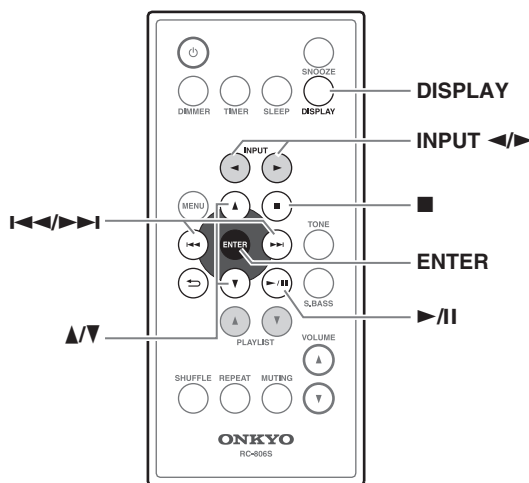
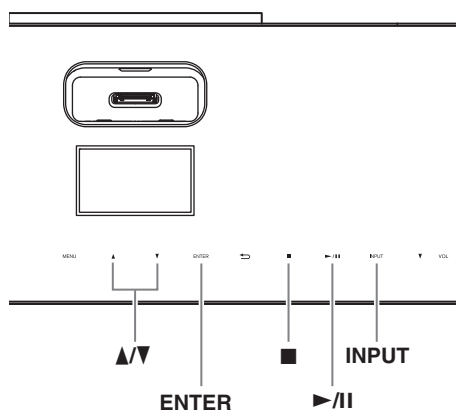

Mise en garde

Vous devez connecter le dock ABX-N300 au réseau. Pour de plus amples détails sur la connexion au réseau, reportez-vous à “Configuration du réseau” (voyez page 26).

Configuration d’un serveur réseau

Ce chapitre explique comment configurer le Lecteur Windows Media® 11/12 de sorte que le dock ABX-N300 puisse lire les fichiers musicaux contenus sur votre ordinateur.

Configuration du Lecteur Windows Media® 11

- 1** Démarrez le Lecteur Windows Media® 11.
 - 2** Sous le menu “Bibliothèque”, sélectionnez “Partage des fichiers multimédias”.
La boîte de dialogue “Partage des fichiers multimédias” s’affiche.
 - 3** Cochez la case de sélection “Partager mes fichiers multimédias” et cliquez sur “OK”.
 - 4** Sélectionnez le dock ABX-N300 dans la liste et cliquez sur “Autoriser”.
 - 5** Cliquez sur “OK” pour fermer la boîte de dialogue.
La configuration du Lecteur Windows Media® 11 est terminée.
Vous pouvez maintenant lire les fichiers musicaux contenus dans la bibliothèque de votre Lecteur Windows Media® 11 via le dock ABX-N300.
Le Lecteur Windows Media® 11 peut être téléchargé gratuitement sur le site web de Microsoft.
-

Configuration du Lecteur Windows Media® 12

- 1** Démarrez le Lecteur Windows Media® 12.
 - 2** Sous le menu “Stream”, sélectionnez “Activer le media streaming”.
Une boîte de dialogue s’affiche.
 - 3** Cliquez sur “Activer le media streaming”.
Une liste de serveurs média apparaît. L’appellation pourrait varier légèrement selon l’emplacement du réseau.
 - 4** Sélectionnez le dock ABX-N300 dans la liste et cliquez sur “Autorisé”.
 - 5** Cliquez sur “OK” pour fermer la boîte de dialogue.
La configuration du Lecteur Windows Media® 12 est terminée.
Vous pouvez maintenant lire les fichiers musicaux contenus dans la bibliothèque de votre Lecteur Windows Media® 12.
-

Lecture de fichiers musicaux

- 1** Démarrez votre ordinateur ou serveur média.
 - 2** Démarrez le dock ABX-N300 et définissez la source d’entrée sur “Media Server” (Serveur média).
Appuyez sur le bouton [INPUT] du dock ABX-N300 ou les boutons INPUT [◀]/[▶] de la télécommande pour sélectionner “Media Server” (Serveur média).
Une liste de serveurs réseau apparaît.
 - 3** Utilisez les boutons [▲]/[▼] pour sélectionner le serveur réseau que vous voulez utiliser, puis appuyez sur le bouton [ENTER].
Remarques :
 - Le dock ABX-N300 ne peut accéder aux photos ou aux vidéos situées sur un serveur réseau.
 - Certains contenus pourraient ne pas s’afficher en raison des paramètres de partage du serveur réseau. Reportez-vous au manuel de l’utilisateur du serveur réseau.
 - 4** Utilisez les boutons [▲]/[▼] pour sélectionner le fichier musical que vous souhaitez écouter, puis appuyez sur le bouton [ENTER].
La lecture démarrera.
Astuces :
 - Le symbole “+” indiqué en bord gauche indique la présence d’un dossier. Appuyez sur le bouton [ENTER] au niveau du symbole “+” pour vous rendre au dossier inférieur. Le symbole “>” indique la présence d’un fichier. Lorsque vous appuyez sur le bouton [ENTER] au niveau du symbole “>”, la lecture commence.
 - En appuyant sur le bouton [MENU], vous pouvez revenir à l’étape **2** et effectuer une sélection.
 - En appuyant sur le bouton [↶], vous pouvez revenir à l’étape précédente et sélectionner à nouveau un fichier.
-

Mettre la lecture en pause

Pour mettre la lecture en pause, appuyez sur [▶/II].

Appuyez à nouveau sur le bouton [▶/II] pour reprendre la lecture depuis l’emplacement de pause.

Arrêter la lecture

Pour arrêter la lecture, appuyez sur le bouton [■].

Passer à la plage précédente ou suivante

Pour changer de plage, utilisez les boutons [I◀◀] et [▶▶I] de la télécommande.

Changer les informations affichées à l’écran

Chaque pression sur la touche [DISPLAY] de la télécommande permet d’alterner entre l’affichage du titre de l’album et l’affichage du nom de l’artiste.

Rocketboost™ (modèles nord américains uniquement)

Le dock ABX-N300 permet de lire de la musique provenant d'un autre périphérique Rocketboost (Émetteur).

Compatible avec la carte sans fil Rocketboost

L'installation d'une carte sans fil Rocketboost (vendue séparément) permet à ce produit de recevoir des signaux audio sans fil d'autres produits Rocketboost.



Rocketboost, qu'est-ce que c'est?

Rocketboost, c'est l'audio numérique sans fil extensible.

- Les produits à technologie Rocketboost permettent d'étendre la zone d'écoute à toute la maison.
- Rocketboost n'interfère pas avec les autres produits domestiques sans fil.
- Rocketboost désigne de l'audio numérique non compressé, compatible avec tous les formats audio.

Quand le logo Rocketboost est repris sur un produit, celui-ci a été conçu pour fonctionner avec d'autres produits Rocketboost, quel que soit le fabricant du produit.

Comment utiliser Rocketboost avec le dock ABX-N300

Une carte sans fil Rocketboost (WLC-TR1, vendue séparément) peut être utilisée pour recevoir n'importe quel flux audio d'autres produits Rocketboost éventuels. Par exemple, il est possible d'écouter de la musique à partir de sources audio dans d'autres pièces.

Pour en savoir plus sur les produits Rocketboost, visitez le site www.rocketboost.com.

Applications Rocketboost standards

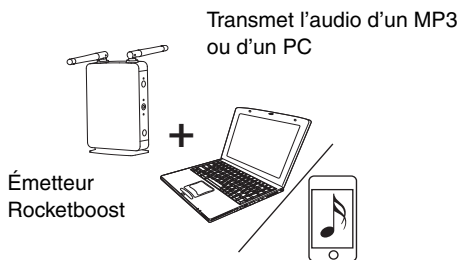

ABX-N300 avec WLC-TR1

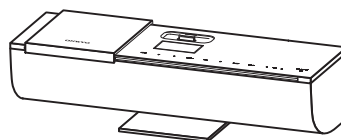

+

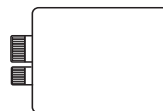

Carte sans fil Rocketboost (WLC-TR1, vendue séparément)

Configuration de Rocketboost

Configuration initiale de Rocketboost

Insérez la carte WLC-TR1 dans la fente pour module Rocketboost sur le dos du dock ABX-N300.

Remarque :

Le dock ABX-N300 doit se trouver en mode veille quand vous logez la carte sans fil Rocketboost (WLC-TR1, vendue séparément). Si le dock ABX-N300 est sous tension, appuyez sur le bouton [⏻] pour mettre l'appareil en mode veille.

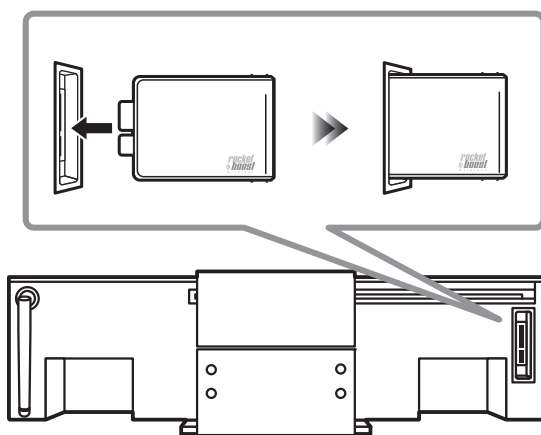

Jumelage

Les produits Rocketboost composent un réseau audio sans fil. Chaque réseau Rocketboost doit comprendre un répartiteur; ce dernier permet aux périphériques de se connecter au réseau. Pour pouvoir ajouter le dock ABX-N300 à votre réseau Rocketboost, vous devez le jumeler avec votre répartiteur.

1 Insérez la carte sans fil Rocketboost (WLC-TR1, vendue séparément) dans le dock ABX-N300.

Veillez à ce que la carte soit orientée correctement et insérez-la jusqu'au bout.

2 Mettez le dock ABX-N300 sous tension et choisissez "Rocketboost" comme source d'entrée.

Utilisez le bouton [INPUT] du dock ABX-N300 ou les boutons INPUT [◀]/[▶] de la télécommande pour sélectionner "Rocketboost".

3 Pour en savoir plus sur la procédure de jumelage, consultez le mode d'emploi de votre périphérique répartiteur, puis jumelez le dock ABX-N300 avec votre répartiteur.

4 Maintenez enfoncé le bouton [⏻] du dock ABX-N300 jusqu'à ce que le témoin de statut de la carte sans fil Rocketboost (WLC-TR1, vendue séparément) s'allume.

Pendant le jumelage, "Pairing" s'affiche à l'écran et le témoin de statut se met à clignoter.

La réception commence quand le témoin de statut cesse de clignoter et reste allumé; le jumelage est alors effectué.

À l'issue du jumelage, le dock ABX-N300 fait partie de votre réseau sans fil Rocketboost et peut donc recevoir le signal audio d'autres périphériques émetteurs Rocketboost. Le réseau Rocketboost peut inclure jusqu'à 9 périphériques (toute combinaison de périphériques émetteurs et récepteurs). Ce réseau permet la transmission simultanée de maximum 5 signaux audio sans fil.

5 Mettez sous tension la source audio connectée à l'émetteur sans fil Rocketboost.

Assurez-vous que le signal de la source audio n'est pas coupé (sourdine) et que son volume est suffisant, faute de quoi ce signal ne sera pas transmis sur le réseau. Vous pouvez régler le niveau de volume sur le dock ABX-N300.

Astuces :

Si votre réseau Rocketboost comprend plusieurs sources audio, utilisez le bouton [▶/||] pour sélectionner la source suivante. Chaque pression sur le bouton [▶/||] sélectionne tour à tour chaque source audio disponible sur le réseau.

Réglage de l'horloge (télécommande uniquement)

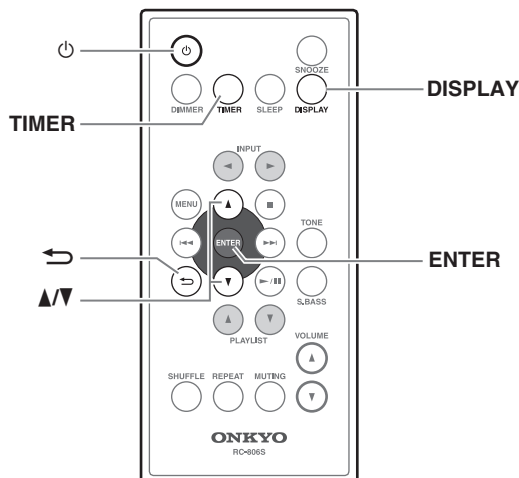

Réglage de l'heure et du jour de la semaine

1 Appuyez sur le bouton [TIMER] quand le dock ABX-N300 est en mode veille.
Si le dock ABX-N300 est sous tension, appuyez sur le bouton [⏻] pour mettre l'appareil en mode veille.

2 Utilisez les boutons [▲]/[▼] pour sélectionner "Clock Setup" (Configuration de l'horloge).

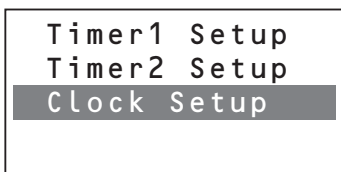

3 Appuyez sur le bouton [ENTER].

4 Utilisez les boutons [▲]/[▼] pour régler l'heure et appuyez sur le bouton [ENTER].
Maintenez les boutons [▲]/[▼] pour changer les valeurs.
Pour alterner entre les formats 24 heures et 12 heures, appuyez sur le bouton [DISPLAY].

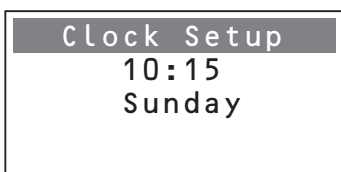

5 Utilisez les boutons [▲]/[▼] pour choisir le "jour de la semaine".

6 Appuyez sur le bouton [ENTER].
La procédure est terminée et l'affichage repasse en mode veille.

Annuler sans régler l'heure

Appuyez sur le bouton [TIMER].

Revenir au menu précédent

Appuyez sur le bouton [↶].

Mise en garde

En cas de coupure de courant ou de déconnexion de l'adaptateur secteur CA, "--:--" s'affiche et l'horloge s'arrête. Si tel est le cas, paramétrez une nouvelle fois l'horloge.

Affichage de l'horloge

Si vous appuyez sur le bouton [DISPLAY] en mode veille, l'horloge et le jour de la semaine s'afficheront pendant environ huit secondes.

Utilisation des minuteries (télécommande uniquement)

Le dock ABX-N300 est équipé de trois minuteries : deux minuteries programmables démarrant automatiquement la lecture sur votre iPod/iPhone à l'heure spécifiée et une minuterie de mise en veille mettant l'appareil en veille une fois la durée définie écoulée.

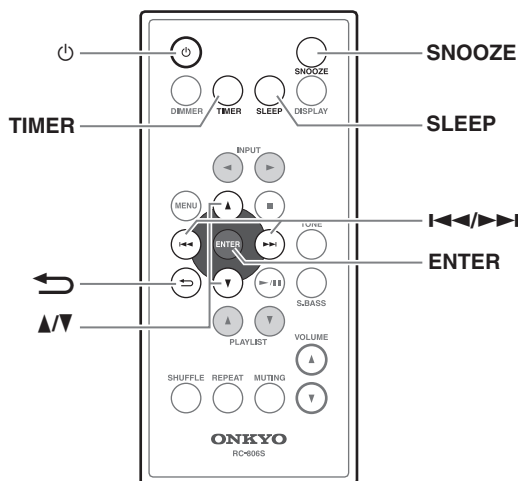

A propos des minuteries

Sélectionner le nombre de minuteries

Vous pouvez paramétrer deux minuteries.

Réglage de l'heure

Vous pouvez régler l'heure de déclenchement et l'heure de coupure de la minuterie.

Choisir le jour de la semaine

Choisissez "Everyday" pour déclencher la minuterie chaque jour, ou choisissez "Every" et définissez les jours de la semaine où la minuterie fonctionnera.

Régler le volume de lecture

Vous pouvez régler le volume de lecture pour la fonction de minuterie.

Régler une minuterie

Mise en garde

- Si les heures des deux minuteries se chevauchent, seule la première minuterie se déclenche. Veillez donc à conserver un intervalle d'au moins une minute entre l'heure d'arrêt de la première minuterie et l'heure de déclenchement de la seconde minuterie.
- Si la minuterie de mise en veille est programmée sur une heure à laquelle une minuterie a déjà mis l'appareil sous tension, la fonction de minuterie de mise en veille a priorité.
- Insérez votre iPod/iPhone dans le dock iPod, et préparez-le à la lecture.

1 Appuyez sur le bouton [TIMER] quand le dock ABX-N300 est en mode veille.

Si le dock ABX-N300 est sous tension, appuyez sur le bouton [POWER] pour mettre l'appareil en mode veille.

```
Timer1 Setup
Timer2 Setup
Clock Setup
```

2 Utilisez les boutons [▲]/[▼] pour choisir "Timer1 Setup" ou "Timer2 Setup", puis appuyez sur [ENTER].

```
Timer1 Setup
Timer1 On
0n 6:30
Off 7:00
```

3 Utilisez les boutons [▲]/[▼] pour choisir "Timer1 On" ou "Timer2 On", puis appuyez sur [ENTER].

4 Utilisez les boutons [▲]/[▼] pour régler l'heure d'activation de la minuterie et appuyez sur le bouton [ENTER].

5 Utilisez les boutons [▲]/[▼] pour régler l'heure de désactivation de la minuterie et appuyez sur le bouton [ENTER].

- 6** Utilisez les boutons [▲]/[▼] pour sélectionner “Everyday” (Chaque jour) ou “Every”, (Chaque semaine) et appuyez sur le bouton [ENTER].

Si vous sélectionnez “Everyday”, passez à l’étape **8**.



- 7** Si vous avez sélectionné “Every”, utilisez les boutons [◀◀]/[▶▶] pour passer au jour de la semaine où vous ne voulez pas activer la minuterie et utilisez les boutons [▲]/[▼] pour souligner le jour de la semaine en question. Quand vous avez effectué le réglage voulu pour chaque jour de la semaine, appuyez sur le bouton [ENTER].

La minuterie ne fonctionnera pas les jours de la semaine qui seront soulignés. Si vous désirez que la minuterie fonctionne un certain jour de la semaine; utilisez les boutons [▲]/[▼] pour remettre le symbole souligné au niveau de l’indication des jours de la semaine.

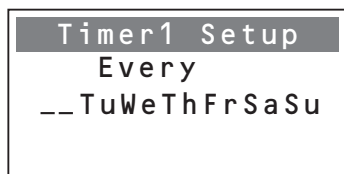

- 8** Utilisez les boutons [▲]/[▼] pour régler le volume de lecture et appuyez sur le bouton [ENTER].

L’indication et le numéro de la minuterie apparaissent en haut à droite de l’écran de minuterie, puis après un moment, le dock ABX-N300 passe en mode veille.

Mise en garde

Le dock ABX-N300 doit être en mode veille pour que la minuterie fonctionne.

Annuler sans régler la minuterie

Appuyez sur le bouton [TIMER]. Vous reviendrez au mode veille.

Revenir au menu précédent

Appuyez sur le bouton [↩].

Vérifier les réglages de la minuterie

Appuyez sur le bouton [TIMER], puis sélectionnez “Timer1 Setup” ou “Timer2 Setup” et appuyez plusieurs fois sur le bouton [ENTER] pour vérifier les réglages.

Activer ou désactiver la minuterie

- 1** Appuyez sur le bouton [TIMER].
- 2** Utilisez les boutons [▲]/[▼] pour choisir “Timer1 Setup” (Réglage de la minuterie1) ou “Timer2 Setup” (Réglage de la minuterie2), puis appuyez sur [ENTER].
- 3** Utilisez les boutons [▲]/[▼] pour sélectionner “On” ou “Off” et appuyez sur le bouton [ENTER].

- 4** Appuyez sur le bouton [TIMER].

L’horloge s’affichera brièvement puis le dock ABX-N300 passera en mode veille.

Utilisation de la fonction rappel d’alarme

Dès que la minuterie aura initié la lecture, vous pourrez temporairement l’arrêter à l’aide de la fonction Snooze, elle reprendra cinq minutes plus tard.

Pour utiliser la fonction snooze

Une fois la lecture initiée par la minuterie, appuyez sur le bouton [SNOOZE].

Le lecture s’arrêtera temporairement et reprendra cinq minutes plus tard.

Utilisation de la minuterie de mise en veille

La minuterie de mise en veille met automatiquement le dock ABX-N300 en veille une fois la durée définie écoulée.

Appuyez sur le bouton [SLEEP].

L’affichage indiquera “Sleep 90 min”. A chaque fois que vous appuyez sur le bouton [SLEEP], le réglage est modifié par étapes de 10 minutes dans la plage de “Sleep 90 min” - “Sleep 10 min”. Une fois la durée définie écoulée, l’appareil sera mis hors tension.

Vérifier le temps restant

Dès que vous appuyez sur le bouton [SLEEP], l’affichage indique le temps restant jusqu’à ce que l’appareil soit mis hors tension. Néanmoins si le temps restant est inférieur à dix minutes, appuyez une nouvelle fois sur le bouton [SLEEP] pour annuler la minuterie de mise en veille.

Annulation de la minuterie de mise en veille

Appuyez plusieurs fois sur le bouton [SLEEP] jusqu’à ce que le message “Sleep Off” s’affiche.

Configuration du réseau

Pour utiliser la fonction Serveur média (lecture de fichiers musicaux sur un ordinateur), AirPlay ou Radio Internet, le dock ABX-N300 doit être connecté à un réseau.

Vous pouvez connecter le dock ABX-N300 au réseau de deux manières : par une connexion sans fil ou par un câble. Vous devrez définir des paramètres appropriés au type de réseau utilisé.

Connectez le dock ABX-N300 à votre réseau LAN sans fil ou filaire comme décrit au chapitre “Branchements” (page 13).

Le réseau LAN sans fil du ABX-N300 est conforme aux spécifications Wi-Fi.

Fondamentaux du réseau

Un réseau est une configuration dans laquelle plusieurs périphériques sont connectés par un câble (ou sans fil) de façon à pouvoir communiquer entre eux.

Vous pouvez configurer un réseau à votre domicile pour que les ordinateurs ou les consoles de jeux se connectent à Internet ou pour transférer les données entre plusieurs ordinateurs.

Un réseau de ce type est limité à un espace relativement restreint, tel qu'un domicile par exemple, et est appelé un réseau local (LAN).

Si le dock ABX-N300 est connecté à un serveur réseau tel qu'un ordinateur par exemple, vous pouvez lire les fichiers musicaux enregistrés sur un serveur réseau (ordinateur) ou vous connecter à Internet pour écouter la radio Internet.

Dans de tels cas, vous ne connectez pas directement le dock ABX-N300 à un ordinateur ou à Internet.

Pour se connecter à un ordinateur ou à Internet, d'autres pièces d'équipement sont requises (périphériques réseau).

L'équipement suivant est nécessaire pour utiliser la fonctionnalité réseau du dock ABX-N300.

■ Routeur

Un routeur est un périphérique installé entre le dock ABX-N300 et un ordinateur ou entre le dock ABX-N300 et Internet, commandant le flux de données.

Dans un réseau, on désigne le flux de données par le terme “trafic”. Le routeur joue le rôle de régulateur de trafic entre les différents périphériques.

- Pour l'utiliser avec le dock ABX-N300, nous vous recommandons d'utiliser un routeur à large bande contenant un commutateur 100Base-TX.
- Si vous désirez vous connecter par réseau sans fil LAN, vous devrez disposer d'un routeur sans fil.
- Si votre routeur a une fonctionnalité DHCP, le paramétrage réseau sera facile à effectuer.
- Si vous avez déjà souscrit un abonnement auprès d'un fournisseur d'accès Internet, utilisez le routeur qu'il vous recommande.

Pour de plus amples informations sur les routeurs, veuillez consulter votre revendeur ou fournisseur d'accès Internet.

■ Câble Ethernet (CAT-5)

Un câble Ethernet est un câble que vous utilisez pour connecter les périphériques présents dans le réseau. Il y a deux types de câble Ethernet : les câbles droits et les câbles croisés.

- Le dock ABX-N300 utilise un câble Ethernet droit compatible aux normes CAT-5. Consultez votre revendeur pour de plus amples informations sur les câbles Ethernet.
- Dans le cas d'une connexion LAN sans fil, inutile d'utiliser un câble Ethernet.

■ Serveur réseau (tel qu'un ordinateur / si vous utilisez un serveur réseau)

C'est un périphérique enregistrant les fichiers musicaux et les transférant au dock ABX-N300 pour la lecture.

- Cette condition d'utilisation avec le dock ABX-N300 variera en fonction du périphérique que vous utilisez en tant que serveur réseau (voyez page 32).
- Pour plus de détails sur les serveurs média compatibles avec le dock ABX-N300, voyez la page 32.
- Les conditions pour garantir une lecture optimale des fichiers musicaux sur le dock ABX-N300 dépendront du serveur réseau (la performance de votre ordinateur) que vous utilisez. Pour de plus amples détails sur chaque périphérique, reportez-vous au manuel de l'utilisateur du périphérique correspondant.

■ Accès Internet (pour la radio Internet)

Pour recevoir la radio Internet, votre réseau Ethernet doit être connecté à Internet. Une connexion Internet bas débit (par exemple, modem 56 k ou ISDN) ne fournira pas des résultats satisfaisants, nous vous recommandons d'utiliser une connexion large bande (par exemple, modem câble, modem xDSL, etc.). Veuillez consulter votre fournisseur d'accès Internet ou le revendeur de votre ordinateur en cas de doute.

Remarques :

- Pour recevoir la radio Internet avec le dock ABX-N300, votre connexion internet haut débit doit être satisfaisante et à même d'accéder au Web. Consultez votre fournisseur d'accès Internet en cas de problème avec votre connexion Internet.
- Le dock ABX-N300 utilise un port DHCP pour configurer automatiquement les paramètres du réseau. Si vous désirez configurer manuellement ces paramètres, reportez-vous au chapitre “Connexions réseau (manuelles)” en page 30.

- Le dock ABX-N300 ne prend pas en charge les paramètres PPPoE, par conséquent si vous avez une connexion Internet de type PPPoE, vous devez utiliser un routeur compatible.
- En fonction de votre fournisseur d'accès Internet, vous devez définir un serveur proxy pour utiliser la radio Internet. Si votre ordinateur est configuré pour utiliser un serveur proxy, utilisez les mêmes paramètres pour le dock ABX-N300 (page 30).

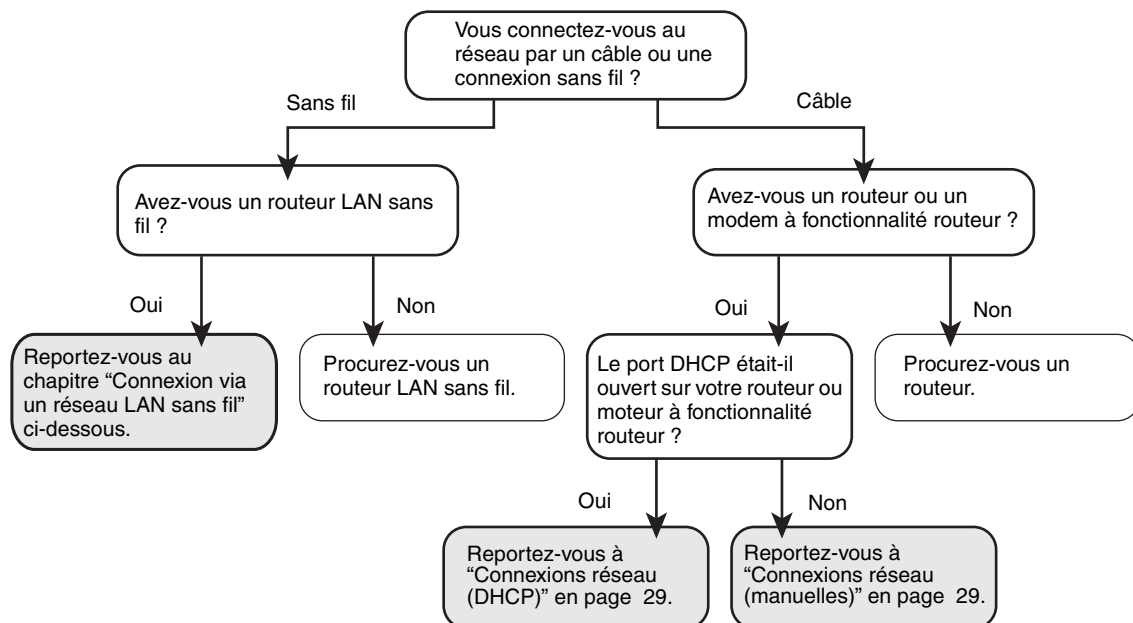

Mise en garde

- Pour toutes ces opérations, vous utiliserez la télécommande.
- Vous pouvez paramétrer le réseau uniquement si le dock ABX-N300 est en mode veille. Si le dock ABX-N300 est sous tension, appuyez sur le bouton [⏻] pour mettre l'appareil en mode veille.

Connexion via un réseau LAN sans fil

Mise en garde

- En paramétrant une connexion réseau sans fil, vous devez entrer la méthode d'authentification et la clé de sécurité. Veillez à vous munir de ces réglages avant de commencer.
- Dépliez l'antenne LAN sans fil située à l'arrière du dock ABX-N300.

- 1 Débranchez l'adaptateur CA, attendez au moins dix secondes puis rebranchez-le.**
Ne pas connecter le câble Ethernet. Si connectés, déconnectez le câble Ethernet et l'adaptateur secteur CA et attendez au moins dix secondes avant de rebrancher uniquement l'adaptateur secteur CA.

- 2 Appuyez sur le bouton [MENU].**

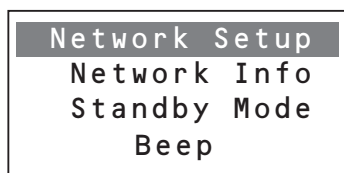

- 3 Utilisez les boutons [▲]/[▼] pour choisir "Standby Mode", et appuyez sur le bouton [ENTER]; utilisez ensuite les boutons [▲]/[▼] pour sélectionner "Network", puis appuyez sur le bouton [ENTER].**



- 4 Appuyez sur le bouton [MENU].**

- 5 Utilisez les boutons [▲]/[▼] pour sélectionner "Network Setup", (Configuration réseau) et appuyez sur le bouton [ENTER].**
Attendez que le message "Connection" s'affiche.



6 Utilisez les boutons [▲]/[▼] pour sélectionner “Wireless”, (Sans fil) et appuyez sur le bouton [ENTER].

Le dock ABX-N300 recherchera les points d'accès LAN et les affichera une fois détectés.

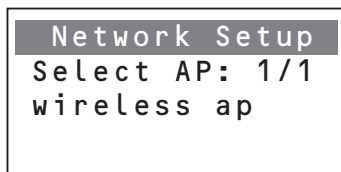

Remarque :

Si vous avez branché un câble Ethernet, vous ne pourrez pas sélectionner “Wireless”. Si vous voulez utiliser une connexion LAN sans fil, vous devez débrancher le câble Ethernet.

7 Utilisez les boutons [▲]/[▼] pour sélectionner le point d'accès auquel vous désirez vous connecter et appuyez sur le bouton [ENTER].

8 Sélectionnez le type de sécurité pour ce point d'accès et appuyez sur le bouton [ENTER].



Pour plus de détails sur le type de sécurité, voyez les réglages du routeur.

9 Saisissez la clé de sécurité.

Utilisez les boutons suivants pour entrer les caractères.

Boutons [◀]/[▶] : Permet de déplacer le curseur sur la gauche ou la droite

Bouton [ENTER] : Permet d'entrer un caractère

Boutons [▲]/[▼] : Permet de changer de groupe de caractère

Bouton [↵] : Permet de supprimer immédiatement le caractère placé avant le curseur



Caractères disponibles

Alphabétique : majuscules A–Z, minuscules a–z

Numériques : 0–9

Autres caractères : ~ @ # \$ % & * () _ - + = / ?

BS : Permet de supprimer le caractère placé immédiatement avant le curseur.

10 Déplacez le curseur sur “OK” et appuyez sur le bouton [ENTER].

Le traitement est exécuté et le système redémarre. La connexion au réseau est alors établie.

Si la connexion est établie, “Succeeded” s'affiche. En cas d'échec, l'affichage indique “Failed”.

Astuce :

Si trois minutes ou plus se sont écoulées et que le dock ABX-N300 n'est toujours pas connecté au réseau ou encore que le message d'échec “Failed” s'affiche, il se peut que le mot de passe ou le type de sécurité n'a pas été saisi correctement. Dans ce cas, recommencez les paramètres du réseau une nouvelle fois du début. Si vous avez entré plusieurs fois les paramètres et que vous n'obtenez toujours pas de connexion, débranchez l'adaptateur secteur CA, attendez au moins dix secondes avant de le rebrancher, puis recommencez les réglages.

Connexion via un réseau LAN filaire

Si vous utilisez un routeur haut débit prenant en charge la fonctionnalité de serveur DHCP, le dock ABX-N300 procèdera automatiquement aux paramètres de l'adresse IP lorsque vous connecterez un câble Ethernet.

Si vous connectez le dock ABX-N300 à un réseau ne prenant pas en charge la fonctionnalité de serveur DHCP, vous devez procéder manuellement aux paramètres comme l'adresse IP par exemple.

Mise en garde

- Pour toutes ces opérations, vous utiliserez la télécommande.
- Procédez aux paramètres réseau une fois le dock ABX-N300 en mode veille.
Si le dock ABX-N300 est sous tension, appuyez sur le bouton [⏻] pour le mettre en veille.
- Si vous voulez définir les paramètres de connexion manuellement, voyez d'abord le détail des procédures de réglage.
- En fonction de votre fournisseur d'accès Internet, la connexion peut ne pas se faire automatiquement. Si tel est le cas, procédez manuellement aux paramètres.

Connexions réseau (DHCP)

- 1 Débranchez l'adaptateur CA, puis connectez le câble Ethernet et attendez au moins dix secondes avant de rebrancher l'adaptateur CA.

- 2 Appuyez sur le bouton [MENU].

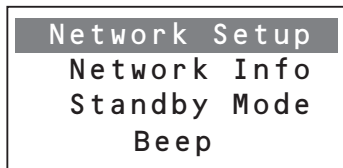

- 3 Utilisez les boutons [▲]/[▼] pour choisir "Standby Mode", et appuyez sur le bouton [ENTER]; utilisez ensuite les boutons [▲]/[▼] pour sélectionner "Network", puis appuyez sur le bouton [ENTER].



- 4 Appuyez sur le bouton [MENU].

- 5 Utilisez les boutons [▲]/[▼] pour sélectionner "Network Setup", (Configuration réseau) et appuyez sur le bouton [ENTER].
Attendez que le message "Connection" s'affiche.



- 6 Utilisez les boutons [▲]/[▼] pour sélectionner "Ethernet", et appuyez sur le bouton [ENTER].

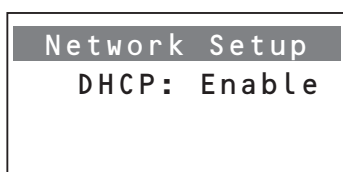

- 7 Utilisez les boutons [▲]/[▼] pour sélectionner "Enable", (Activer) et appuyez sur le bouton [ENTER].

Le traitement est exécuté et le système redémarre. La connexion au réseau est alors établie. Si la connexion est établie, "Succeeded" s'affiche. En cas d'échec, l'affichage indique "Failed".

Connexions réseau (manuelles)

- 1 Débranchez l'adaptateur CA, puis connectez le câble Ethernet et attendez au moins dix secondes avant de rebrancher l'adaptateur CA.

- 2 Appuyez sur le bouton [MENU].

- 3 Utilisez les boutons [▲]/[▼] pour choisir "Standby Mode", et appuyez sur le bouton [ENTER]; utilisez ensuite les boutons [▲]/[▼] pour sélectionner "Network", puis appuyez sur le bouton [ENTER].

- 4 Appuyez sur le bouton [MENU].

- 5 Utilisez les boutons [▲]/[▼] pour sélectionner "Network Setup", (Configuration réseau) et appuyez sur le bouton [ENTER].
Attendez que le message "Connection" s'affiche.

- 6 Utilisez les boutons [▲]/[▼] pour sélectionner "Ethernet", et appuyez sur le bouton [ENTER].

- 7 Utilisez les boutons [▲]/[▼] pour sélectionner "Disable", (Désactiver) et appuyez sur le bouton [ENTER].

- 8 Spécifiez l'adresse IP ("IP Address") et appuyez sur le bouton [ENTER].
Utilisez les boutons [◀]/[▶] pour déplacer le curseur et les boutons [▲]/[▼] pour sélectionner les valeurs numériques. Les adresses IP suivantes peuvent être spécifiées.

Classe A : "10.0.0.0"–"10.255.255.255"

Classe B : "172.16.0.0"–"172.31.255.255"

Classe C : "192.168.0.0"–"192.168.255.255"

9 Spécifiez le masque de sous-réseau (“Subnet Mask”) et appuyez sur le bouton [ENTER].

Entrez l’adresse du masque de sous-réseau fournie par votre fournisseur d’accès Internet (généralement 255.255.255.0).

Utilisez les boutons [◀◀]/[▶▶] pour déplacer le curseur et les boutons [▲]/[▼] pour sélectionner les valeurs numériques.

10 Spécifiez la passerelle (“Gateway”) et appuyez sur le bouton [ENTER].

Entrez l’adresse de la passerelle fournie par votre fournisseur d’accès Internet.

Utilisez les boutons [◀◀]/[▶▶] pour déplacer le curseur et les boutons [▲]/[▼] pour sélectionner les valeurs numériques.

11 Spécifiez le serveur DNS -DNS primaire et secondaire- (“DNS Server (Primary DNS, Secondary DNS)”) et appuyez sur le bouton [ENTER].

Entrez une adresse de serveur DNS fourni par votre fournisseur d’accès Internet.

Utilisez les boutons [◀◀]/[▶▶] pour déplacer le curseur et les boutons [▲]/[▼] pour sélectionner les valeurs numériques.

12 Spécifiez le paramètre d’activation proxy (“Proxy Enable”) et appuyez sur le bouton [ENTER].

Utilisez les boutons [▲]/[▼] pour sélectionner “No” ou “Yes”.

Choisissez “No” si vous n’utilisez pas de serveur proxy. Si vous utilisez un serveur proxy, choisissez “Yes” et entrez l’adresse internet du Proxy.

Le traitement est exécuté et le système redémarre. La connexion au réseau est alors établie. Si la connexion est établie, “Succeeded” s’affiche. En cas d’échec, l’affichage indique “Failed”.

Annuler sans achever les paramètres

Appuyez sur le bouton [MENU].

Tous les paramètres que vous avez à ce point définis seront annulés.

Revenir au paramètre précédent

Appuyez sur le bouton [↶].

Vous reviendrez aux paramètres précédents.

A propos du mode Veille

Il y a deux types de mode veille : Le “Normal” (normal) et le “Network” (réseau).

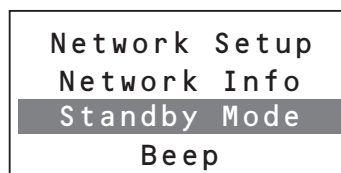

Avec “Normal”, l’ensemble de circuits réseau sera automatiquement mis hors tension en mode veille, ce qui réduit fortement la consommation électrique. Lorsque vous allumez l’appareil, le dock ABX-N300 est d’abord mis sous tension, puis l’ensemble de circuits réseau démarre; en d’autres termes, il faut environ 30 secondes avant que les fonctions liées au réseau et à votre iPod/iPhone soient opérationnelles.

Avec “Network”, l’ensemble de circuits réseau reste sous tension même en mode veille; cela veut dire que les fonctions liées au réseau et à votre iPod/iPhone sont opérationnelles dès la mise sous tension du dock ABX-N300. Cependant, cette option augmente la consommation du dock en mode veille l’appareil consomme alors environ six watts.

Si le mode veille est défini sur “Network”, ce témoin de veille du réseau s’allume en orange quand le dock ABX-N300 est en veille.

Mise en garde

“Network Setup” et “Network Info” ne sont ni visibles ni réglables si “Standby Mode” est réglé sur “Normal”. Si vous voulez définir ou afficher ces réglages, vous devez d’abord régler “Standby Mode” sur “Network”.

Vous pouvez ensuite régler “Standby Mode” sur “Normal” si nécessaire.

Vérification des informations de réseau

Vous trouverez ci-dessous la procédure indiquant comment visualiser l'adresse IP assignée au dock ABX-N300, ainsi que d'autres informations.

- 1** Quand le dock ABX-N300 est en mode veille, appuyez sur le bouton [MENU] de la télécommande.
- 2** Utilisez les boutons [▲]/[▼] pour choisir "Standby Mode", et appuyez sur le bouton [ENTER]; utilisez ensuite les boutons [▲]/[▼] pour sélectionner "Network", puis appuyez sur le bouton [ENTER].



- 3** Appuyez sur le bouton [MENU].
- 4** Utilisez les boutons [▲]/[▼] pour sélectionner "Network Info", (Informations réseau) et appuyez sur le bouton [ENTER].

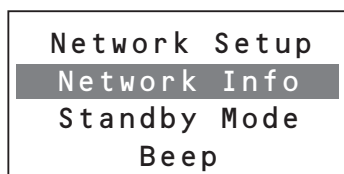

L'adresse IP s'affichera. Quand vous appuyez à nouveau sur le bouton [ENTER], l'adresse MAC s'affiche.

Afficher la fenêtre Menu de configuration Web ("WEB Setup Menu")

Si le dock ABX-N300 est connecté au réseau, vous pouvez utiliser un ordinateur connecté à ce réseau pour afficher et éditer les paramètres.

- 1** Quand le dock ABX-N300 est en mode veille, appuyez sur le bouton [MENU] de la télécommande.
- 2** Utilisez les boutons [▲]/[▼] pour sélectionner "Network Info", (Informations réseau) et appuyez sur le bouton [ENTER]. L'adresse IP du dock ABX-N300 s'affichera.
- 3** Démarrez votre logiciel de navigation et dans la page de saisie de l'adresse Internet, saisissez l'adresse IP affichée à l'étape 2.
Le Menu de configuration Web ("WEB Setup Menu") s'affiche.

Changer le nom affiché dans AirPlay

Vous pouvez changer le nom du dock ABX-N300, vu qu'il apparaît sur un réseau comme AirPlay.

Sous le menu du côté gauche de la fenêtre "WEB Setup Menu", choisissez "Profile Configuration", modifiez le texte avec la plage "Digital Media Player Name" et appuyez sur le bouton [Apply].

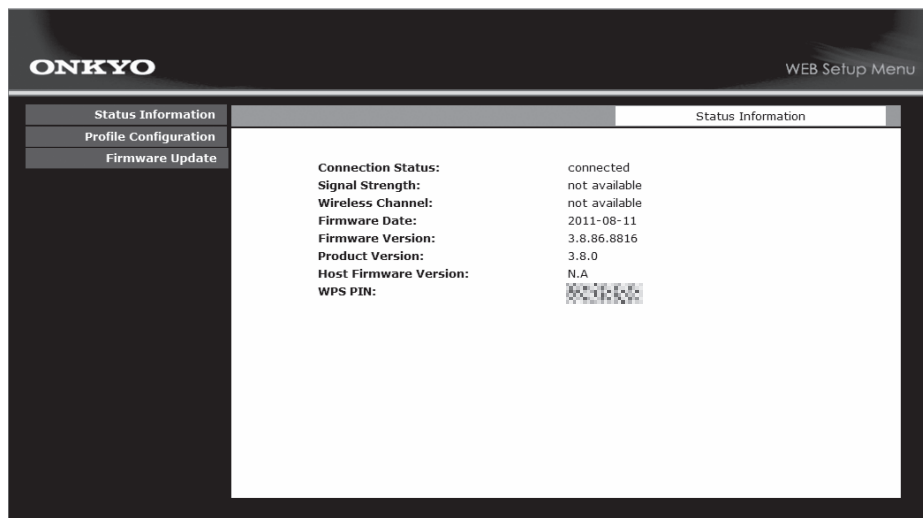

A propos de la radio Internet et des serveurs média

Fonction Radio Internet

On désigne par le termes radio Internet les diffusions radio sur Internet. De nombreuses stations radio Internet du monde entier sont diffusées.

Le dock ABX-N300 prend en charge la radio Internet vTuner.

La liste des stations radio internet du dock ABX-N300 est produite grâce au service de base de données de stations radio internet de vTuner.

* Le service vTuner pourrait être interrompu sans préavis.

La fonction radio Internet du dock ABX-N300 peut lire les formats audio suivants.

Format	Fréquence d'échantillonnage	Débit binaire
MP3	32 kHz, 44,1 kHz, 48 kHz	32 kb/s–320 kb/s, VBR
WMA		
AAC		

Fonction serveur média

Le dock ABX-N300 prend en charge les serveurs média, les fichiers musicaux enregistrés sur un serveur ou un ordinateur peuvent être lus par le dock ABX-N300 grâce au réseau.

Le dock ABX-N300 prend en charge la fonctionnalité du serveur média suivant.

- Protocole de communication : UPnP-AV
- Classe de périphérique : DMP

La fonction serveur média du dock ABX-N300 peut lire les formats audio suivants.

Format	Fréquence d'échantillonnage	Débit binaire	Extension
MP3	32 kHz, 44,1 kHz, 48 kHz	32 kb/s–320 kb/s, VBR	.mp3
WMA			.wma
AAC		48 kbps–320 kbps	.m4a .aac
WAV		–	.wav

Configuration requise pour le serveur

Le dock ABX-N300 peut lire des fichiers musicaux numériques stockés sur un ordinateur ou serveur média et est compatible avec les technologies suivantes :

- Lecteur Windows Media® 11
- Lecteur Windows Media® 12

L'ordinateur ou serveur média doit être relié au même réseau que le dock ABX-N300.

Remarque :

Selon le serveur média, il se pourrait que le dock ABX-N300 ne reconnaisse pas le serveur ou ne puisse pas lire ses fichiers musicaux.

Astuce :

Si votre ordinateur tourne sous Windows® 7, Lecteur Windows Media® 12 est déjà installé.

Si votre ordinateur tourne sous Windows Vista®, Lecteur Windows Media® 11 est déjà installé. Lecteur Windows Media® 11 pour Windows® XP peut être téléchargé gratuitement sur le site web de Microsoft.

Pour en savoir plus, surfez sur le site web de Microsoft.

Dépannage

Si vous rencontrez des problèmes pendant l'utilisation du dock ABX-N300, cherchez-en la solution dans cette section.

En cas de problème de fonctionnement du dock ABX-N300, initialiser l'appareil permet parfois de résoudre le problème.

Avant de confier le dock ABX-N300 à un centre de SAV, initialisez l'appareil de la façon décrite ci-dessous.

1. **Quand le dock ABX-N300 est en mode veille, appuyez sur le bouton [MENU] de la télécommande.**
2. **Utilisez les boutons [▲]/[▼] pour sélectionner "Reset" et appuyez sur le bouton [ENTER].** L'écran affichera le message "Cancel" (Annuler).
3. **Si vous décidez de ne pas initialiser l'appareil, appuyez sur le bouton [ENTER].**
4. **Pour initialiser, choisissez "Settings" avec les boutons [▲]/[▼], et appuyez sur le bouton [ENTER].**

Tous les réglages autres que les paramètres réseau retrouvent leurs valeurs par défaut et le dock ABX-N300 passe en mode veille.

Remarque :

Vous pouvez initialiser les fonctions liées au réseau en sélectionnant "Network" (réseau) puis en appuyant sur le bouton [ENTER]. Effectuez l'initialisation **UNIQUEMENT** quand le réseau auquel vous êtes connecté ou l'iPod/iPhone ne fonctionne pas normalement.

Alimentation

Impossible de mettre le dock ABX-N300 sous tension.

- Assurez-vous que l'adaptateur secteur CA est correctement branché à la prise murale et que la prise d'entrée CC est correctement branchée (voyez page 13).
- Débranchez l'adaptateur secteur CA de la prise murale et attendez au moins 10 secondes avant de le rebrancher.

Le dock ABX-N300 s'éteint sans raison.

- Si la minuterie de mise en veille a été programmée et que le témoin SLEEP s'affiche, le dock ABX-N300 est mis automatiquement hors tension après un délai déterminé (voyez page 25).
- Une fois la lecture programmée terminée, le dock ABX-N300 passe automatiquement en mode veille (voyez page 24).

Le démarrage de l'appareil est fort lent après la mise sous tension.

- Il faut compter un certain temps avant que les fonctions liées au réseau ou à votre iPod/iPhone ne soient opérationnelles.
- Si "Standby Mode" (voyez page 30) est sur "Network", l'appareil consomme davantage d'énergie en mode veille, mais démarre immédiatement quand vous le mettez sous tension.

Audio

Il n'y a pas de son.

- Vérifiez que le volume du dock ABX-N300 n'est pas réglé à un niveau trop faible (voyez page 14).
- Vérifiez que vous avez choisi la bonne source d'entrée (voyez page 14).
- Vérifiez que le son du dock ABX-N300 n'est pas coupé (voyez page 14).
- Vérifiez toutes les connexions et corrigez-les si nécessaire (voyez page 13).

Le son est de mauvaise qualité.

- La qualité du son peut être affectée par un champ magnétique puissant, tel qu'un téléviseur par exemple. Essayez de tenir ces appareils à distance du dock ABX-N300.
- Si vous avez placé des appareils émettant des ondes radio à haute intensité près du dock ABX-N300, comme un téléphone portable durant un appel, le dock ABX-N300 pourrait produire du bruit.

Les sons graves sont inaudibles.

- Ajustez le timbre selon vos préférences ou en fonction de la source audio en activant la fonction S.Bass (voyez page 15).
- Veillez à conserver un espace d'au moins 20 cm de chaque côté de l'appareil (voyez page 11).

iPod/iPhone

Il n'y a pas de son.

- Assurez-vous que votre iPod/iPhone est en cours de lecture.
- Vérifiez que votre iPod/iPhone est correctement inséré dans le dock pour iPod ABX-N300 (voyez pages 9 et 16).
- Débranchez votre iPod/iPhone du dock puis insérez-le à nouveau fermement dans le dock.
- Vérifiez que le dock ABX-N300 est tension, que la source correcte est sélectionnée et que le volume n'est pas trop bas.
- Si votre iPod ou iPhone est dans un étui, retirez-le de l'étui avant de le brancher au dock (voyez page 9).

Impossible de commander l'iPod avec la télécommande du dock ABX-N300.

- Vérifiez que votre iPod/iPhone est correctement inséré dans le dock pour iPod ABX-N300. Les coques pour iPod/iPhone, même les plus fines, peuvent gêner la bonne insertion de l'iPod/iPhone sur le dock. N'oubliez donc pas d'enlever la coque avant d'insérer l'iPod/iPhone (voyez pages 9 et 16).
- Débranchez votre iPod/iPhone du dock puis insérez-le à nouveau fermement dans le dock.
- Selon le modèle de votre iPod/iPhone, la version du logiciel installé ou le type de données lues, il est possible que certaines fonctions ne fonctionnent pas comme prévu (voyez pages 9 et 16).
- Pour commander votre iPod/iPhone à l'aide de la télécommande, pointez celle-ci vers le capteur de télécommande du dock ABX-N300 (voyez page 8).

Impossible de recharger l'iPod/iPhone.

- Vérifiez que votre iPod/iPhone est correctement inséré dans le dock pour iPod ABX-N300 (voyez pages 9 et 16).
- Débranchez votre iPod/iPhone du dock puis insérez-le à nouveau fermement dans le dock.
- Si votre iPod ou iPhone est dans un étui, retirez-le de l'étui avant de le brancher au dock (voyez page 9).

Le message "No Dock" ou "Connecting" reste affiché après l'insertion de l'iPod/iPhone dans le dock.

- Débranchez votre iPod/iPhone du dock puis insérez-le à nouveau fermement dans le dock.
- Mettez le dock ABX-N300 hors tension ou débranchez son adaptateur secteur. Mettez à nouveau le dock sous tension et branchez-y votre iPod/iPhone.

Réseau

Impossible d'utiliser le serveur réseau.

- Assurez-vous que le serveur réseau est correctement paramétré (voyez page 20).
- Assurez-vous que le serveur réseau fonctionne correctement.
- Assurez-vous que le serveur réseau est correctement connecté à votre réseau domestique.
- Assurez-vous que le port LAN du routeur est correctement connecté au dock ABX-N300.
- Vérifiez que l'adresse IP correcte est assignée sous "Network Info" du dock ABX-N300 (voyez page 31).

Le son s'interrompt pendant la lecture de fichiers musicaux à partir d'un serveur réseau.

- Vérifiez la configuration minimale du serveur réseau (voyez page 32).
- Si vous utilisez un ordinateur comme serveur réseau, essayez de fermer tous les logiciels d'application autres que le logiciel du serveur (tel que le Lecteur Windows Media® 12, par exemple).
- Le son peut s'interrompre si votre ordinateur télécharge ou copie un volume important de fichiers.

Radio Internet

Impossible d'écouter la radio.

- Vérifiez que le format du signal émis par la station radio est compatible avec le dock ABX-N300 (voyez page 32).
- La station radio n'émet peut-être pas de programme ou le réseau est peut-être saturé. Attendez un moment puis faites un nouvel essai.
- Vérifiez si vous pouvez vous connecter à Internet à partir d'un autre périphérique. Si non, mettez hors tension tous les périphériques connectés au réseau, patientez un instant puis remettez-les sous tension.
- Assurez-vous que le port LAN du routeur est correctement connecté au dock ABX-N300.
- Vérifiez que l'adresse IP correcte est assignée sous "Network Info" du dock ABX-N300 (voyez page 30).
- Selon votre fournisseur d'accès Internet, vous devrez peut-être effectuer le réglage de serveur proxy.
- Assurez-vous d'utiliser un routeur et un modem pris en charge par votre fournisseur d'accès Internet.

Lecture de fichiers musicaux enregistrés sur le serveur réseau ou un ordinateur

Le serveur réseau ou l'ordinateur n'affiche aucune liste.

- Assurez-vous que les paramètres réseau sont corrects (voyez page 20).
- Assurez-vous que le routeur est correctement paramétré.
- Si le dock ABX-N300 est connecté via un réseau LAN sans fil, l'état du signal radio peut rendre la connexion du dock ABX-N300 au serveur impossible, ou interrompre la connexion. Tentez de vous connecter via un réseau LAN câblé.

Lecture impossible.

- Le fichier que vous tentez de lire est-il pris en charge par le dock ABX-N300 (voyez page 32)?
- Si le dock ABX-N300 est connecté via un réseau LAN sans fil, l'état du signal radio peut rendre la lecture impossible, ou entraîner une coupure du son. Tentez de vous connecter via un réseau LAN câblé.
- Pour pouvoir lire les fichiers musicaux à partir d'un ordinateur, vous devez démarrer le Lecteur Windows Media® 11 ou 12 et le paramétrer en conséquence (voyez pages 20).

AirPlay

Aucun son pendant la lecture d'AirPlay.

- Choisissez une source d'entrée autre que "AirPlay", interrompez la lecture sur iTunes ou votre iPod touch/iPhone/iPad et attendez au moins dix secondes avant de relancer la lecture.
- Cliquez sur l'icône AirPlay [] pour fermer temporairement iTunes ou la connexion iPod touch/iPhone/iPad, puis retentez la connexion et la lecture (voyez page 17).
- Mettez le dock ABX-N300 hors tension puis à nouveau sous tension. Vous pouvez aussi débrancher son adaptateur secteur CA et attendre dix secondes ou plus avant de le rebrancher et de mettre à nouveau le dock sous tension.
- Essayez de reparamétrer le dock ABX-N300 (voyez page 33).
- Essayez de redémarrer iTunes ou votre iPod touch/iPhone/iPad.
- Si vous avez connecté le dock ABX-N300 via un réseau LAN sans fil, la puissance du signal pourrait empêcher la connexion du dock au serveur, provoquer des coupures de son ou une perte de synchronisation de l'image et du son. Essayez de vous connecter via un réseau LAN câblé.

Impossible d'utiliser AirPlay.

- Dans certains cas vous ne pouvez pas effectuer les opérations sur le dock ABX-N300 ou via les touches de la télécommande. Dans ce cas, effectuez ces opérations sur votre iPod touch/iPhone/iPad.
- Si vous avez choisi une source d'entrée autre que "AirPlay", interrompez la lecture sur votre iPod touch/iPhone/iPad et attendez au moins dix secondes avant de relancer la lecture.
- Si vous avez mis le dock hors tension pendant la lecture AirPlay, interrompez la lecture sur votre iPod touch/iPhone/iPad et attendez au moins dix secondes avant de relancer la lecture.
- Si plusieurs docks ABX-N300 sont simultanément en cours de lecture, il se pourrait que le contrôle de la fonction AirPlay soit erratique. Veuillez à orienter correctement la télécommande afin d'éviter que son rayon laser ne soit capté par plusieurs docks ABX-N300.

Rocketboost™ (modèles nord américains uniquement)

Impossible d'établir une connexion au réseau Rocketboost.

- Si le processus de couplage échoue, vérifiez que seul un des périphériques sans fil Rocketboost a le commutateur du répartiteur activé.
- Vérifiez que la carte WLC-TR1 (vendue séparément) est installée.
- Vérifier que la liaison est établie dans le menu de configuration Rocketboost.
- Le nombre maximum de périphériques Rocketboost utilisables simultanément dans un réseau Rocketboost est de cinq. Si le réseau comprend déjà cinq périphériques, il est impossible d'en ajouter un. Mettez un des périphériques hors tension et essayez à nouveau.

Télécommande

La télécommande ne fonctionne pas correctement.

- Remplacez la pile par une neuve (voyez page 8).
- Le capteur de télécommande du dock ABX-N300 est exposé à une lumière forte (éclairage fluorescent de type inverseur ou lumière du soleil) (voyez page 8).
- Le dock ABX-N300 peut ne pas fonctionner correctement si une ampoule fluorescente dans la pièce est en fin de vie et clignote. Vérifiez l'éclairage fluorescent.

Composants externes

Volume insuffisant du lecteur audio portable.

- Augmentez le volume du lecteur audio portable.
- Utilisez un câble de connexion ne contenant pas de résistance intégrée.

Votre platine n'émet aucun son.

- Assurez-vous que la platine a un égaliseur phono intégré. Si la platine n'a pas d'égaliseur phono intégré, vous devez vous en procurer un.
- Pour pouvoir utiliser une platine avec cartouche MC, vous devrez vous procurer un transformateur élévateur ou un préamplificateur.

Minuteries

Les minuteries ne fonctionnent pas.

- Les réglages de l'horloge et de la minuterie sont-ils corrects? Les réglages du jour de la semaine, du format d'affichage de l'heure (24 heures/12 heures) et AM/PM sont-ils corrects (voyez pages 23 et 24)?
- La minuterie ne fonctionne pas si l'appareil est déjà sous tension à l'heure du déclenchement. Vérifiez que le dock ABX-N300 est en mode veille à l'heure de déclenchement de la minuterie (voyez page 25).
- Si les heures des deux minuteries se chevauchent, seule la première minuterie se déclenche. Réglez les deux minuteries sur des heures qui ne se chevauchent pas (voyez page 24).
- Vérifiez que le volume de la minuterie est correctement réglé (voyez page 25).
- Si "Standby Mode" est réglé sur "Normal", le système démarre à l'heure d'activation de la minuterie; cela signifie que vous devez compter environ 30 secondes avant que le son ne soit audible.

L'horloge ne s'affiche pas en mode veille.

- Appuyez sur le bouton [DISPLAY] de la télécommande, et l'horloge s'affichera pendant huit secondes (voyez page 23).
- L'horloge ne reste pas en permanence affichée en mode veille.

Le dock ABX-N300 contient un micro-ordinateur. Dans certains cas très rares, de graves interférences, le bruit émis par une source externe ou l'électricité statique peuvent provoquer un dysfonctionnement ou un blocage. Si vous êtes confronté à ce phénomène exceptionnel, débranchez l'adaptateur CA, attendez au moins dix secondes et rebranchez l'appareil au secteur. Si cela ne résout pas le problème, rétablissez les paramètres d'usine du dock ABX-N300 (voyez page 33).

Fiche technique

■ Généralités

Alimentation électrique :	100-240 V CA, 50/60 Hz
Consommation électrique :	38 W
Consommation électrique en mode veille :	0,7 W (quand "Standby Mode" est sur "Normal" et sans iPod/iPhone connecté)
Dimensions (L x H x P) :	430 × 131 × 148 mm (16-15/16 × 5-3/16 × 5-13/16 pouces)
Poids :	2,6 kg (5,7 lbs.)
Entrée analogique :	LINE

■ Amplificateur

Puissance de sortie :	2ch × 10 W (6 Ω , 1 kHz, 1 % THD)
-----------------------	--

■ Enceintes

Type :	Full-Range bass reflex
Haut-parleur :	6 cm (2-3/8") cône à blindage magnétique

Les spécifications et caractéristiques sont susceptibles d'être modifiées sans préavis.

ADVERTENCIA:

PARA REDUCIR EL RIESGO DE INCENDIOS O DE DESCARGAS ELÉCTRICAS, NO EXPONGA ESTE APARATO A LA LLUVIA NI A LA HUMEDAD.

PRECAUCIÓN:

PARA REDUCIR EL RIESGO DE DESCARGAS ELÉCTRICAS, NO quite la cubierta (o panel posterior). EN SU INTERIOR NO EXISTE NINGUNA PIEZA QUE PUEDA REPARAR EL USUARIO. EN CASO DE AVERIA, SOLICITE LOS SERVICIOS DE PERSONAL DE REPARACIÓN CUALIFICADO.



WARNING
RISK OF ELECTRIC SHOCK
DO NOT OPEN

AVIS
RISQUE DE CHOC ELECTRIQUE
NE PAS OUVRIR



El símbolo de rayo con cabeza de flecha, inscrito en un triángulo equilátero, tiene la finalidad de avisar al usuario la presencia de "tensiones peligrosas" no aisladas dentro de la caja del producto que son de magnitud suficiente como para constituir un riesgo de descargas eléctricas a personas

El signo de exclamación, inscrito en un triángulo equilátero, tiene la finalidad de avisar al usuario la presencia de instrucciones importantes de operación y mantenimiento (reparación) en la literatura que acompaña a este producto.

Instrucciones de seguridad importantes

1. Lea estas instrucciones.
2. Guarde estas instrucciones.
3. Tenga en cuenta todas las advertencias.
4. Siga todas las instrucciones.
5. No use este aparato cerca del agua.
6. Límpielo únicamente con un paño seco.
7. No bloquee los orificios de ventilación. Instálelo siguiendo las instrucciones del fabricante.
8. No lo instale cerca de radiadores, aparatos de calefacción, estufas ni ningún tipo de aparatos (incluyendo amplificadores) que generen calor.
9. Tenga en cuenta los fines de seguridad de los conectores con derivación a masa y / o polarizados. Los conectores polarizados tienen dos contactos, uno de mayor tamaño que el otro. Un conector con derivación a masa tiene dos contactos con un tercero para derivar a masa. El contacto ancho o el tercer contacto se instalan con fines de seguridad. Si el conector del equipo no encaja en la toma de corriente disponible, acuda a un técnico electricista cualificado para que le sustituya la toma obsoleta.
10. Evite que el cable de alimentación pueda ser pisado o atrapado, en especial en los conectores, y en los puntos en que sale del aparato.
11. Use sólo los accesorios / conexiones especificados por el fabricante.
12. Use sólo el soporte, trípode, abrazadera o mesa indicados por el fabricante, o vendidos junto con el aparato. Si utiliza una mesilla con ruedas, tenga cuidado, al desplazar el conjunto de mesilla / aparato, ya que si se vuelca podría recibir lesiones.
13. Desconecte este aparato si hay tormenta o cuando no vaya a ser utilizado por largos períodos de tiempo.
14. Deje que el mantenimiento lo lleve a cabo personal cualificado. Es necesario reparar el aparato cuando ha recibido algún tipo de daño, como por ejemplo si el cable de alimentación ha sufrido daños, si se ha derramado algún líquido en el interior del aparato o si éste ha quedado expuesto a la lluvia o humedad y no funciona normalmente o si ha caído al suelo.
15. Daños que requieren reparación
Desenchufe el aparato y solicite los servicios de personal cualificado cuando:
 - A. El cable de alimentación o el enchufe esté dañado.
 - B. En el interior del aparato hayan entrado objetos sólidos o líquidos.
 - C. El aparato haya estado expuesto a la lluvia o al agua.
 - D. El aparato parezca no funcionar adecuadamente aunque se sigan las instrucciones de operación. Ajuste solamente los controles indicados en el manual de instrucciones, ya que un ajuste inadecuado podría resultar en daños, y podría requerir el trabajo laborioso de un técnico cualificado para devolver el aparato a su funcionamiento normal.
 - E. El aparato haya caído o haya sufrido otros daños, y
 - F. El aparato parezca no funcionar normalmente, indicando que necesita reparación
16. Introducción de objetos sólidos y líquidos
No introduzca nunca ningún objeto a través de las aberturas del aparato, ya que podrían tocar puntos de tensión peligrosa o cortocircuitar partes, lo que resultaría en un incendio o descargas eléctricas. El equipo no se debería exponer a gotas ni a salpicaduras y nunca debería colocar objetos que contengan líquidos, como los floreros, encima de éste. No coloque velas ni otros objetos incandescentes encima de la unidad.
17. Baterías
Tenga en cuenta los aspectos ambientales y siga las regulaciones locales a la hora de desechar las baterías.
18. Si instala el aparato en una instalación empotrada, como en una estantería o en una librería, asegúrese de que esté bien ventilado.
Deje 20 cm de espacio libre por encima y por los lados y 10 cm en la parte posterior. El borde posterior del estante o el tablero de encima del aparato debería estar a unos 10 cm del panel posterior o de la pared, de forma que deje un espacio libre para que el aire caliente pueda circular.

ADVERTENCIA PARA CARRITOS
CON RUEDAS



S3125A

Precauciones

1. **Copyright de las grabaciones**—A menos que se utilice de forma exclusivamente personal, la grabación de material sujeto a copyright es ilegal sin el permiso del propietario del copyright.
2. **Mantenimiento**—De vez en cuando limpie esta unidad con un paño suave. Para la suciedad más difícil de eliminar, use un paño suave ligeramente humedecido con una solución de agua y detergente suave. A continuación, seque la unidad inmediatamente con un paño limpio. No use paños abrasivos, alcohol, ni disolventes químicos de ningún tipo ya que con ellos podría dañar el acabado de la unidad e incluso borrar la serigrafía del panel.

3. Alimentación

ATENCIÓN

ANTES DE CONECTAR LA UNIDAD POR PRIMERA VEZ, LEA CON ATENCIÓN LA SECCIÓN SIGUIENTE.

Los voltajes de las tomas de CA varían para cada país. Compruebe que el voltaje de su zona cumpla con los requisitos de voltaje indicados en la etiqueta de características que se encuentra en el adaptador de CA.

El adaptador de CA se utiliza para desconectar esta unidad de la fuente de alimentación de CA. Asegúrese de que el adaptador esté siempre operativo (fácilmente accesible).

Si no va a utilizar la unidad durante un período de tiempo prolongado, extraiga el adaptador de CA de la toma de red de CA.

4. Baterías y exposición al calor

Aviso

Las baterías (paquete de baterías o baterías instaladas) no deben exponerse a un calor excesivo como los rayos del sol, fuego o similar.

5. Nunca toque esta unidad con las manos

húmedas—Nunca utilice esta unidad ni su cable de alimentación si tiene las manos húmedas o mojadas. Si penetra agua o algún otro líquido en el interior de esta unidad, hágalo revisar por su distribuidor Onkyo.

6. Notas acerca del manejo de la unidad

- Si tiene que transportar esta unidad, use el embalaje original para empaquetarlo de la misma forma en que estaba empaquetado originalmente al adquirirlo.
- No deje por mucho tiempo objetos de plástico o goma sobre esta unidad ya que, con el tiempo, podrían dejar marcas en la superficie.
- Después de un uso prolongado, es posible que los paneles superior y posterior de esta unidad se calienten. Esto es normal.
- Si no va a usar esta unidad por un largo período de tiempo, es posible que al activarla de nuevo no funcione correctamente, por lo que es aconsejable que la utilice de vez en cuando.

Para los modelos europeos

Declaración de Conformidad	
Nosotros, de ONKYO EUROPE ELECTRONICS GmbH LIEGNITZERSTRASSE 6, 82194 GROEBENZELL, ALEMANIA	
declaramos, bajo nuestra propia responsabilidad, que el producto de ONKYO que se describe en el presente manual de instrucciones cumple con las normas técnicas EN60950-1, EN55022, EN55024 y EN61000-3-2, -3-3.	
GROEBENZELL, ALEMANIA	
ONKYO EUROPE ELECTRONICS GmbH	

Contenido

Instrucciones de seguridad importantes	2
Precauciones	3
Características	5
Accesorios suministrados	5
Utilización del mando a distancia	6
Cambio de las pilas	6
Acerca de su iPod/iPhone	7
Modelos de iPod/iPhone que se pueden conectar	7
Precaución.....	7
Introducción al ABX-N300	8
Paneles superior y frontal.....	8
Panel trasero	9
Mando a distancia (RC-806S)	10
Conexiones	11
Funcionamiento básico	12
Encendido del ABX-N300.....	12
Selección de la fuente de entrada.....	12
Ajuste del volumen	12
Enmudecimiento del ABX-N300 (sólo en el mando a distancia)	12
Cambio del brillo de la luz empotrada (sólo en el mando a distancia)	12
Ajuste de los sonidos graves y agudos (sólo desde el mando a distancia)	13
Utilización de la función Super Bass (sólo desde el mando a distancia)	13
Utilización de auriculares.....	13
Silenciamiento del pitido durante el funcionamiento (sólo mando a distancia)	13
Reproducción de su iPod/iPhone	14
Desplazamiento por los menús del iPod/iPhone	15
Reproducción aleatoria (sólo en el mando a distancia)	15
Repetición de la reproducción (sólo en el mando a distancia)	15
Utilización de AirPlay.....	15
Escucha de radio en Internet	16
Recepción de una emisión	16
Reproducción de archivos de música en un servidor	17
Configuración de un servidor de red	17
Rocketboost™ (sólo para los modelos de América del Norte)	19
Listo para la tarjeta inalámbrica Rocketboost	19
¿Qué es Rocketboost?.....	19
Aplicaciones típicas de Rocketboost	19
Configuración de Rocketboost	20
Configuración del reloj (sólo en el mando a distancia)	21
Configuración de la hora y del día de la semana	21
Visualización del reloj	21
Utilización de los temporizadores (sólo en el mando a distancia)	22
Acerca de los temporizadores	22
Configuración de un temporizador	22
Cambio entre temporizador activado y desactivado	23
Utilización de la función de suspensión (SNOOZE)	23
Uso del temporizador de desconexión automática (SLEEP)	23
Configuración de la red	24
Notas esenciales acerca de la red.....	24
Conexión mediante LAN inalámbrica.....	25
Conexión mediante LAN por cable	26
Acerca del modo de espera	28
Comprobación de la información de la red ...	28
Visualización de la ventana “WEB Setup Menu”.....	29
Sobre la radio en Internet y los servidores de medios	30
Función de radio en Internet.....	30
Función de servidor de medios.....	30
Requisitos del servidor.....	30
Resolución de problemas	31
Alimentación	31
Audio.....	31
iPod/iPhone.....	31
Red	32
Radio en Internet	33
Reproducción de archivos de música almacenados en un servidor de red o un ordenador	33
AirPlay.....	33
Rocketboost™ (sólo para los modelos de América del Norte).....	34
Mando a distancia.....	34
Componentes externos.....	34
Temporizadores.....	34
Especificaciones	35

Características

- Conexión digital para puerto iPod/iPhone*
- AirPlay
- Capacidad de servidor de medios
- Soporte para radio en Internet
- Capacidad de carga del iPod/iPhone
- Control de su iPod/iPhone con el mando a distancia
- Controles de tono de agudos y graves
- Función Super Bass (S.Bass) para obtener sonidos graves más profundos
- Entrada de línea para fuente de audio externa
- Luz empotrada con atenuador ajustable
- 2 temporizadores programables
- Temporizador de desconexión automática
- Función de suspensión
- La tecnología de audio inalámbrico expandible Rocketboost™ recibe audio inalámbrico desde dispositivos Rocketboost (se necesita la tarjeta inalámbrica WLC-TR1 de Rocketboost, de venta por separado)
(sólo para los modelos de América del Norte)

Accesorios suministrados

Asegúrese de que dispone de los accesorios siguientes:



Mando a distancia (RC-806S) y pila (CR2025)

La pila de botón de litio (CR2025) ya está instalada en el mando a distancia cuando usted adquiere el ABX-N300.

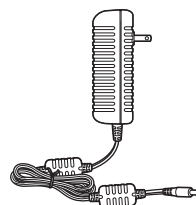

Adaptador de CA (salida de CC, 16V, 3A)

(El adaptador varía según el país.)

Nota:

Utilice únicamente el adaptador de CA incluido con el ABX-N300. La utilización de cualquier otro adaptador de CA puede dañar el ABX-N300. El adaptador de CA incluido solo es para su utilización con el ABX-N300. No se puede conectar y utilizar con otros dispositivos.



* AirPlay, el logotipo AirPlay, iPad, iPhone, iPod, iPod classic, iPod nano, iPod shuffle y iPod touch son marcas comerciales de Apple Inc., registradas en los EE. UU. y otros países.

“Made for iPod” y “Made for iPhone” significan que un accesorio electrónico se ha diseñado para conectarse específicamente con un iPod o un iPhone, respectivamente, y que el desarrollador ha certificado que cumple las normas de rendimiento de Apple.

Apple no es responsable del funcionamiento de este dispositivo ni de que cumpla las normas de seguridad y regulatorias.

Observe que la utilización de este accesorio con un iPod o un iPhone puede afectar al rendimiento inalámbrico.

Windows y Reproductor de Windows Media® son marcas comerciales de Microsoft Corporation registradas en los EE. UU. y otros países.

En los catálogos y en el embalaje, la letra al final del nombre del producto indica el color. Las especificaciones y funcionamiento son los mismos independientemente del color.

Utilización del mando a distancia

Quite la protección de plástico antes de utilizar el mando a distancia.

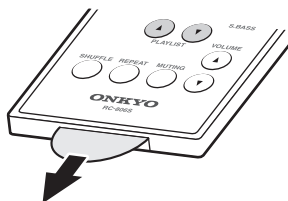

Para utilizar el mando a distancia, apunte hacia el sensor de mando a distancia del ABX-N300 tal como se muestra a continuación.

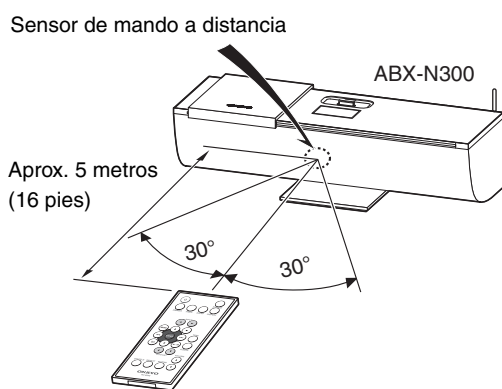

Notas:

- El mando a distancia puede funcionar sin fiabilidad si el ABX-N300 está sujeto a luces intensas tales como la luz solar directa o las lámparas fluorescentes de inversión. Tenga esto en cuenta durante la instalación.
- Si en la misma habitación se utiliza otro mando a distancia del mismo tipo o el ABX-N300 está instalado cerca de un equipo que utiliza rayos infrarrojos, es posible que el mando a distancia no funcione con fiabilidad.
- No ponga nada, por ejemplo libros, encima del mando a distancia porque se pueden pulsar los botones sin querer y descargar las pilas.
- El mando a distancia puede funcionar sin fiabilidad si el ABX-N300 está instalado en un estante detrás de puertas con cristales de colores. Tenga esto en cuenta durante la instalación.
- El mando a distancia no funcionará si existe un obstáculo entre el mando y el sensor del mando a distancia del ABX-N300.

Cambio de las pilas

- 1** Mientras desliza el tope hacia el lateral, extraiga el soporte de la pila.

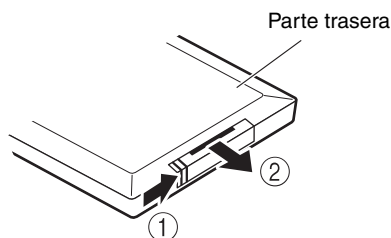

- 2** Introduzca una pila de botón de litio en el soporte de la pila y vuelva a introducir el soporte.

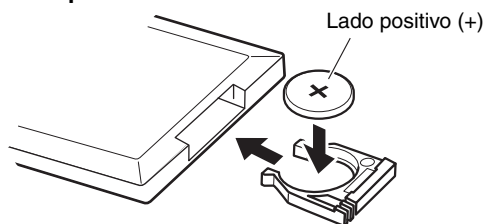

Cuando se cambie la pila

Cuando cambie la pila, asegúrese de utilizar el tipo de pila que se especifica.

Pila requerida
Pila de botón de litio de 3 V
CR2025

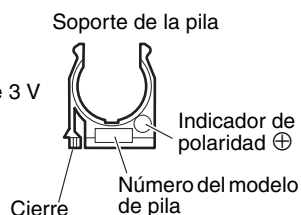

Notas:

- Si el mando a distancia no funciona bien, pruebe a cambiar la pila.
- Si no lo va a utilizar durante un período de tiempo prolongado, quite la pila para evitar los daños causados por fugas o corrosión.
- Debe quitar las pilas agotadas lo antes posible para evitar los daños causados por fugas o corrosión.
- Asegúrese de que la pila está orientada con la polaridad correcta (observe los símbolos “+” y “-”).
- No utilice nunca una pila con un número de modelo diferente.
- Si no se manipula correctamente, una pila de litio puede encenderse o provocar una irritación química de la piel. Mantenga las pilas de litio fuera del alcance de los niños.
No desmonte, recargue o incinere una pila de litio, y no permita que alcance una temperatura de más de 100 °C (212 °F). Cuando cambie la pila, utilice únicamente el tipo de pila que se especifica. Si utiliza una pila errónea, se arriesga a provocar un incendio o explosión.

Acerca de su iPod/iPhone

Modelos de iPod/iPhone que se pueden conectar

Modelos compatibles de iPod/iPhone

Fabricado para:

- iPod touch (1ª, 2ª, 3ª y 4ª generación)
- iPod classic
- iPod nano (2ª, 3ª, 4ª, 5ª y 6ª generación)
- iPhone 4, iPhone 3GS, iPhone 3G, iPhone

Nota:

Antes de empezar a utilizarlo, actualice su iPod/iPhone a la última versión. Consulte los detalles en la página web de Apple.

■ Acerca del adaptador de puerto

El puerto del ABX-N300 utiliza el sistema de puerto universal. Mediante el acople de una pieza intercambiable denominada adaptador de puerto, usted podrá insertar su modelo de iPod/iPhone compatible.

- Utilice uno de los adaptadores de puerto a la venta en el comercio o el que se incluía con su iPod/iPhone.
- Si su iPod es un modelo compacto y ligero y no dispone de un adaptador compatible, lo podrá conectar directamente.

Mueva la cubierta deslizante hacia la izquierda para exponer el puerto.

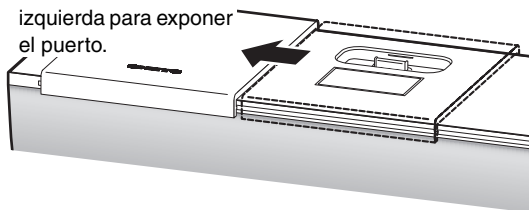

Adaptador de puerto

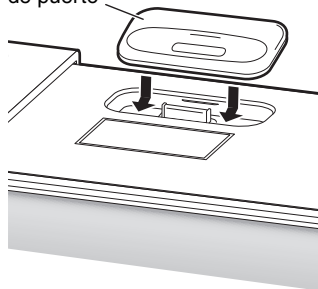

Alinee primero el borde anterior del adaptador de puerto y, después, presione el borde posterior.

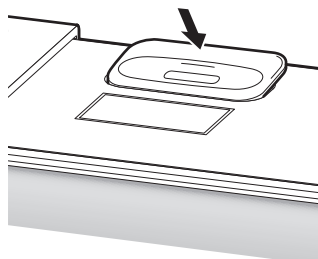

■ Retirada del adaptador de puerto

Como se muestra en la siguiente ilustración, inserte un destornillador de punta plana o un objeto similar en la ranura del adaptador de puerto y levante el adaptador.

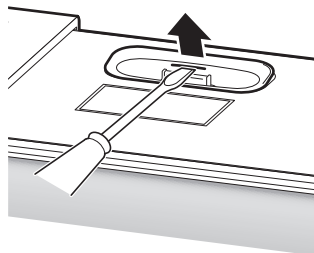

Precaución

- Si conecta un iPod/iPhone con el ABX-N300 sin acoplar un adaptador de puerto, se arriesga a ejercer presión y dañar el conector. Incluso si el adaptador de puerto está conectado, deberá evitar ejercer tensión en el conector moviendo o meneando el iPod/iPhone.
- Cuando inserte o retire su iPod/iPhone, tenga cuidado para insertarlo o retirarlo en línea recta con el ángulo del conector y sin emplear una fuerza excesiva.
- No ejerza una presión excesiva sobre los controles de su iPod/iPhone mientras esté conectado con el ABX-N300 ni mueva su iPod/iPhone hacia adelante o hacia atrás. Hacerlo provocará daños o contactos defectuosos en el conector.
- No utilice el sistema junto con otros accesorios como un micrófono o un transmisor de FM. Hacerlo puede provocar un funcionamiento defectuoso.
- Si su iPod/iPhone tiene una funda, es posible que el conector no se pueda conectar completamente y que provoque fallos de sonido o no se pueda utilizar el mando a distancia. Retire la funda de su iPod/iPhone antes de insertarlo en el ABX-N300.

Introducción al ABX-N300

Paneles superior y frontal

Los números de página entre paréntesis indican dónde encontrar la explicación principal para cada elemento.

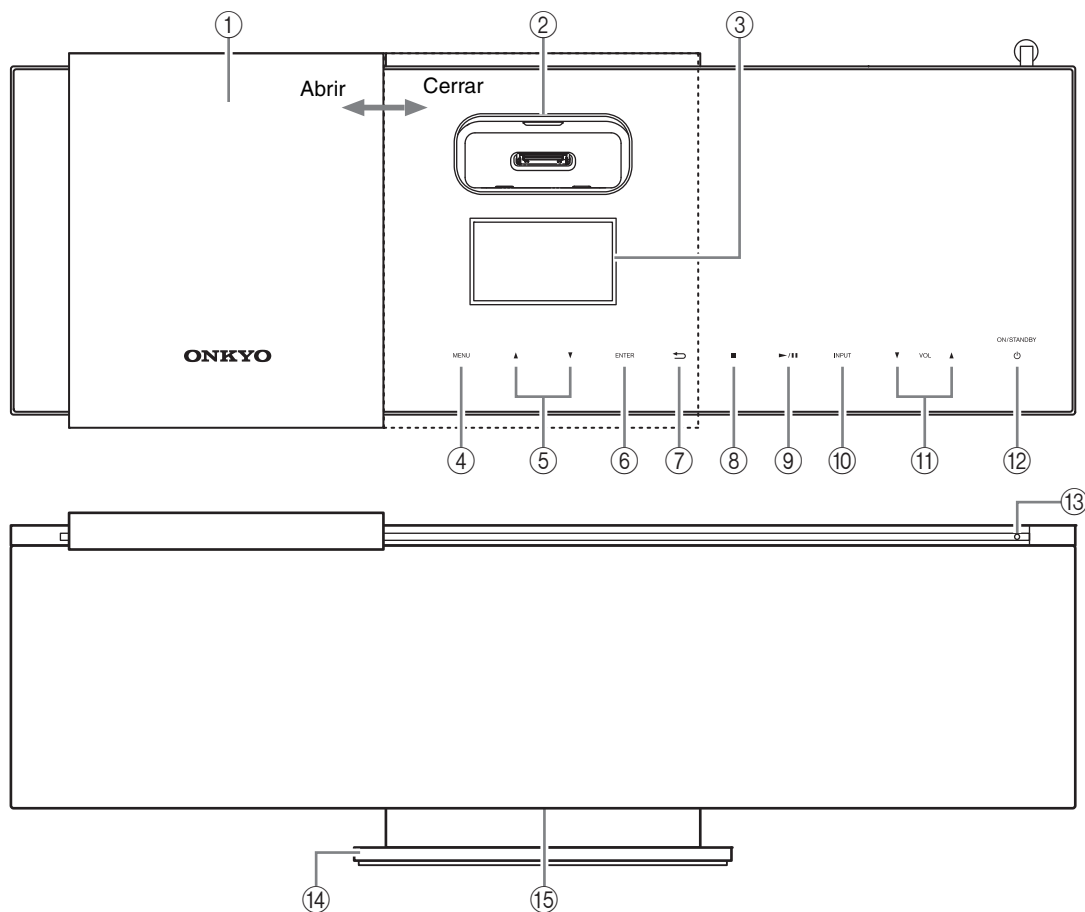

- ① **Cubierta deslizante**
Cierre la cubierta deslizante cuando transporte el ABX-N300 o no esté utilizando el puerto.
- ② **Puerto iPod/iPhone (7, 14)**
Inserte aquí su iPod/iPhone.
- ③ **Pantalla**
- ④ **Botón MENU (15, 17)**
Este botón muestra el menú o vuelve a la pantalla anterior.
- ⑤ **Botones [▲]/[▼] (15, 16, 18)**
Cuando se visualice el menú, utilice estos botones para seleccionar un elemento del menú.
- ⑥ **Botón ENTER (15–18)**
Pulse este botón para confirmar una configuración que haya realizado en un menú, etc.
- ⑦ **Botón [↶] (17)**
Este botón le devuelve al menú anterior.
- ⑧ **Botón [■] (18)**
Este botón detiene la reproducción.
- ⑨ **Botón [▶/||] (14, 18, 20)**
Este botón inicia la reproducción en el iPod/iPhone. Púlselo durante la reproducción para hacer una pausa.
- ⑩ **Botón INPUT (12, 15, 16, 18, 20)**
Este botón selecciona la fuente que se va a escuchar.
- ⑪ **Botones VOL [▼]/[▲] (12)**
Estos botones ajustan el volumen.
- ⑫ **Botón ON/STANDBY [⏻] (12, 20)**
Este botón alterna entre encendido y modo de espera.
- ⑬ **Indicador de red en modo de espera (28)**
Si el modo de espera está configurado en “Network” (red), este indicador se iluminará en naranja cuando el ABX-N300 esté en el modo de espera.
- ⑭ **Soporte**
- ⑮ **Luz empotrada (12)**
Se encenderá cuando la alimentación esté activada y se apagará en el modo de espera.

Panel trasero

Los números de página entre paréntesis indican dónde encontrar la explicación principal para cada elemento.

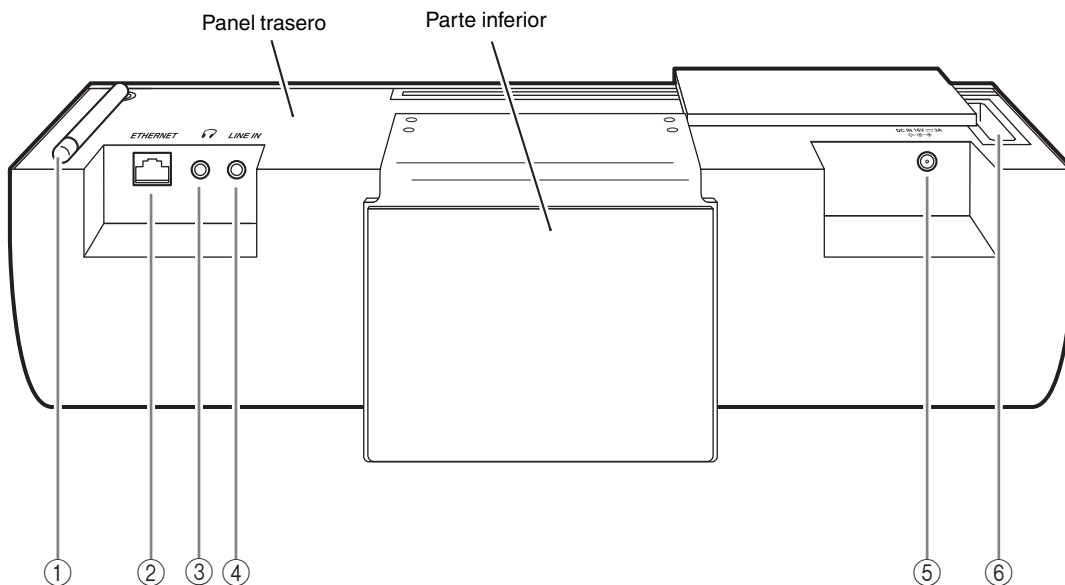

- ① **Antena de LAN inalámbrica (11, 25)**
Despliegue esta antena si está efectuando una conexión inalámbrica con la red.
- ② **Puerto ETHERNET (11, 26)**
Conecte aquí su cable Ethernet si es una conexión con la red mediante cable.
- ③ **[🎧] Toma de auriculares (11, 13)**
Puede conectar aquí la mini clavija estéreo de sus auriculares.
- ④ **Toma LINE IN (11)**
Utilice un cable de audio con mini clavija estéreo de los disponibles en el comercio para conectar en esta toma la salida de audio de un dispositivo externo. Esta toma hace que el ABX-N300 pueda reproducir audio de dispositivos tales como reproductores portátiles de audio, consolas de juegos, televisores o tocadiscos con ecualizador incorporado.
- ⑤ **Adaptador de CA (entrada de CC de 16V, 3A) (11)**
Conecte aquí el adaptador de CA incluido.
- ⑥ **Ranura del módulo Rocketboost™ (sólo para los modelos de América del Norte) (20)**
Inserte aquí la tarjeta inalámbrica Rocketboost si está utilizando el audio digital inalámbrico Rocketboost.

Acerca de la instalación

El ABX-N300 cuenta en cada panel lateral con un conducto para reflejar los sonidos graves de los altavoces. Deje un espacio de 20 cm o más a cada lado para evitar bloquear los sonidos graves.

Mando a distancia (RC-806S)

Los números de página entre paréntesis indican dónde encontrar la explicación principal para cada elemento.

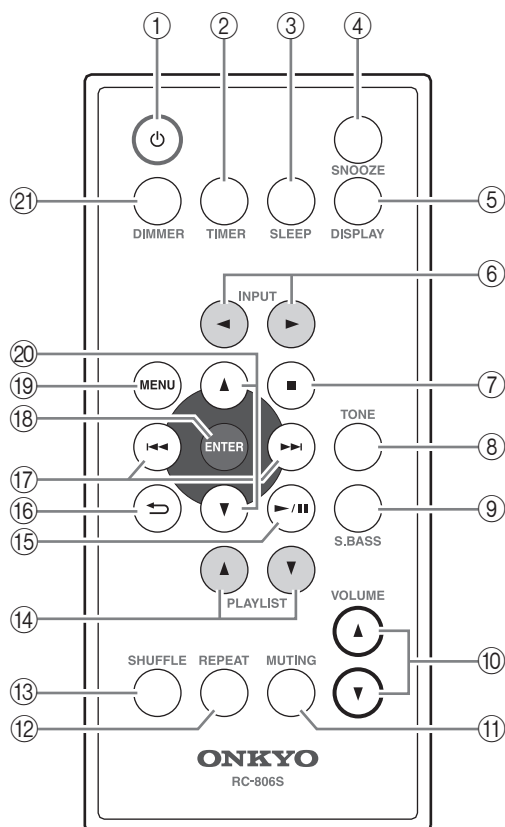

① **Botón \odot (encendido/modo de espera) (12, 20, 21, 22, 25, 26)**

Este botón alterna entre encendido y modo de espera.

② **Botón TIMER (21–23)**

Este botón le permite configurar el reloj y el temporizador.

③ **Botón SLEEP (23)**

Este botón se emplea para configurar el temporizador de desconexión automática.

④ **Botón SNOOZE (23)**

Pulse este botón para utilizar la función de suspensión (interrupción temporal de la reproducción del temporizador).

⑤ **Botón DISPLAY (18, 21)**

La información (título del álbum, nombre del artista) que se visualiza en la pantalla cambiará cada vez que pulse este botón. Si pulsa este botón cuando el ABX-N300 está en el modo de espera, el reloj se visualizará durante ocho segundos.

⑥ **Botón INPUT [\leftarrow]/[\rightarrow] (12, 15, 16, 18, 20)**

Este botón selecciona la fuente que se va a escuchar.

⑦ **Botón \blacksquare (18)**

Este botón detiene la reproducción.

⑧ **Botón TONE (13)**

Pulse este botón cuando desee ajustar la gama de sonidos graves (baja) o agudos (alta).

⑨ **Botón S.BASS (Super Bass) (13)**

Este botón le permite efectuar la configuración de Super Bass.

⑩ **Botones VOLUME [\blacktriangle]/[\blacktriangledown] (12)**

Estos botones ajustan el volumen.

⑪ **Botón MUTING (12)**

Este botón silencia temporalmente el sonido.

⑫ **Botón REPEAT (15)**

Durante la reproducción del iPod/iPhone, este botón hace que las canciones se reproduzcan repetidamente.

⑬ **Botón SHUFFLE (15)**

Durante la reproducción del iPod/iPhone, este botón hace que las canciones se reproduzcan aleatoriamente.

⑭ **Botones PLAYLIST [\blacktriangle]/[\blacktriangledown] (14)**

Estos botones no se utilizan.

⑮ **Botón [\blacktriangleright]/[\parallel] (14, 15, 18, 20)**

Este botón inicia la reproducción. Puede pulsar este botón durante la reproducción para efectuar una pausa.

⑯ **Botón [\curvearrowright] (17, 21, 23, 26, 28)**

Este botón le devuelve al menú anterior.

⑰ **Botones [\blacktriangleleft]/[\blacktriangleright] (14, 18, 23, 26, 27)**

Estos botones seleccionan la canción anterior o siguiente.

⑱ **Botón ENTER (13, 15–18, 21–23, 25–29, 31)**

Pulse este botón para confirmar una configuración que haya realizado en un menú, etc.

⑲ **Botón MENU (13, 15, 17, 25–29, 31)**

Este botón muestra el menú o vuelve a la pantalla anterior.

⑳ **Botones [\blacktriangle]/[\blacktriangledown] (13, 15, 16, 18, 21–23, 25–29, 31)**

Cuando se visualice el menú, utilice estos botones para seleccionar un elemento del menú.

㉑ **Botón DIMMER (12)**

Este botón cambia el brillo de la luz empotrada.

Conexiones

Antes de efectuar las conexiones

- Esta ilustración es sólo un ejemplo. El método de conexión es el mismo incluso si está utilizando otros dispositivos. Asegúrese de leer también el manual del propietario del dispositivo que esté conectando.
- No conecte el adaptador de CA hasta que haya realizado todas las conexiones.

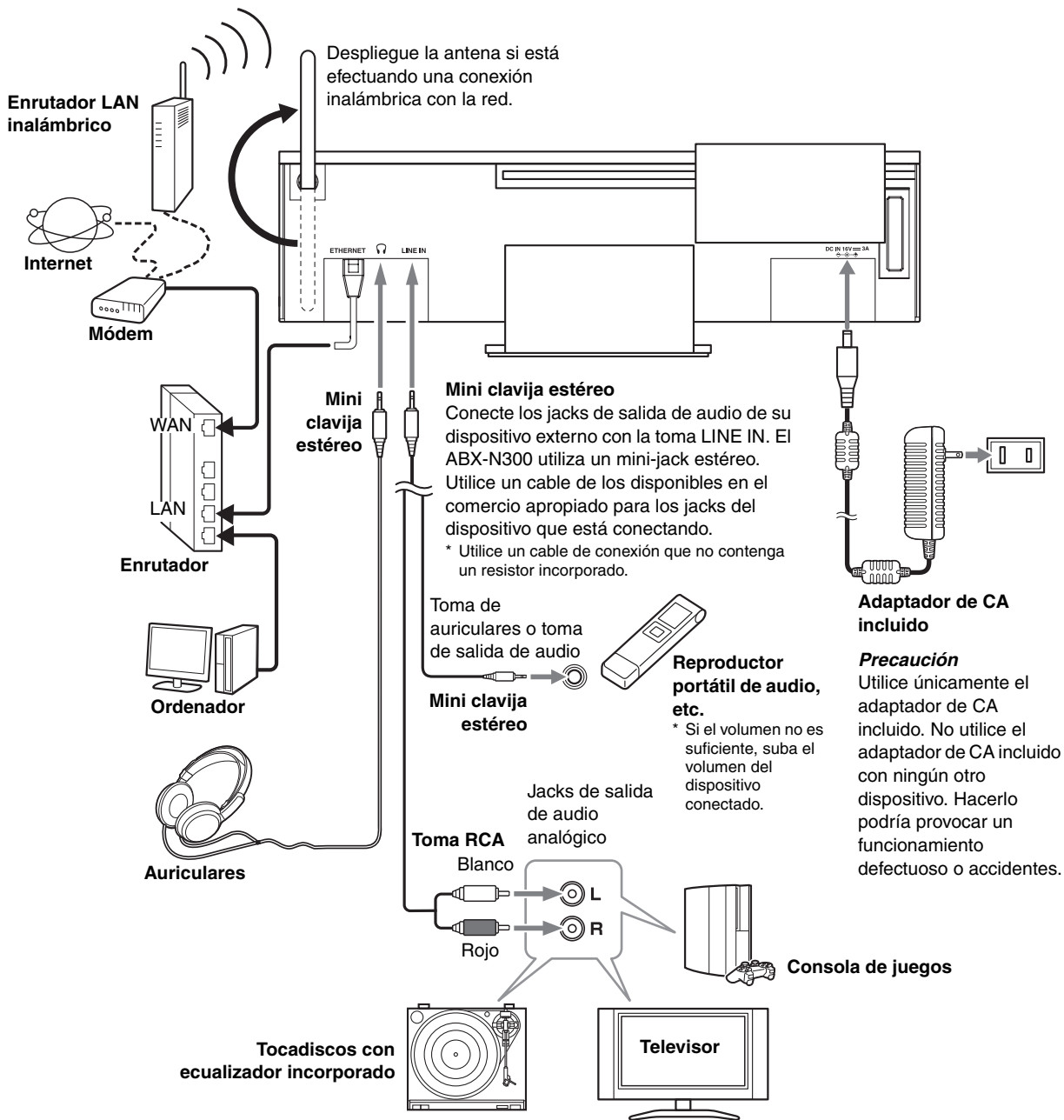

Precaución

Si conecta un jack de auriculares de otro dispositivo en la toma LINE IN del ABX-N300, primero deberá ajustar el volumen del dispositivo conectado.

Funcionamiento básico

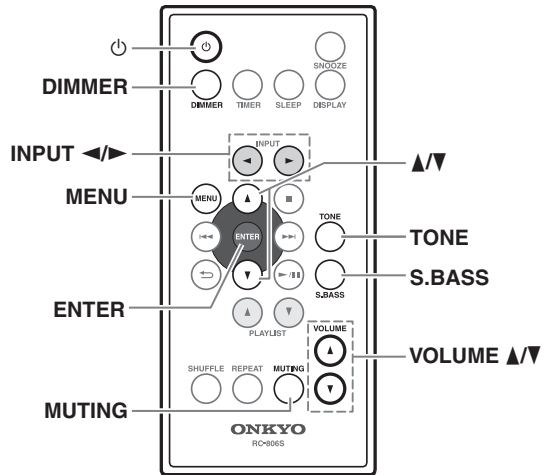
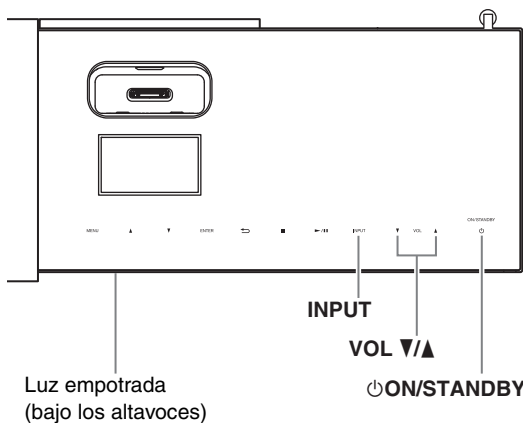

Los botones del panel superior se pueden manipular desde la pantalla táctil.

Encendido del ABX-N300

Para encender el ABX-N300, pulse el botón [⏻] en el ABX-N300 o en el mando a distancia.

La alimentación se activará y la luz empotrada ubicada en la parte inferior del ABX-N300 se encenderá.

Vuelva a pulsar el botón [⏻] para poner el ABX-N300 en el modo de espera.

Selección de la fuente de entrada

Pulse el botón [INPUT] del ABX-N300 o los botones INPUT [◀/▶] del mando a distancia para cambiar la fuente de entrada para la reproducción.

Puede elegir entre iPod, Rocketboost™ (sólo para los modelos de América del Norte), LINE (el dispositivo externo conectado), Internet Radio, Media Server o AirPlay. Cada vez que pulse el botón [INPUT], la fuente de entrada realizará un ciclo entre las siguientes opciones.



Ajuste del volumen

Pulse el botón VOL [▲] para subir el volumen o el botón VOL [▼] para bajarlo.

También puede utilizar los botones VOLUME [▲]/[▼] del mando a distancia.

Puede ajustar el valor en un margen entre “0” a “39” y “Max” (máximo).

Enmudecimiento del ABX-N300 (sólo en el mando a distancia)

Para silenciar el ABX-N300, pulse el botón [MUTING] en el mando a distancia.

En la pantalla se visualizará “Muting”.

Para desactivar el silencio del ABX-N300, pulse de nuevo el botón [MUTING].

El enmudecimiento también se deshabilitará en los casos siguientes.

- Cuando ajusta el volumen
- Cuando entra en el modo de espera y enciende después de nuevo la alimentación

Cambio del brillo de la luz empotrada (sólo en el mando a distancia)

Puede ajustar el brillo de la luz empotrada.

Pulse el botón [DIMMER] en el mando a distancia.

Cada vez que pulse el botón, el brillo realizará un ciclo entre las siguientes configuraciones.



Ajuste de los sonidos graves y agudos (sólo desde el mando a distancia)

Nota:

Los ajustes del tono (Bass, Treble, S.Bass) no afectan a los auriculares.

1 Pulse el botón [TONE] para que la pantalla indique “Tone Control” (control de tono). El valor del ajuste de graves parpadeará.

2 Utilice los botones [▲]/[▼] para ajustar el valor.

Puede ajustar el valor en el rango de -3 a +3.

Nota:

Si no pulsa ningún botón durante ocho segundos, aparecerá automáticamente la pantalla anterior.

3 Pulse el botón [ENTER]. El valor del ajuste de agudos parpadeará.

4 Utilice los botones [▲]/[▼] para ajustar el valor.

Puede ajustar el valor en el rango de -3 a +3.

Nota:

Si no pulsa ningún botón durante ocho segundos, aparecerá automáticamente la pantalla anterior.

5 Pulse el botón [ENTER]. La pantalla original volverá a aparecer.

Utilización de la función Super Bass (sólo desde el mando a distancia)

Para activar la función Super Bass, pulse el botón [S.BASS].

En la pantalla aparecerá la indicación “S.BASS”.

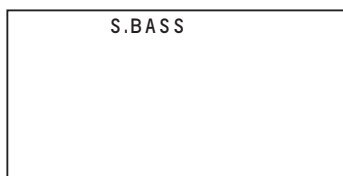

La intensidad del rango ultra bajo cambiará cada vez que pulse el botón [S.BASS].

La indicación “S.BASS” desaparecerá cuando se desactive este ajuste.



Utilización de auriculares

Puede conectar un par de auriculares estéreo (clavija de $\varnothing 3,5$ mm ó 1/8") a la toma para auriculares [🔌] (consulte la página 9) del ABX-N300 para escuchar en privado.

Notas:

- Baje siempre el volumen antes de conectar los auriculares.
- Si están conectados los auriculares, no se escuchará ningún pitido cuando manipule la pantalla táctil del ABX-N300.
- Mientras el jack de los auriculares esté insertado en la toma [🔌], los altavoces estarán apagados.
- Si la entrada está establecida en iPod o Rocketboost™ (sólo para los modelos de América del Norte), no saldrá ningún sonido de los auriculares. Desconecte los auriculares y escuche por los altavoces.

Silenciamiento del pitido durante el funcionamiento (sólo mando a distancia)

Puede silenciar el pitido que se escucha cuando manipula la pantalla táctil del ABX-N300.

1 Mientras el ABX-N300 está en el modo de espera, pulse el botón [MENU] del mando a distancia.

2 Utilice los botones [▲]/[▼] para seleccionar “Beep” (pitido) y pulse el botón [ENTER].

3 Utilice los botones [▲]/[▼] para seleccionar “Off” (desactivar) y pulse el botón [ENTER].

Consejo:

Si desea volver a activar el pitido, seleccione “On” (activar) en el paso **3** del procedimiento anterior.

Reproducción de su iPod/iPhone

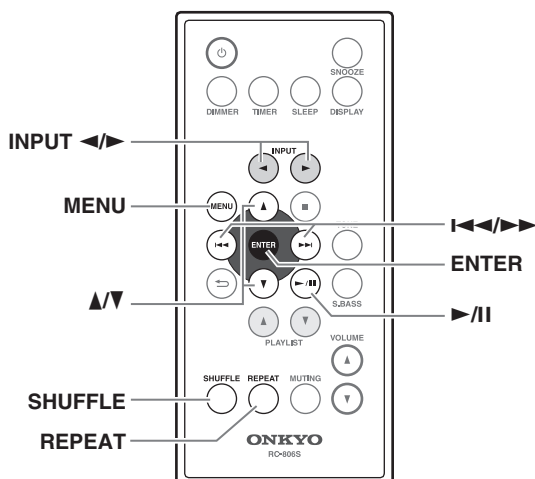
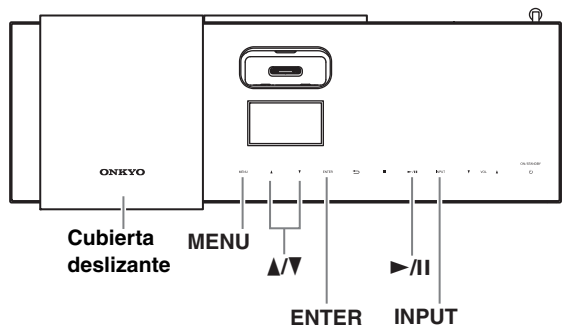

Notas:

- Antes de utilizar su iPod/iPhone con el ABX-N300, asegúrese de actualizar su iPod/iPhone con el software más reciente disponible en el sitio web de Apple.
- Si deja su iPod/iPhone en pausa cuando lo utilice por sí solo, puede que entre en estado de hibernación. Si lo introduce en el puerto del ABX-N300 en este estado, necesitará esperar unos segundos antes de que su iPod/iPhone esté preparado para su utilización.
- Retire siempre el iPod/iPhone antes de mover el ABX-N300.
- En función de su iPod/iPhone o del tipo de contenido que se esté reproduciendo, es posible que algunas funciones no funcionen como se espera.

1 Mueva la cubierta deslizante hacia la izquierda.

2 Encienda el ABX-N300 y seleccione "iPod" como fuente de entrada.

3 Introduzca su iPod o iPhone en el puerto iPod/iPhone.

Puerto del iPod/iPhone

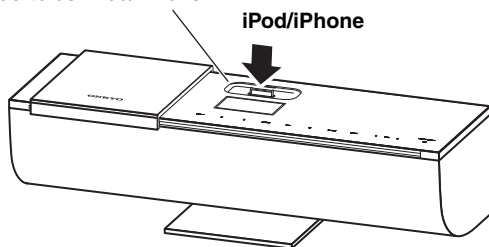

Introduzca bien su iPod/iPhone en el puerto del ABX-N300.

Si utiliza un adaptador de puerto, consulte la página 7.

Notas:

- Para evitar daños en el conector del puerto, no gire ni fuerce su iPod/iPhone en el puerto, y tenga cuidado de no dañar el iPod/iPhone al insertarlo.
- Si utiliza una funda con su iPod/iPhone, retírela antes de insertarlo. De lo contrario, podría no conectarse adecuadamente y funcionar mal.
- No cierre la cubierta deslizante con un iPod/iPhone insertado. Se recomienda dejar la cubierta cerrada cuando no se utilice el ABX-N300.
- No utilice ningún accesorio de iPod/iPhone como transmisores FM y micrófonos porque podrían provocar fallos de funcionamiento.

4 Pulse el botón [▶/||].
Comienza la reproducción.

Pausa de la reproducción

Para hacer una pausa en la reproducción, pulse el botón [▶/||].

Pulse de nuevo el botón para reiniciar la reproducción desde donde hizo la pausa.

Selección de canciones (sólo en el mando a distancia)

Para volver al principio de la pista que se está reproduciendo o que está en pausa, pulse el botón [◀◀].

Pulse repetidamente el botón [◀◀] para seleccionar canciones anteriores.

Pulse repetidamente el botón [▶▶] para seleccionar canciones posteriores.

Avance rápido y rebobinado rápido (sólo en el mando a distancia)

Para avanzar o rebobinar rápidamente durante la reproducción o mientras la reproducción está en pausa, mantenga pulsado el botón [▶▶] o el botón [◀◀], respectivamente.

Desplazamiento por los menús del iPod/iPhone

- 1** Pulse el botón [MENU] del ABX-N300 o del mando a distancia para ver el menú/lista en el iPod/iPhone.
- 2** Utilice los botones [▲]/[▼] para seleccionar un elemento del menú y, a continuación, pulse [ENTER].

Reproducción aleatoria (sólo en el mando a distancia)

Con la reproducción aleatoria, las canciones del iPod/iPhone se reproducen en orden aleatorio.

- 1** Pulse el botón [SHUFFLE].
El símbolo  aparecerá en la pantalla del iPod/iPhone.
- 2** Para iniciar la reproducción aleatoria, pulse el botón [▶/II].
La reproducción aleatoria empieza.



Cancelación de la reproducción aleatoria

Para cancelar la reproducción aleatoria, pulse el botón [SHUFFLE].



El símbolo  desaparecerá de la pantalla del iPod/iPhone.

Repetición de la reproducción (sólo en el mando a distancia)

Si pulsa el botón [REPEAT], la canción del iPod/iPhone se reproducirá varias veces. El tipo de reproducción con repetición cambiará de la siguiente forma cada vez que pulse el botón [REPEAT].

-  : repite una canción
-  : repite todas las canciones

Cancelación de la reproducción con repetición

Pulse varias veces el botón [REPEAT] hasta que el símbolo  o  desaparezca de la pantalla del iPod/iPhone.

Utilización de AirPlay

Con esta unidad, usted puede disfrutar de la música de dispositivos basados en iOS o de la biblioteca musical de iTunes utilizando AirPlay de Apple Inc.

Nota:

Para utilizar AirPlay, necesitará uno de los siguientes equipos.

- iPod touch, iPhone, iPad con iOS 4.2 o posterior
- Un ordenador personal con iTunes 10 (o posterior) instalado

Consejos:

- Antes de utilizar esta característica, usted deberá actualizar su iPod touch/iPhone/iPad a la última versión.
- Para obtener un rendimiento óptimo, le recomendamos que utilice siempre la última versión de iOS y iTunes.
- Para obtener más detalles sobre AirPlay o sobre cómo obtener la última versión de su software, visite la página web de Apple.



AirPlay, el logotipo AirPlay, iPad, iPhone, iPod, iPod classic, iPod nano, iPod shuffle y iPod touch son marcas comerciales de Apple Inc., registradas en los EE. UU. y en otros países.

Precaución

Para utilizar AirPlay, el ABX-N300 tiene que estar conectado con una red. Para obtener detalles sobre la conexión con una red, consulte “Configuración de la red” en la página 24.

Reproducción

Siga el procedimiento siguiente para reproducir.

- 1** Seleccione “AirPlay” como fuente de entrada.
Utilice el botón [INPUT] del ABX-N300 o los botones INPUT [◀]/[▶] del mando a distancia para seleccionar “AirPlay”.
- 2** Desde el icono AirPlay [] de iTunes o de su iPod touch/iPhone/iPad, seleccione “Onkyo ABX-N300 *****” (configuración por defecto).
- 3** Inicie la reproducción en iTunes o en su iPod touch/iPhone/iPad.

Notas:

- Si no hay sonido de AirPlay, seleccione provisionalmente algo que no sea el ABX-N300 en [] , espere un momento y seleccione después de nuevo el ABX-N300.
- Es posible que el tiempo transcurrido y otros indicadores no se visualicen correctamente.

Escucha de radio en Internet

El ABX-N300 es compatible con vTuner Internet Radio.

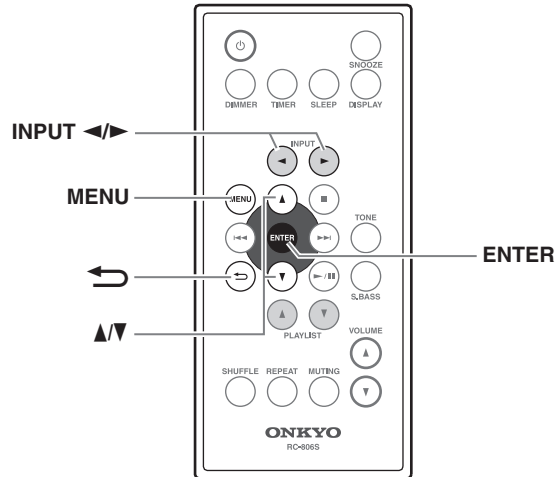
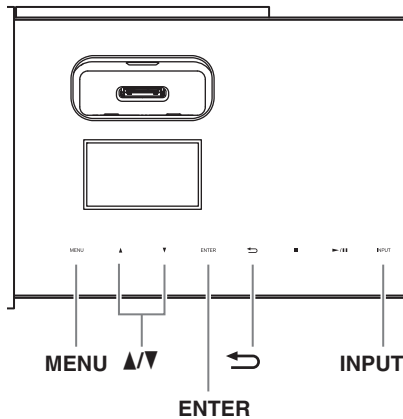

Precaución

Para escuchar la radio en Internet, el ABX-N300 tiene que estar conectado con una red. Para obtener detalles sobre la conexión con una red, consulte “Configuración de la red” en la página 24.

Recepción de una emisión

1 Seleccione “Internet Radio” como fuente de entrada.

Utilice el botón [INPUT] del ABX-N300 o los botones INPUT [◀]/[▶] del mando a distancia para seleccionar “Internet Radio”.

Se cargará automáticamente una lista de emisoras de radio por Internet desde el servicio de base de datos de emisoras de radio de vTuner.



2 Utilice los botones [▲]/[▼] para seleccionar “Stations By Location” (emisoras según ubicación) y pulse el botón [ENTER].

“Stations By Location” es simplemente un ejemplo. Puede seleccionar libremente cualquier elemento.

3 Utilice los botones [▲]/[▼] para seleccionar “Europe” (Europa) y pulse el botón [ENTER].

“Europe” es simplemente un ejemplo. Puede seleccionar libremente cualquier región que desee y no sólo “Europe”.

4 Utilice los botones [▲]/[▼] para seleccionar “United Kingdom” (Reino Unido) y pulse el botón [ENTER].

“United Kingdom” es simplemente un ejemplo. Puede seleccionar libremente cualquier país que desee y no sólo “United Kingdom”.



5 Utilice los botones [▲]/[▼] para seleccionar el género que desea escuchar y presione el botón [ENTER].

Si no desea elegir un género, deje la selección en “All Stations” (todas las emisoras) y pulse simplemente el botón [ENTER].

6 Utilice los botones [▲]/[▼] para seleccionar una emisora y pulse el botón [ENTER].

El ABX-N300 se conectará automáticamente con la emisora, se cargarán los datos y empezará la reproducción.



Consejos:

- El signo “+” que se muestra en el borde izquierdo indica una carpeta. Pulsando el botón [ENTER] en el signo “+”, se puede desplazar al nivel inferior.
- El “>” Indica una emisora. Cuando pulse el botón [ENTER] en el signo “>”, la reproducción empezará.
- Pulsando el botón [MENU], puede volver al paso **1** y seleccionar una emisora.
- Pulsando el botón [↩], puede volver al paso anterior y volver a seleccionar la emisora.
- “Recent Launches” contiene las emisoras que ha escuchado recientemente.

Precaución

No se puede hacer una pausa en la radio en Internet.

Utilización de “Favorites” y “My Added Stations” de vTuner Internet Radio

Puede guardar sus emisoras de radio favoritas en “Favorites” (favoritas) y en “My Added Stations” (mis emisoras añadidas) de vTuner.

1 Anote la dirección MAC del ABX-N300 (consulte la página 28).

2 Encienda el ABX-N300 y cambie la entrada a “Internet Radio”.

Se visualizará el menú “+ Favorites” de vTuner. Si no se visualiza este menú, revise las configuraciones y las conexiones de red.

3 Utilice el navegador de su ordenador para acceder a <http://onkyo.vtuner.com/>.

4 Regístrese con la dirección MAC del ABX-N300 como número de identificación (ID#).

Introduzca únicamente los 12 dígitos alfanuméricos y omita cualquier “-” (guión).

Como se indica en la pantalla, registre “Favorites” o “My Added Stations”.

Las emisoras que haya registrado estarán disponibles en “Favorites” o “My Added Stations” del menú vTuner del ABX-N300.

Reproducción de archivos de música en un servidor

En esta sección se explica cómo reproducir los archivos de música en un ordenador o servidor de medios a través del ABX-N300 (Reproducción de servidor).

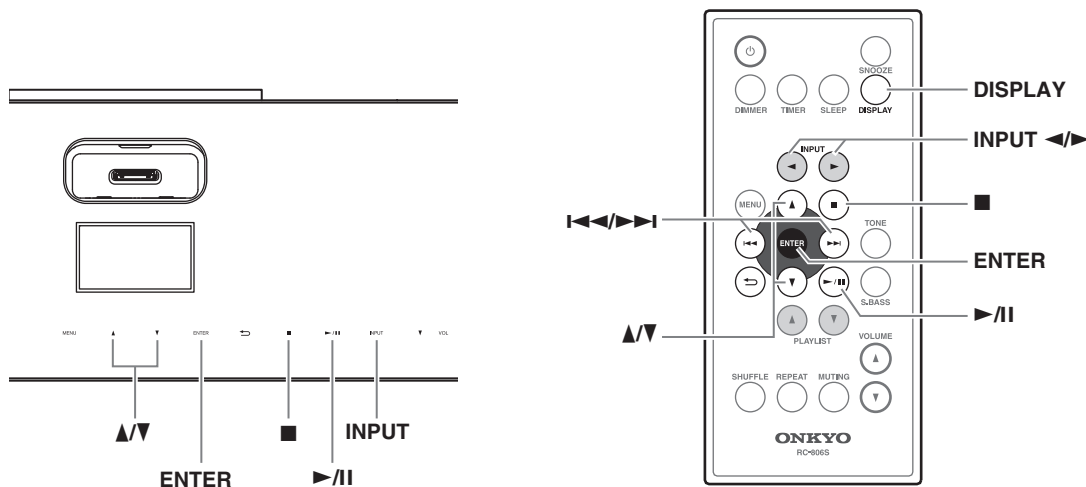

Precaución

El ABX-N300 tiene que estar conectado con una red. Para obtener detalles sobre la conexión con una red, consulte “Configuración de la red” en la página 24.

Configuración de un servidor de red

En esta sección se explica cómo configurar Reproductor de Windows Media® 11/12 para que el ABX-N300 pueda reproducir los archivos de música almacenados en su ordenador.

Configuración de Reproductor de Windows Media® 11

1 Inicie Reproductor de Windows Media® 11.

2 En el menú “Biblioteca”, seleccione “Uso compartido de multimedia”.

Se abre el cuadro de diálogo “Uso compartido de multimedia”.

3 Seleccione la casilla de verificación “Compartir mi multimedia” y haga clic en “Aceptar”.

4 Seleccione el ABX-N300 en la lista y haga clic en “Permitir”.

5 Haga clic en “Aceptar” para cerrar el cuadro de diálogo.

Así se completa la configuración de Reproductor de Windows Media® 11.

Ahora puede reproducir los archivos de música de su biblioteca de Reproductor de Windows Media® 11 a través del ABX-N300.

Reproductor de Windows Media® 11 se puede descargar gratuitamente desde el sitio web de Microsoft.

Configuración de Reproductor de Windows Media® 12

1 Inicie Reproductor de Windows Media® 12.

2 En el menú “Transmitir”, seleccione “Activar transmisión por secuencias”.

Se abre un cuadro de diálogo.

3 Mueva su cursor y haga clic en “Activar transmisión por secuencias”.

Se mostrará una lista de servidores de medios. Las palabras pueden variar ligeramente en función de la ubicación de la red.

4 Seleccione el ABX-N300 en la lista y haga clic en “Permitido”.

5 Haga clic en “OK” para cerrar el cuadro de diálogo.

Así se completa la configuración de Reproductor de Windows Media® 12.

Ahora puede reproducir los archivos de música de su biblioteca de Reproductor de Windows Media® 12.

Reproducción de archivos de música

1 Arranque su ordenador o servidor de medios.

2 Arranque el ABX-N300 y configure “Media Server” (servidor de medios) como fuente de entrada.

Utilice el botón [INPUT] del ABX-N300 o los botones INPUT [◀]/[▶] del mando a distancia para seleccionar “Media Server”.

Se mostrará una lista de servidores de red.

3 Utilice los botones [▲]/[▼] para seleccionar el servidor de red que desea utilizar y pulse el botón [ENTER].

Notas:

- El ABX-N300 no puede acceder a fotos o vídeos de un servidor de red.
- Algunos contenidos no se podrán visualizar en función de la configuración de uso compartido del servidor de red. Consulte el manual del propietario del servidor de red.

4 Utilice los botones [▲]/[▼] para seleccionar el archivo de música que desea escuchar y pulse el botón [ENTER].

Se iniciará la reproducción.

Consejos:

- El signo “+” que se muestra en el borde izquierdo indica una carpeta. Pulsando el botón [ENTER] en el signo “+” puede desplazarse a un nivel inferior. El símbolo “>” indica un archivo. Cuando pulse el botón [ENTER] en el signo “>”, la reproducción empezará.
- Pulsando el botón [MENU], puede volver al paso **2** y efectuar una selección.
- Pulsando el botón [↶], puede volver al paso anterior y volver a seleccionar un archivo.

Pausa de la reproducción

Para hacer una pausa en la reproducción, pulse el botón [▶/||].

Para retomar la reproducción desde el punto de pausa, presione de nuevo el botón [▶/||].

Parada de la reproducción

Para detener la reproducción, pulse el botón [■].

Cambio a la canción anterior o siguiente

Para cambiar las canciones, pulse los botones [◀◀] o [▶▶] del mando a distancia.

Cambio de la información de la pantalla

Pulse repetidamente el botón [DISPLAY] del mando a distancia para alternar la información de la pantalla entre el título del álbum y el nombre del artista.

Rocketboost™ (sólo para los modelos de América del Norte)

El ABX-N300 puede reproducir música de otro dispositivo Rocketboost (Transmisor).

Listo para la tarjeta inalámbrica Rocketboost

La instalación de una tarjeta inalámbrica Rocketboost (de venta por separado) hace que este producto pueda recibir audio inalámbrico desde sus otros productos Rocketboost.



¿Qué es Rocketboost?

Rocketboost es audio digital inalámbrico expandible.

- Los productos con tecnología Rocketboost le permiten expandir fácilmente la experiencia de escucha por todo su hogar.
- Rocketboost no interfiere con otros productos inalámbricos domésticos.
- Rocketboost es audio digital sin compresión compatible con todos los formatos de audio.

Cuando el logotipo de Rocketboost aparece en un producto, significa que ha sido diseñado para funcionar con otros productos Rocketboost independientemente de quien sea el fabricante del producto.

¿Cómo se puede utilizar Rocketboost con el ABX-N300?

Se puede utilizar una tarjeta inalámbrica Rocketboost (WLC-TR1, de venta por separado) para recibir cualquier flujo de audio de Rocketboost desde sus otros productos Rocketboost. Se puede, por ejemplo, reproducir música de fuentes de audio que se encuentran en otras habitaciones.

Puede conocer mejor los productos Rocketboost en www.rocketboost.com.

Aplicaciones típicas de Rocketboost



ABX-N300 con WLC-TR1

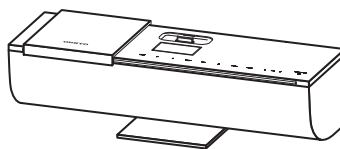

+

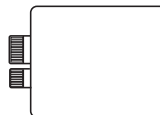

Tarjeta inalámbrica Rocketboost (WLC-TR1, de venta por separado)

Configuración de Rocketboost

Configuración inicial de Rocketboost

Inserte la tarjeta WLC-TR1 en la ranura del módulo Rocketboost en la parte posterior del ABX-N300.

Nota:

El ABX-N300 debe estar en el modo de espera cuando se inserte la tarjeta inalámbrica Rocketboost (WLC-TR1, de venta por separado). Si el ABX-N300 está encendido, pulse el botón [⏻] para ponerlo en el modo de espera.

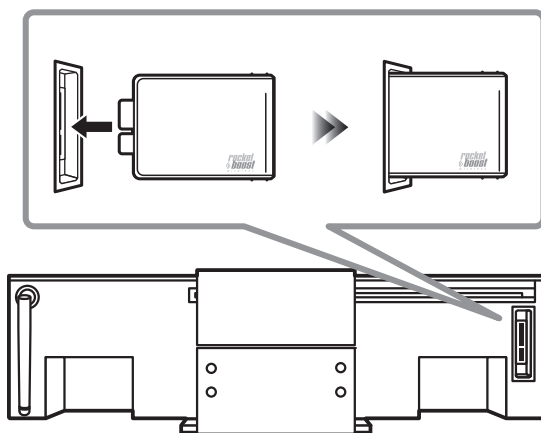

Emparejamiento

Los productos Rocketboost forman una red de audio. Cada red Rocketboost tiene que contar con un dispositivo concentrador que hace posible que los dispositivos se unan a la red. Para añadir el ABX-N300 a su red Rocketboost, necesitará emparejarlo con su dispositivo concentrador.

1 Inserte la tarjeta inalámbrica Rocketboost (WLC-TR1, de venta por separado) en el ABX-N300.

Tenga cuidado con la orientación correcta del conector e inserte completamente la tarjeta.

2 Encienda el ABX-N300 y configure “Rocketboost” como fuente de entrada.

Utilice el botón [INPUT] del ABX-N300 o los botones INPUT [◀]/[▶] del mando a distancia para seleccionar “Rocketboost”.

3 Consulte la información de emparejamiento relevante en el manual del propietario de su dispositivo concentrador y, a continuación, empareje el ABX-N300 con el dispositivo concentrador.

4 Mantenga pulsado el botón [⏻] del ABX-N300 hasta que se ilumine el indicador de estado de la tarjeta inalámbrica Rocketboost (WLC-TR1, de venta por separado).

Mientras se produce el emparejamiento, la pantalla mostrará “Pairing” (emparejamiento) y el indicador de Estado parpadeará.

La recepción empezará cuando el indicador de Estado haya cambiado de parpadeo a encendido permanente y el emparejamiento se haya realizado. Cuando finalice el emparejamiento, el ABX-N300 será parte de su red inalámbrica Rocketboost y podrá recibir audio desde otros dispositivos transmisores Rocketboost. La red Rocketboost puede incluir un total de nueve dispositivos (cualquier combinación de dispositivos transmisores y receptores). Cinco es el número máximo de flujos de audio inalámbrico que se pueden enviar por la red al mismo tiempo.

5 Encienda la fuente de audio conectada con el transmisor inalámbrico Rocketboost.

Asegúrese de que el volumen de la fuente de audio no está silenciado porque, de lo contrario, no se enviará ningún audio por la red Rocketboost. También puede ajustar el nivel del volumen en el ABX-N300.

Consejos:

Si tiene fuentes de audio múltiples en su red Rocketboost, pulse el botón [▶/||] para escuchar la siguiente fuente de audio. Pulse de nuevo el botón [▶/||] para realizar un ciclo por todas las fuentes de audio disponibles.

Configuración del reloj (sólo en el mando a distancia)

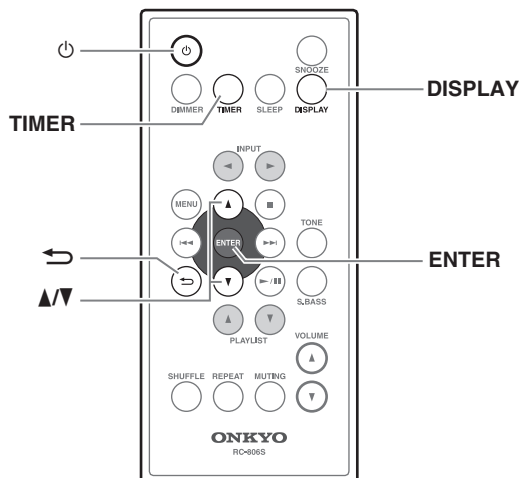

Configuración de la hora y del día de la semana

1 Appuyez sur le bouton [TIMER] quand le dock ABX-N300 est en mode veille.

Si le dock ABX-N300 est sous tension, appuyez sur le bouton [POWER] pour mettre l'appareil en mode veille.

2 Utilice los botones [▲]/[▼] para seleccionar "Clock Setup" (configuración del reloj).

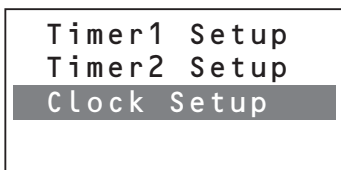

3 Pulse el botón [ENTER].

4 Utilice los botones [▲]/[▼] para establecer la hora y pulse el botón [ENTER].

Si mantiene pulsados los botones [▲]/[▼], el valor cambiará continuamente.

Para alternar la visualización entre los formatos de 12 y 24 horas, pulse el botón [DISPLAY].

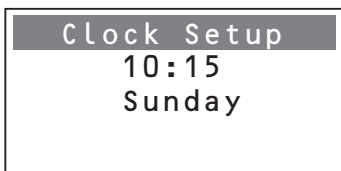

5 Utilice los botones [▲]/[▼] para establecer el "día de la semana".

6 Pulse el botón [ENTER].

La procédure est terminée et l'affichage repasse en mode veille.

Cancelación sin establecer la hora

Pulse el botón [TIMER].

Regreso a la pantalla anterior

Pulse el botón [REVERSE].

Precaución

Si la alimentación eléctrica se interrumpe debido a un fallo de suministro o por desconexión del adaptador de CA, se visualizará "--:--" y el reloj se detendrá. En tal caso, configure de nuevo el reloj.

Visualización del reloj

Si pulsa el botón [DISPLAY] mientras está en el modo de espera, el reloj y el día de la semana se visualizarán durante aproximadamente ocho segundos.

Utilización de los temporizadores

(sólo en el mando a distancia)

El ABX-N300 proporciona tres temporizadores diferentes: dos temporizadores de programas que pueden reproducir su iPod/iPhone en la hora especificada y un temporizador de desconexión automática que puede poner la unidad en el modo de espera cuando haya transcurrido el tiempo especificado.

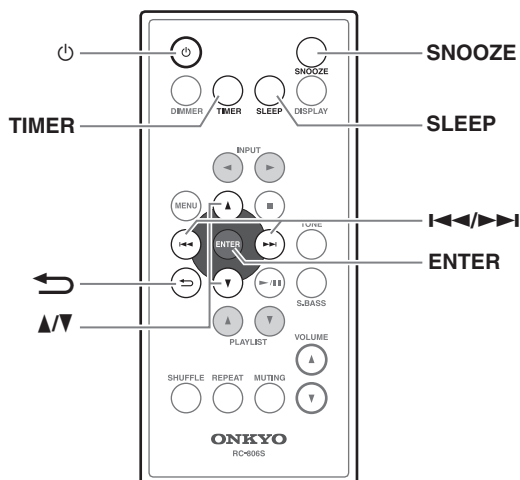

Acerca de los temporizadores

Selección del número del temporizador

Puede configurar hasta dos temporizadores.

Configuración de la hora

Puede configurar la hora de activación y desactivación del temporizador.

Especificación del día de la semana

Puede seleccionar "Everyday" para que el temporizador funcione todos los días o seleccionar "Every" y especificar los días de la semana en los que funcionará el temporizador.

Configuración del volumen de reproducción

Puede especificar el volumen de reproducción del temporizador.

Configuración de un temporizador

Precaución

- Si las horas de funcionamiento de los dos temporizadores se solapan, el temporizador que se tenga que activar más tarde no funcionará. Deje al menos un minuto de diferencia entre la hora de desactivación del primer temporizador y la hora de activación del segundo temporizador.
- Si ha configurado el temporizador de desconexión automática dentro de una hora en la que el temporizador encendería la unidad, la alimentación funcionará de acuerdo con el temporizador de desconexión automática.
- Introduzca su iPod/iPhone en el puerto del iPod y prepárelo para la reproducción.

1 Cuando el ABX-N300 esté en el modo de espera, pulse el botón [TIMER].

Si el ABX-N300 está encendido, pulse el botón [⏻] para que la unidad pase al modo de espera.

Timer1 Setup
Timer2 Setup
Clock Setup

2 Utilice los botones [▲]/[▼] para seleccionar "Timer1 Setup" (configuración del temporizador 1) o "Timer2 Setup" y, a continuación, pulse el botón [ENTER].

Timer1 Setup
Timer1 On
On 6:30
Off 7:00

3 Utilice los botones [▲]/[▼] para seleccionar "Timer1 On" (temporizador 1 activado) o "Timer2 On" y pulse el botón [ENTER].

4 Utilice los botones [▲]/[▼] para establecer la hora de activación del temporizador y pulse el botón [ENTER].

5 Utilice los botones [▲]/[▼] para establecer la hora de desactivación del temporizador y pulse el botón [ENTER].

- 6** Utilice los botones [▲]/[▼] para seleccionar “Everyday” o “Every” y pulse el botón [ENTER].

Si ha seleccionado “Everyday”, continúe con el paso **8**.

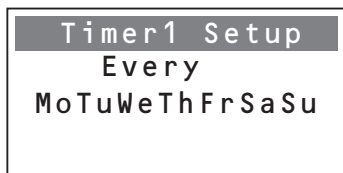

- 7** Si ha seleccionado “Every”, utilice los botones [◀]/[▶] para pasar al día de la semana en que no desea que el temporizador funcione y utilice los botones [▲]/[▼] para hacer que aparezca un carácter de subrayado. Cuando haya terminado de realizar la configuración deseada para cada día de la semana, pulse el botón [ENTER].

El temporizador no funcionará los días de la semana que aparezcan con un carácter de subrayado. Si desea que el temporizador funcione un determinado día de la semana, utilice los botones [▲]/[▼] para cambiar el carácter de subrayado al indicador del día de la semana.

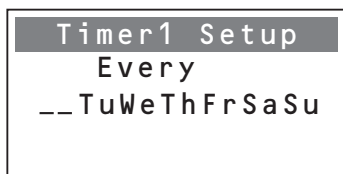

- 8** Utilice los botones [▲]/[▼] para especificar el volumen de reproducción y pulse el botón [ENTER].

El número e indicación del temporizador aparecerán en la parte superior derecha de la pantalla del reloj y, algunos segundos después, el ABX-N300 se pondrá en el modo de espera.

Precaución

Para que el temporizador funcione, el ABX-N300 tiene que estar en el modo de espera.

Cancelación sin configurar el temporizador

Pulse el botón [TIMER]. Volverá al modo de espera.

Regreso a la pantalla anterior

Pulse el botón [↩].

Comprobación de la configuración del temporizador

Pulse el botón [TIMER], seleccione “Timer1 Setup” o “Timer2 Setup” y pulse repetidamente el botón [ENTER] para revisar las configuraciones.

Cambio entre temporizador activado y desactivado

- 1** Pulse el botón [TIMER].

- 2** Utilice los botones [▲]/[▼] para seleccionar “Timer1 Setup” o “Timer2 Setup” y pulse el botón [ENTER].

- 3** Utilice los botones [▲]/[▼] para seleccionar “On” u “Off” y pulse el botón [ENTER].

- 4** Pulse el botón [TIMER].

El reloj se visualizará durante un momento y el ABX-N300 entrará en el modo de espera.

Utilización de la función de suspensión (SNOOZE)

Cuando el temporizador haya iniciado la reproducción, se puede interrumpir temporalmente la reproducción utilizando la función de suspensión; la reproducción empezará de nuevo cinco minutos más tarde.

Para utilizar la función de suspensión

Durante una reproducción que ya ha sido iniciada por el temporizador, pulse el botón [SNOOZE].

La reproducción se detendrá temporalmente y empezará de nuevo cinco minutos más tarde.

Uso del temporizador de desconexión automática (SLEEP)

El temporizador de desconexión automática pone el ABX-N300 en el modo de espera cuando haya transcurrido el tiempo especificado.

Pulse el botón [SLEEP].

En la pantalla se visualizará “Sleep 90 min” (desconexión en 90 minutos). Cada vez que pulse el botón [SLEEP], la configuración cambiará en pasos de 10 minutos en un intervalo desde “Sleep 90 min” hasta “Sleep 10 min” (desconexión en 10 minutos). Cuando haya transcurrido el tiempo especificado, la alimentación se desconectará.

Comprobación del tiempo restante

Cuando pulse el botón [SLEEP], la pantalla mostrará el tiempo restante hasta la desconexión de la alimentación. No obstante, si el tiempo restante es de menos de diez minutos, el temporizador de desconexión automática se cancelará al pulsar de nuevo el botón [SLEEP].

Cancelación del temporizador de desconexión automática

Pulse repetidamente el botón [SLEEP] hasta que se visualice “Sleep Off”.

Configuración de la red

Para utilizar la función de servidor de medios (reproducción de archivos de música almacenados en un ordenador), AirPlay o la radio en Internet, el ABX-N300 tiene que estar conectado con una red.

El ABX-N300 se puede conectar con la red de dos maneras: inalámbrica o mediante cable. Necesitará efectuar los ajustes apropiados para el tipo de red que esté utilizando.

Conecte el ABX-N300 con su red LAN inalámbrica o mediante cable según se describe en “Conexiones” (página 11). La red LAN inalámbrica del ABX-N300 se ajusta a Wi-Fi.

Notas esenciales acerca de la red

Una red es una configuración en la que múltiples dispositivos se conectan mediante cable (o de forma inalámbrica) de forma que se puedan comunicar entre sí.

En un hogar, es normal configurar una red para que los ordenadores o las consolas de juego se puedan conectar con Internet o para poder transferir datos entre múltiples ordenadores.

Una red de este tipo que está limitada a una área relativamente pequeña como un hogar se denomina LAN o Red de Área Local.

Si el ABX-N300 está conectado con un servidor de red como un ordenador, puede reproducir los archivos de música almacenados en el servidor de red (ordenador), o conectarse con Internet para reproducir radio en Internet.

En tales casos, no conecte directamente el ABX-N300 con otro ordenador o con Internet.

Para conectar con Internet o con un ordenador, se necesitan diversas piezas de equipo (dispositivos de red).

Para utilizar la funcionalidad de red del ABX-N300 se necesita el siguiente equipo.

■ Enrutador

Un enrutador es un dispositivo que controla el flujo de datos y que está situado entre el ABX-N300 y un ordenador, o entre el ABX-N300 e Internet.

En una red, al flujo de datos se le denomina “tráfico”. El enrutador juega el papel de controlador del tráfico entre los diversos dispositivos.

- Para su utilización con el ABX-N300, recomendamos un enrutador de banda ancha que cuente con un conmutador 100 Base-TX.
- Si desea conectarse mediante una red LAN inalámbrica, necesitará disponer de un enrutador LAN inalámbrico.
- Si su enrutador cuenta con la función DHCP, configurar la red será sencillo.
- Si tiene un contrato con un proveedor de servicios de Internet (ISP), utilice el enrutador que recomiende su ISP.

Para obtener más información sobre los enrutadores, consulte en su tienda o a su ISP.

■ Cable Ethernet (CAT-5)

Un cable Ethernet es lo que en realidad se emplea para conectar los dispositivos que componen la red. Existen dos tipos de cable Ethernet: cables rectos y cables cruzados.

- El ABX-N300 utiliza un cable Ethernet recto que cumple las normas CAT-5. Consulte en su tienda para obtener más información sobre los cables Ethernet.
- Si la conexión es mediante red LAN inalámbrica, no se necesita un cable Ethernet.

■ Servidor de red (por ejemplo, un ordenador si utiliza un servidor de red)

Es un dispositivo que almacena archivos de música y que los envía al ABX-N300 para su reproducción.

- Los requisitos para su utilización con el ABX-N300 diferirán en función del dispositivo que esté utilizando como servidor de red (consulte la página 30).
- Para obtener más detalles sobre los servidores de medios compatibles con el ABX-N300, consulte la página 30.
- Las condiciones para una reproducción óptima de los archivos de música en el ABX-N300 dependerán del servidor de red (el rendimiento del ordenador) que esté utilizando. Para obtener detalles sobre cada dispositivo, consulte el manual del propietario del dispositivo correspondiente.

■ Acceso a Internet (para la radio en Internet)

Para recibir la radio en Internet, su red Ethernet debe tener acceso a Internet. Una conexión a Internet de banda estrecha (p. ej., módem de 56 K, ISDN) no proporcionará resultados satisfactorios y por eso se recomienda encarecidamente una conexión de banda ancha (p. ej., módem por cable, módem xDSL, etc.). Si no está seguro, consulte a su proveedor ISP o en su tienda de informática.

Notas:

- Para recibir la radio en Internet con el ABX-N300, su conexión a Internet de banda ancha debe estar funcionando y con capacidad para acceder a la web. Consulte a su proveedor ISP si tiene cualquier problema con su conexión a Internet.
- El ABX-N300 utiliza DHCP para configurar automáticamente sus ajustes de red. Si desea configurar manualmente estos ajustes, consulte “Conexiones de red (manual)” en la página 27.
- El ABX-N300 no es compatible con las configuraciones PPPoE y por eso, si tiene una conexión a Internet de tipo PPPoE, deberá utilizar un enrutador compatible con PPPoE.

- En función de su proveedor ISP, es posible que necesite especificar un servidor proxy para utilizar la radio en Internet. Si su ordenador está configurado para utilizar un servidor proxy, utilice la misma configuración para el ABX-N300 (página 28).

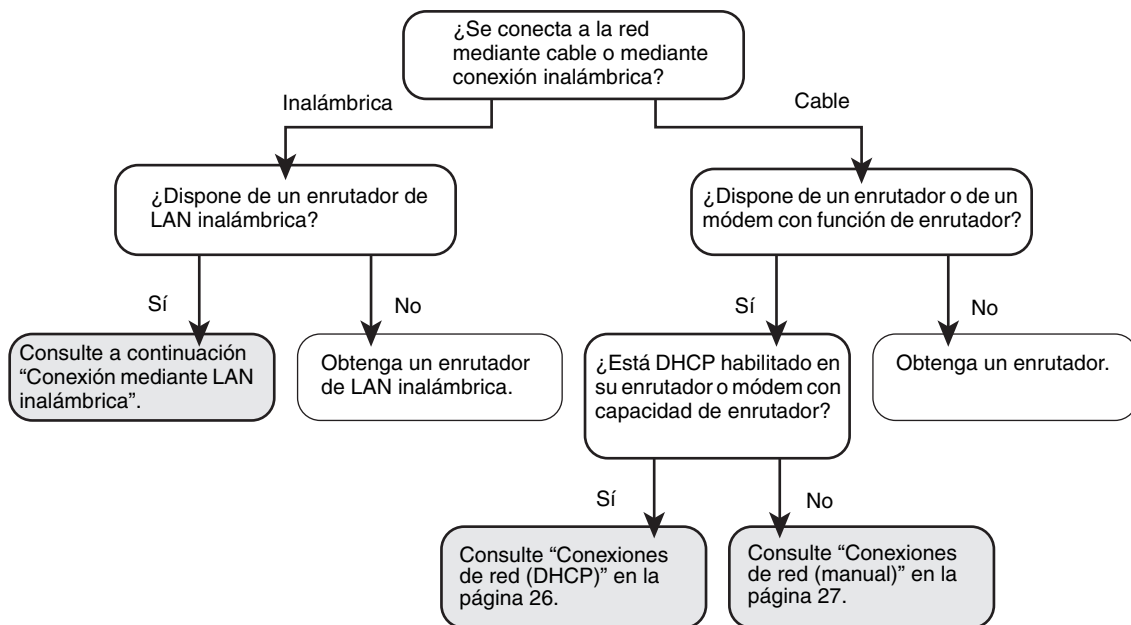

Precaución

- Para realizar estas operaciones se utilizará el mando a distancia.
- Los ajustes de la red se realizan con el ABX-N300 en el modo de espera. Si el ABX-N300 está encendido, pulse el botón [⏻] para ponerlo en el modo de espera.

Conexión mediante LAN inalámbrica

Precaución

- Cuando configure una conexión de red inalámbrica, necesitará introducir un método de autenticación y una clave de seguridad. Tenga preparados estos ajustes antes de empezar.
- Despliegue la antena de la red LAN inalámbrica ubicada en la parte posterior del ABX-N300.

1 Desconecte el adaptador de CA, espere como mínimo 10 segundos y vuelva a conectar el adaptador de CA.

No conecte el cable Ethernet. Si está conectado, desconecte el cable Ethernet y el adaptador de CA, y espere como mínimo 10 segundos antes de volver a conectar únicamente el adaptador de CA.

2 Pulse el botón [MENU].

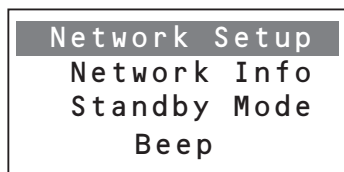

3 Utilice los botones [▲]/[▼] para seleccionar "Standby Mode" (modo de espera) y pulse el botón [ENTER]; a continuación, utilice los botones [▲]/[▼] para seleccionar "Network" (red) y pulse el botón [ENTER].



4 Pulse el botón [MENU].

5 Utilice los botones [▲]/[▼] para seleccionar "Network Setup" (configuración de la red) y pulse el botón [ENTER].

Espere hasta que se visualice "Connection" (conexión).



6 Utilice los botones [▲]/[▼] para seleccionar “Wireless” (inalámbrica) y pulse el botón [ENTER].

El ABX-N300 buscará los puntos de acceso de red LAN inalámbrica y mostrará los puntos de acceso que encuentre.

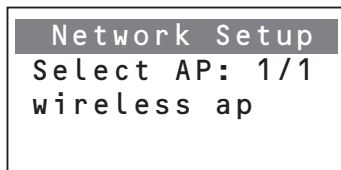

Nota:

No podrá seleccionar “Wireless” si hay un cable Ethernet conectado. Si desea conectarse mediante una red LAN inalámbrica, tendrá que desconectar el cable Ethernet.

7 Utilice los botones [▲]/[▼] para seleccionar el punto de acceso con el que desea conectar y pulse el botón [ENTER].

8 Seleccione el tipo de seguridad para el punto de acceso y pulse el botón [ENTER].



Consulte la configuración del enrutador para obtener más detalles sobre el tipo de seguridad.

9 Introduzca la clave de seguridad.

Utilice los siguientes botones para introducir los caracteres.

Botones [◀◀]/[▶▶]: mueven el cursor a izquierda o derecha

Botón [ENTER]: introduce un carácter [Botones [▲]/[▼]: cambian los grupos de caracteres

Botón [↶]: borra el carácter situado inmediatamente antes del cursor

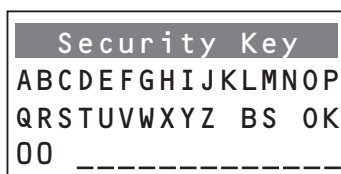

Caracteres que se pueden introducir

Alfabéticos: A–Z en mayúsculas y a–z en minúsculas

Números: 0–9

Otros caracteres: ~ @ # \$ % & * () _ - + = / ?

BS: borra el carácter situado inmediatamente antes del cursor

10 Mueva el cursor a “OK” y pulse el botón [ENTER].

Se iniciará el procesamiento y el sistema arrancará de nuevo. A continuación se realizará la conexión de la red.

Si se efectúa la conexión, se visualizará “Succeeded” (éxito) y, si no se efectúa, en la pantalla se visualizará “Failed” (fracaso).

Consejo:

Si han pasado tres minutos o más y el ABX-N300 no está todavía conectado con la red o se visualiza “Failed” (fracaso), es posible que no se hayan introducido correctamente el tipo de seguridad o la clave de seguridad. En tal caso, intente realizar de nuevo los ajustes desde el principio. Si ha realizado los ajustes varias veces y todavía no se puede realizar la conexión, desconecte el adaptador de CA, espere como mínimo diez segundos antes de volver a conectarlo y, después, intente realizar de nuevo los ajustes.

Conexión mediante LAN por cable

Si está utilizando un enrutador de banda ancha compatible con la función de servidor DHCP, el ABX-N300 efectuará automáticamente la configuración de la dirección IP cuando conecte un cable Ethernet.

Si conecta el ABX-N300 con una red que no es compatible con la función de servidor DHCP, tendrá que realizar manualmente configuraciones tales como la dirección IP.

Precaución

- Para realizar estas operaciones se utilizará el mando a distancia.
- Efectúe los ajustes de la red con el ABX-N300 en el modo de espera. Si el ABX-N300 está encendido, pulse el botón [⏻] para ponerlo en el modo de espera.
- Si desea especificar manualmente la conexión de red, compruebe primero los detalles de la configuración.
- En función de su proveedor de servicios de Internet, es posible que no se pueda realizar manualmente la conexión. Si es así, efectúe manualmente los ajustes.

Conexiones de red (DHCP)

1 Desconecte el adaptador de CA; conecte después el cable Ethernet y espere como mínimo 10 segundos antes de volver a conectar el adaptador de CA.

2 Pulse el botón [MENU].

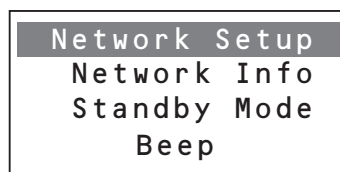

- 3** Utilice los botones [▲]/[▼] para seleccionar “Standby Mode” (modo de espera) y pulse el botón [ENTER]; a continuación, utilice los botones [▲]/[▼] para seleccionar “Network” (red) y pulse el botón [ENTER].



- 4** Pulse el botón [MENU].

- 5** Utilice los botones [▲]/[▼] para seleccionar “Network Setup” (configuración de la red) y pulse el botón [ENTER].

Espere hasta que se visualice “Connection” (conexión).



- 6** Utilice los botones [▲]/[▼] para seleccionar “Ethernet” y pulse el botón [ENTER].

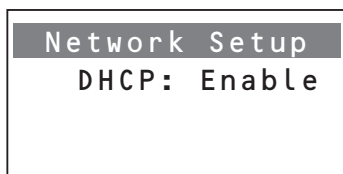

- 7** Utilice los botones [▲]/[▼] para seleccionar “Enable” (habilitar) y pulse el botón [ENTER].

Se iniciará el procesamiento y el sistema arrancará de nuevo. A continuación se realizará la conexión de la red.

Si se efectúa la conexión, se visualizará “Succeeded” (éxito) y, si no se efectúa, en la pantalla se visualizará “Failed” (fracaso).

Conexiones de red (manual)

- 1** Desconecte el adaptador de CA; conecte después el cable Ethernet y espere como mínimo 10 segundos antes de volver a conectar el adaptador de CA.

- 2** Pulse el botón [MENU].

- 3** Utilice los botones [▲]/[▼] para seleccionar “Standby Mode” (modo de espera) y pulse el botón [ENTER]; a continuación, utilice los botones [▲]/[▼] para seleccionar “Network” (red) y pulse el botón [ENTER].

- 4** Pulse el botón [MENU].

- 5** Utilice los botones [▲]/[▼] para seleccionar “Network Setup” (configuración de la red) y pulse el botón [ENTER].

Espere hasta que se visualice “Connection” (conexión).

- 6** Utilice los botones [▲]/[▼] para seleccionar “Ethernet” y pulse el botón [ENTER].

- 7** Utilice los botones [▲]/[▼] para seleccionar “Disable” (deshabilitar) y pulse el botón [ENTER].

- 8** Especifique la “IP Address” y pulse el botón [ENTER].

Utilice los botones [◀◀]/[▶▶] para mover el cursor y los botones [▲]/[▼] para seleccionar los números. Se pueden especificar las siguientes direcciones IP.

Clase A: “10.0.0.0”–“10.255.255.255”

Clase B: “172.16.0.0”–“172.31.255.255”

Clase C: “192.168.0.0”–“192.168.255.255”

- 9** Especifique la “Subnet Mask” y pulse el botón [ENTER].

Introduzca la dirección de la máscara de subred proporcionada por su proveedor ISP (normalmente 255.255.255.0).

Utilice los botones [◀◀]/[▶▶] para mover el cursor y los botones [▲]/[▼] para seleccionar los números.

- 10** Especifique la “Gateway” y pulse el botón [ENTER].

Introduzca la dirección de la puerta de acceso proporcionada por su proveedor ISP.

Utilice los botones [◀◀]/[▶▶] para mover el cursor y los botones [▲]/[▼] para seleccionar los números.

11 Especifique el “DNS Server (Primary DNS, Secondary DNS)” y pulse el botón [ENTER].

Introduzca una dirección de servidor DNS proporcionada por su proveedor ISP. Utilice los botones [◀]/[▶] para mover el cursor y los botones [▲]/[▼] para seleccionar los números.

12 Especifique la configuración de “Proxy Enable” y pulse el botón [ENTER].

Utilice los botones [▲]/[▼] para seleccionar “No” o “Yes”. Elija “No” si no está utilizando un servidor proxy. Si está utilizando un servidor proxy, elija “Yes” e introduzca la dirección URL del servidor proxy. Se iniciará el procesamiento y el sistema arrancará de nuevo. A continuación se realizará la conexión de la red. Si se efectúa la conexión, se visualizará “Succeeded” (éxito) y, si no se efectúa, en la pantalla se visualizará “Failed” (fracaso).

Cancelación sin completar los ajustes

Pulse el botón [MENU].

Todos los ajustes que haya realizado hasta ese momento se cancelarán.

Retorno al elemento anterior del menú

Pulse el botón [↶].

Volverá al elemento anterior del menú.

Acerca del modo de espera

Existen dos tipos de modo de espera: “Normal” y “Network” (normal y red).

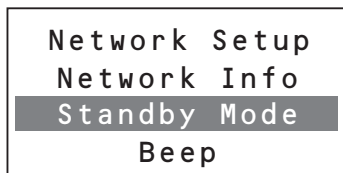

En “Normal”, los circuitos de la red se apagarán automáticamente en el modo de espera y se reducirá el consumo de energía. No obstante, cuando se encienda la unidad, primero se encenderá el ABX-N300 y, después, se encenderá e iniciará el circuito de la red; esto significa que pasarán aproximadamente 30 segundos antes de que empiecen a funcionar las funciones relacionadas con la red o su iPod/iPhone.

En “Network”, el circuito de la red permanece encendido incluso en el modo de espera; esto significa que las funciones relacionadas con la red y su iPod/iPhone empiezan a funcionar inmediatamente en cuanto se enciende el ABX-N300. Sin embargo, esto incrementa la cantidad de energía que se consume en el modo de espera hasta unos seis vatios.

Si está configurado en “Network”, el indicador de red en el modo de espera se iluminará (en naranja) cuando el ABX-N300 está en el modo de espera.

Precaución

“Network Setup” (configuración de la red) y “Network Info” (información de la red) no se pueden configurar o ver si “Standby Mode” (modo de espera) está configurado en “Normal”. Si desea ajustar o ver estas configuraciones, primero debe configurar “Standby Mode” en “Network”.

Más tarde, si lo desea, puede configurar “Standby Mode” en “Normal”.

Comprobación de la información de la red

Aquí se muestra como ver la dirección IP asignada al ABX-N300 y otras informaciones.

1 Mientras el ABX-N300 está en el modo de espera, pulse el botón [MENU] del mando a distancia.

2 Utilice los botones [▲]/[▼] para seleccionar “Standby Mode” (modo de espera) y pulse el botón [ENTER]; a continuación, utilice los botones [▲]/[▼] para seleccionar “Network” (red) y pulse el botón [ENTER].



3 Pulse el botón [MENU].

4 Utilice los botones [▲]/[▼] para seleccionar “Network Info” (información de la red) y pulse el botón [ENTER].

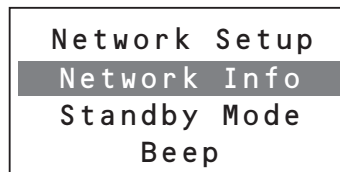

Se visualizará la dirección IP. Cuando pulse de nuevo el botón [ENTER], se visualizará la dirección MAC.

Visualización de la ventana “WEB Setup Menu”

Si el ABX-N300 está conectado con la red, puede utilizar un ordenador conectado con esa red para ver y editar la configuración.

- 1** Mientras el ABX-N300 está en el modo de espera, pulse el botón [MENU] del mando a distancia.
- 2** Utilice los botones [▲]/[▼] para seleccionar “Network Info”(información de la red) y pulse el botón [ENTER].
Se visualizará la dirección IP del ABX-N300.
- 3** Abra un navegador en su ordenador y, en el campo para las direcciones URL, introduzca la dirección IP que se visualiza en el paso 2 para acceder a esa dirección.
Se visualizará la ventana “WEB Setup Menu” (menú de configuración de la web).

Edición del nombre que se visualiza en AirPlay

Puede editar el nombre del ABX-N300 que aparece en una red como AirPlay.

Desde el menú en el lado izquierdo de la ventana “WEB Setup Menu”, seleccione “Profile Configuration” (configuración del perfil), edite el texto en el campo “Digital Media Player Name” (nombre del reproductor de medios digitales) y pulse el botón [Apply].

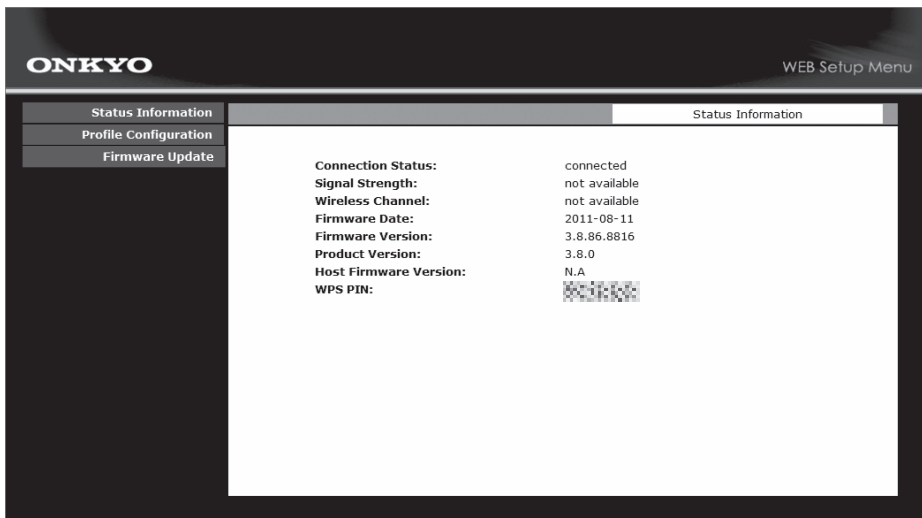

Sobre la radio en Internet y los servidores de medios

Función de radio en Internet

Radio en Internet se refiere a emisiones de radio que se distribuyen por Internet. Por Internet se emiten numerosas emisoras de radio de todo el mundo.

El ABX-N300 es compatible con vTuner Internet Radio.

La lista de emisoras de radio en Internet del ABX-N300 utiliza el servicio de base de datos de emisoras de radio en Internet de vTuner.

* vTuner puede estar no disponible sin previo aviso.

La función de radio en Internet del ABX-N300 puede reproducir los siguientes formatos de archivos de audio.

Formato	Frecuencia de muestreo	Velocidad de transferencia
MP3	32 kHz, 44,1 kHz, 48 kHz	32 kbps–320 kbps, VBR
WMA		
AAC		

Función de servidor de medios

El ABX-N300 es compatible con servidores de medios: los archivos de música almacenados en un servidor o en un ordenador se pueden reproducir en el ABX-N300 a través de la red.

El ABX-N300 es compatible con la siguiente funcionalidad de servidor de medios.

- Protocolo de comunicaciones: UPnP-AV
- Clase del dispositivo: DMP

La función de servidor de medios del ABX-N300 puede reproducir los siguientes formatos de archivos de audio.

Formato	Frecuencia de muestreo	Velocidad de transferencia	Extensión
MP3	32 kHz, 44,1 kHz, 48 kHz	32 kbps–320 kbps, VBR	.mp3
WMA			.wma
AAC		48 kbps–320 kbps	.m4a .aac
WAV		–	.wav

Requisitos del servidor

El ABX-N300 puede reproducir los archivos digitales de música almacenados en un ordenador o en un servidor de medios y es compatible con las siguientes tecnologías:

- Reproductor de Windows Media® 11
- Reproductor de Windows Media® 12

El ordenador o servidor de medios debe estar en la misma red que el ABX-N300.

Nota:

En función del servidor de medios, es posible que el ABX-N300 no pueda reconocerlo o que no pueda reproducir sus archivos de música.

Consejo:

Si el sistema operativo de su ordenador es Windows® 7, Reproductor de Windows Media® 12 ya está instalado.

Si el sistema operativo de su ordenador es Windows Vista®, Reproductor de Windows Media® 11 ya está instalado. Reproductor de Windows Media® 11 para Windows® XP se puede descargar gratuitamente desde el sitio web de Microsoft.

Para obtener más información, visite el sitio web de Microsoft.

Resolución de problemas

Si experimenta algún problema utilizando el ABX-N300, busque una solución en esta sección.

Si se produce algún problema con el funcionamiento de ABX-N300, es posible que pueda resolver el problema reiniciando la unidad.

Antes de solicitar una reparación, reinicie el ABX-N300 como se describe más abajo.

1. **Mientras el ABX-N300 está en el modo de espera, pulse el botón [MENU] del mando a distancia.**
2. **Utilice los botones [▲]/[▼] para seleccionar “Reset” (reiniciar) y pulse el botón [ENTER].**
La pantalla mostrará “Cancel” (cancelar).
3. **Si decide no realizar el reinicio, pulse el botón [ENTER].**
4. **Para reiniciar, utilice los botones [▲]/[▼] para seleccionar “Settings” (ajustes) y pulse el botón [ENTER].**

Todas las configuraciones excepto la configuración de la red volverán al estado original de fábrica y el ABX-N300 se pondrá en el modo de espera.

Nota:

Si se selecciona “Network” (red) y se pulsa el botón [ENTER], las funciones relacionadas con la red se reinicializarán. Realice esta operación de reinicio ÚNICAMENTE cuando la red de la unidad o el iPod/iPhone no funcionen correctamente.

Alimentación

No puede encender el ABX-N300.

- Asegúrese de que el adaptador de CA está correctamente enchufado en la toma de corriente y de que la conexión DC IN se ha realizado correctamente (consulte la página 11).
- Desenchufe el adaptador de CA de la toma de corriente, espere diez segundos o más, y vuelva a enchufarlo.

El ABX-N300 se apaga inesperadamente.

- Si se ha configurado el temporizador de desconexión automática y en la pantalla se visualiza el indicador SLEEP, el ABX-N300 se apagará automáticamente tras un período de tiempo determinado (consulte la página 23).
- Cuando finalice la reproducción con temporizador, el ABX-N300 pasará automáticamente al modo de espera (consulte la página 22).

Pasa mucho tiempo desde que se enciende hasta que empieza a funcionar.

- Las funciones relacionadas con la red o con su iPod/iPhone tardarán algún tiempo hasta que empiecen a funcionar.
- Si se pone “Standby Mode” (modo de espera; consulte la página 28) en “Network” (red), el consumo de energía en el modo de espera se incrementará pero empezará a funcionar inmediatamente en cuanto se encienda la unidad.

Audio

No hay sonido.

- Asegúrese de que el volumen del ABX-N300 no esté demasiado bajo (consulte la página 12).
- Asegúrese de haber seleccionado la fuente de entrada correcta (consulte la página 12).
- Asegúrese de que el ABX-N300 no esté silenciado (consulte la página 12).
- Compruebe todas las conexiones y corríjelas en caso necesario (consulte la página 11).

La calidad de sonido no es buena.

- La calidad de sonido se puede ver afectada por campos magnéticos intensos, por ejemplo, un televisor. Intente alejar esos dispositivos del ABX-N300.
- Si tiene algún dispositivo que emite ondas de radio de alta intensidad cerca del ABX-N300, por ejemplo, un teléfono móvil en uso, el ABX-N300 puede emitir ruidos.

Los sonidos graves son inaudibles.

- Ajuste el tono a su gusto o de acuerdo con la fuente de audio activando S.Bass (consulte la página 13).
- Deje un espacio de 20 cm o más a cada lado de la unidad (consulte la página 9).

iPod/iPhone

No hay sonido.

- Asegúrese de que su iPod/iPhone está reproduciendo.
- Asegúrese de que su iPod/iPhone está correctamente asentado en el puerto del iPod del ABX-N300 (consulte las páginas 7 y 14).
- Desconecte su iPod/iPhone del puerto y vuelva a insertarlo firmemente en el puerto.

- Asegúrese de que el ABX-N300 esté encendido, la fuente de entrada configurada para iPod y el volumen no esté demasiado bajo.
- Si tiene el iPod o iPhone con funda, retire la funda antes de introducir el iPod o iPhone (consulte la página 7).

No puede controlar su iPod con el mando a distancia del ABX-N300.

- Asegúrese de que su iPod/iPhone está correctamente asentado en el puerto del iPod del ABX-N300. Incluso las fundas muy finas de los iPod/iPhone pueden impedir que el iPod/iPhone se asiente adecuadamente en el conector del puerto; por lo tanto, quite siempre la funda antes de introducir el iPod/iPhone (consulte las páginas 7 y 14).
- Desconecte su iPod/iPhone del puerto y vuelva a insertarlo firmemente en el puerto.
- Dependiendo del modelo de su iPod/iPhone, la versión del software o el contenido que esté reproduciendo, habrá algunas funciones que no funcionarán según lo esperado (consulte las páginas 7 y 14).
- Para manipular su iPod/iPhone utilizando el mando a distancia, apunte el mando a distancia hacia el sensor del mando a distancia del ABX-N300 (consulte la página 6).

No puede recargar el iPod/iPhone.

- Asegúrese de que su iPod/iPhone está correctamente asentado en el puerto del iPod del ABX-N300 (consulte las páginas 7 y 14).
- Desconecte su iPod/iPhone del puerto y vuelva a insertarlo firmemente en el puerto.
- Si tiene el iPod o iPhone con funda, retire la funda antes de introducir el iPod o iPhone (consulte la página 7).

Se sigue visualizando “No Dock” (no hay puerto) o “Connecting” (conectando) incluso aunque su iPod/iPhone está conectado.

- Desconecte su iPod/iPhone del puerto y vuelva a insertarlo firmemente en el puerto.
- Apague el ABX-N300 o desconecte el adaptador de CA. Vuelva a encender la unidad y conecte su iPod/iPhone.

Red

No se puede utilizar el servidor de red.

- Asegúrese de que el servidor de red tiene la configuración correcta (consulte la página 18).
- Asegúrese de que el servidor de red está funcionando.
- Asegúrese de que el servidor de red está correctamente conectado con la red doméstica.
- Asegúrese de que el puerto del enrutador LAN está correctamente conectado con el ABX-N300.
- Asegúrese de que en “Network Info” (información de la red) está correctamente asignada la dirección IP del ABX-N300 (consulte la página 29).

El sonido se interrumpe cuando se reproducen archivos de música desde un servidor de red.

- Asegúrese de que el servidor de red cumple los requisitos operativos (consulte la página 30).
- Si está utilizando un ordenador como servidor de red, intente cerrar todos los programas de software excepto el programa del servidor (por ejemplo, Reproductor de Windows Media® 12).
- El sonido de la reproducción se puede interrumpir si su ordenador está descargando o copiando una gran cantidad de archivos.

Radio en Internet

No se puede escuchar la radio en Internet.

- Asegúrese de que el formato que está transmitiendo la emisora es compatible con el ABX-N300 (consulte la página 30).
- La emisora de radio puede estar sin emisión o demasiado ocupada. Inténtelo al cabo de cierto tiempo.
- Compruebe si se puede conectar con Internet desde un dispositivo diferente. Si no es así, apague todos los dispositivos conectados con la red, espere un momento y enciéndalos de nuevo.
- Asegúrese de que el puerto de su enrutador LAN está correctamente conectado con el ABX-N300.
- Asegúrese de que en “Network Info” (información de la red) está correctamente asignada la dirección IP del ABX-N300 (consulte la página 28).
- En función de su proveedor ISP, tal vez necesite ajustar la configuración del servidor proxy.
- Asegúrese de que está utilizando un enrutador y un módem compatibles con su proveedor ISP.

Reproducción de archivos de música almacenados en un servidor de red o un ordenador

El servidor de red o el ordenador no muestra una lista.

- Asegúrese de que la configuración de la red es correcta (consulte la página 18).
- Asegúrese de que el enrutador está correctamente configurado.
- Si el ABX-N300 está conectado mediante una red LAN inalámbrica, el estado de la señal de radio puede ocasionar que el ABX-N300 no se pueda conectar con el servidor o que la conexión se interrumpa. Intente la conexión mediante una red LAN por cable.

No se puede reproducir.

- ¿Es compatible el archivo que está intentando reproducir con el ABX-N300 (consulte la página 30)?
- Si el ABX-N300 está conectado mediante una red LAN inalámbrica, el estado de la señal de radio puede ocasionar que la reproducción no sea posible o que la conexión se interrumpa. Intente la conexión mediante una red LAN por cable.
- Para reproducir archivos de música desde un ordenador, necesitará iniciar Reproductor de Windows Media® 11 o 12 y realizar los ajustes para ese programa (consulte las páginas 18).

AirPlay

No hay sonido durante la reproducción AirPlay.

- Después de cambiar la entrada a algo que no sea “AirPlay”, haga una pausa en iTunes o en su iPod touch/iPhone/iPad y espere como mínimo diez segundos antes de empezar a reproducir de nuevo.
- Haga clic en el icono AirPlay [] para deshabilitar temporalmente la conexión del iTunes o del iPod touch/iPhone/iPad e intente después conectar de nuevo y reproducir (consulte la página 15).
- Intente apagar el ABX-N300 y enciéndalo de nuevo. Alternativamente, desconecte el adaptador de CA y espere como mínimo 10 segundos antes de volver a conectarlo y de encender de nuevo la unidad.
- Intente reiniciar el ABX-N300 (consulte la página 31).
- Intente reiniciar o arrancar de nuevo iTunes o su iPod touch/iPhone/iPad.
- Cuando la conexión sea mediante una red LAN inalámbrica, las condiciones de radio pueden hacer que el ABX-N300 no se pueda conectar con el servidor, que el audio se interrumpa o que se pierda la sincronización entre la imagen y el audio. Intente la conexión mediante una red LAN por cable.

No se puede utilizar AirPlay.

- En algunos casos no podrá realizar las operaciones desde el propio ABX-N300 o utilizando los botones del mando a distancia. Si es así, realice las operaciones desde su iPod touch/iPhone/iPad.
- Si ha cambiado la entrada a algo que no es “AirPlay”, haga una pausa en su iPod touch/iPhone/iPad y espere como mínimo diez segundos antes de empezar a reproducir de nuevo.
- Si ha apagado la unidad durante la reproducción AirPlay, haga una pausa en su iPod touch/iPhone/iPad y espere como mínimo diez segundos antes de volver a reproducir.
- Si existen múltiples unidades ABX-N300 reproduciendo al mismo tiempo, es posible que AirPlay no se pueda controlar correctamente. Tenga cuidado y no permita que múltiples unidades ABX-N300 reciban el rayo láser del mando a distancia.

Rocketboost™ **(sólo para los modelos de América del Norte)**

No se puede conectar con una red Rocketboost.

- Si el proceso de emparejamiento falla, asegúrese de que sólo uno de sus dispositivos inalámbricos Rocketboost tiene habilitado el conmutador del concentrador.
- Asegúrese de que ha instalado la tarjeta WLC-TR1 (de venta por separado).
- Asegúrese de que se ha establecido el enlace mediante el menú de configuración de Rocketboost.
- Cinco es el número máximo de dispositivos Rocketboost simultáneos en una red Rocketboost. Si ya tiene cinco dispositivos e intenta agregar uno más, el emparejamiento del dispositivo nuevo fallará. Apague uno de sus dispositivos e inténtelo de nuevo.

Mando a distancia

El mando a distancia no funciona correctamente.

- Cambie las pilas por unas nuevas (consulte la página 6).
- El sensor del mando a distancia del ABX-N300 está recibiendo luz brillante (luz fluorescente de tipo inversor o luz solar directa) (consulte la página 6).
- El ABX-N300 puede funcionar incorrectamente si las lámparas fluorescentes de la habitación están gastadas y parpadean. Revise las lámparas fluorescentes.

Componentes externos

Insuficiente volumen desde el reproductor portátil de audio.

- Suba el volumen del reproductor portátil de audio.
- Utilice un cable de conexión que no contenga un resistor incorporado.

No se escucha sonido del giradiscos.

- Asegúrese de que el giradiscos tiene un ecualizador incorporado. Si no tiene ecualizador incorporado, debe proporcionarle uno.
- Si está utilizando un tocadiscos con un cartucho MC, necesitará un transformador elevador o un cabezal amplificador.

Temporizadores

Los temporizadores no funcionan.

- ¿Están bien configurados el reloj y el temporizador? ¿Hay algún error en el día de la semana, la configuración de visualización de 12 o 24 horas o la configuración de AM/PM (consulte las páginas 21 y 22)?
- El temporizador no funcionará si el aparato ya está encendido a la hora de inicio. Asegúrese de que el ABX-N300 está en el modo de espera a la hora de inicio del temporizador (consulte la página 23).
- Si las horas de funcionamiento de los dos temporizadores se solapan, el temporizador configurado para más tarde no funcionará. Configure los dos temporizadores con horarios que no se solapen (consulte la página 22).
- Asegúrese de que el temporizador está configurado con un ajuste de volumen adecuado (consulte la página 23).
- Si “Standby Mode” está configurado en “Normal”, el sistema se activará cuando llegue la hora de activación del temporizador; esto significa que pasarán aproximadamente 30 segundos hasta que empiece a sonar la reproducción.

El reloj no se visualiza en el modo de espera.

- Si se pulsa el botón [DISPLAY] del mando a distancia, el reloj se visualizará durante ocho segundos (consulte la página 21).
- No es posible hacer que permanezca la visualización del reloj en el modo de espera.

El ABX-N300 contiene un microordenador. En situaciones muy extremas, las interferencias graves, el ruido de una fuente externa o la electricidad estática pueden provocar que funcione mal o que se bloquee. En el caso poco probable de que esto suceda, desenchufe el adaptador de CA, espere como mínimo 10 segundos y vuelva a enchufarlo. Si esto no resuelve el problema, restablezca el ABX-N300 a sus valores de fábrica (consulte la página 31).

Especificaciones

■ Generales

Fuente de alimentación:	100 V-240 V CA, 50/60 Hz
Consumo de corriente:	38 W
Consumo de energía en modo de espera:	0,7 W (con "Standby Mode" en "Normal" y sin un iPod/iPhone conectado)
Dimensiones (An × Al × P):	430 × 131 × 148 mm (16-15/16 × 5-3/16 × 5-13/16 pulgadas)
Peso:	2,6 kg (5,7 lbs.)
Entrada analógica:	LINE

■ Amplificador

Potencia de salida:	2 canales × 10 W (6 Ω, 1 kHz, 1% THD)
----------------------------	---------------------------------------

■ Altavoces

Tipo:	Tecnología Bass-reflex de rango completo
Unidad:	Cono 6 cm (con protección magnética)

Las especificaciones y características pueden cambiar sin previo aviso.

ONKYO

Onkyo Sound & Vision Corporation

2-1, Nisshin-cho, Neyagawa-shi, OSAKA 572-8540, JAPAN

Tel: 072-831-8023 Fax: 072-831-8163

<http://www.onkyo.com/>

Onkyo U.S.A. Corporation

18 Park Way, Upper Saddle River, N.J. 07458, U.S.A.

Tel: 800-229-1687, 201-785-2600 Fax: 201-785-2650

<http://www.us.onkyo.com/>

Onkyo Europe Electronics GmbH

Liegnitzerstrasse 6, 82194 Groebenzell, GERMANY

Tel: +49-8142-4401-0 Fax: +49-8142-4208-213

<http://www.eu.onkyo.com/>

Onkyo Europe Electronics GmbH (UK Branch)

The Coach House 81A High Street, Marlow, Buckinghamshire, SL7 1AB, UK

Tel: +44-(0)1628-473-350 Fax: +44-(0)1628-401-700

Onkyo China Limited

Unit 1033, 10/F, Star House, No 3, Salisbury Road, Tsim Sha Tsui Kowloon, Hong Kong.

Tel: 852-2429-3118 Fax: 852-2428-9039

<http://www.onkyochina.com/>

Onkyo China PRC

1301, 555 Tower, No.555 West NanJin Road, Jin an, Shanghai,

China 200041, Tel: 86-21-52131366 Fax: 86-21-52130396

<http://www.cn.onkyo.com/>

SN 29401124

(C) Copyright 2012 Onkyo Sound & Vision Corporation Japan. All rights reserved.

I1205-1



* 2 9 4 0 1 1 2 4 *